

- IT *BRUCIATORI DI GAS AD ARIA SOFFIATA*
- EN *BLOWN AIR GAS BURNERS*
- FR *BRULEURS GAZ A AIR SOUFFLE*
- ES *QUEMADORES DE GAS DE AIRE SOPLADO*
- RU *ДУТЬЕВЫЕ ГАЗОВЫЕ ГОРЕЛКИ*

# Ecoflam

**MAX GAS 350 PR-MD HT**  
**MAX GAS 500 PR-MD HT**

Low Nox

Continuous Ventilation



420010567100

420010567100

14.04.2021

BURNERS DIVISION  
ARISTON THERMO GROUP

elco



Ecoflam

## DICHIARAZIONE DI CONFORMITÀ DECLARATION OF CONFORMITY

La scrivente ditta  
The writing company

### ECOFLAM BRUCIATORI S.p.A.

Con sede in: Via Roma, 64 - 31023 Resana (TV) - Italy  
Address: Via Roma, 64 - 31023 Resana (TV) - Italy

### DICHIARA DECLARE

Sotto la propria responsabilità, che tutti i propri bruciatori di gas della serie MAX GAS ... sono conformi alle seguenti Direttive, Regolamenti e Normative Europee:

*Under their sole responsibility that all the gas burners MAX GAS ... series comply with requirements included in the following European Directives, Regulations and Standards:*

- 2014/35/UE "Direttiva Bassa Tensione" (Low Voltage Directive)
- 2014/30/UE "Direttiva EMC" (EMC Directive)
- (EU) 2016/426 "Regolamento Apparecchi a Gas" (Gas Appliance Regulation)
- 2006/42/EC "Direttiva Macchine" (Machine Directive)
- 2011/65/UE "Direttiva RoHS2" (RoHS2 Directive) + 2015/863/UE (Delegated Directive)
- EN 676: 2003 + A2: 2008 + AC: 2008
- EN 50156-1: 2015
- EN 55014-1: 2016
- EN 55014-2: 2015
- EN 60335-1: 2012 + A11: 2014
- EN 60335-2-102: 2016
- EN 61000-6-2: 2016
- EN 61000-6-3: 2007 + A1: 2010

L'organismo notificato **DVGW CERT GmbH** - Josef-Wirmer Straße 1-3 D-53123 Bonn - Deutschland è stato incaricato di effettuare la sorveglianza sui prodotti sopra citati riportati nel certificato di esame di tipo EU Nr. 0085BR0335 valevole fino al 01/08/2028.

*The notified body DVGW CERT GmbH - Josef-Wirmer Straße 1-3 D-53123 Bonn - Deutschland was commissioned to carry out the surveillance on the aforementioned products listed in the EU type examination certificate No. 0085BR0335 valid until 01/08/2028.*

Questo documento sostituisce integralmente tutte le analoghe dichiarazioni precedentemente emesse.

*This document replaces all the analogous previously issued declarations.*

Date/Authorized Signature

June, 2020 / Mr. Giuliano Conticini

Title of Signatory

Managing Director

ECOFLAM BRUCIATORI S.p.A.

Sede operativa:

Via Roma, 64 - 31023 Resana (TV), Italy  
Tel.: +39 (0) 423 719 500  
Fax: +39 (0) 423 719 580  
www.ecoflam-burners.com

Sede legale:

Viale Aristide Merloni, 45 - 60044 Fabriano (AN)  
P.IVA e CF 00879740264

**Indice****1 - Dati tecnici**

- Dichiarazione di conformità .....p.2
- Caratteristiche tecniche .....p.4
- Campo di lavoro .....p.4
- Dimensioni di ingombro .....p.4

**2 - Installazione**

- Montaggio bruciatore .....p.5
- Allacciamento elettrico .....p.5
- Allacciamento gas .....p.5
- Camera di combustione .....p.5

**3 - Avviamento e regolazioni**

- Funzionamento del bruciatore .....p.6
- Camera di combustione .....p.6
- Funzionamento apparecchiatura di controllo .....p.7,8
- Regolazioni testa / aria .....p.8,9
- Regolazione servomotore aria .....p.9
- Regolazioni della combustione .....p.10,11
- Regolazioni gas / pressostati .....p.11
- Controllo sistema di rivelazione fiamma .....p.11
- Posizione elettrodi .....p.11
- Trasformazione metano/gpl .....p.12
- Smontaggio testa .....p.12,13
- Pannello comando .....p.14

**4 - Manutenzione**

- Anomalie di funzionamento .....p.15

CARATTERISTICHE OPERATIVE				
Modello : Max Gas 350 - 500		Categoria gas		
		G20	G25	G31
Pressione massima*	mbar	500	500	500
Pressione minima*	mbar	17	17	29
Pressione minima* Max Gas 500	mbar	20	20	37
Combustibile gas P.C.I.	kcal/Nm <sup>3</sup>	8.570	7.370	22.260
<b>Max Gas 350 PR-MD</b>				
Portata gas max.	Nm <sup>3</sup> /h	35,12	40,84	13,52
min.	Nm <sup>3</sup> /h	10,03	11,67	3,86
<b>Max Gas 500 PR-MD</b>				
Portata gas max.	Nm <sup>3</sup> /h	50,17	58,34	19,32
min.	Nm <sup>3</sup> /h	12,04	14	4,64

\* : Le pressioni minima e massima effettiva dipendono dalla rampa gas abbinata al bruciatore. I valori sono riportati nel manuale rampe gas.

### CARATTERISTICHE TECNICHE

		Max Gas 350 PR-MD	Max Gas 500 PR-MD
Potenza termica max.	kW	350	500
	kcal/h	301.00	430.000
Potenza termica min.	kW	100	120
	kcal/h	86.000	103.200
Rumorosità	d(B)A	73	73

### CURVE DI LAVORO

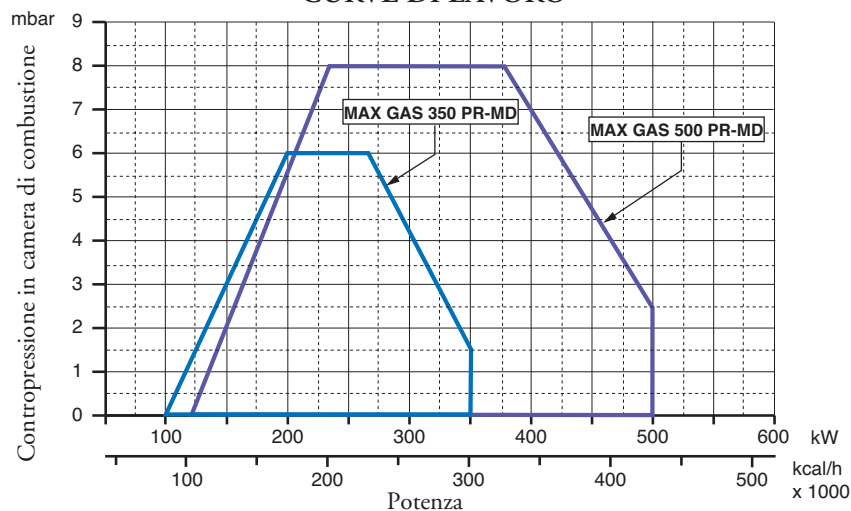

### DIMENSIONI D'INGOMBRO

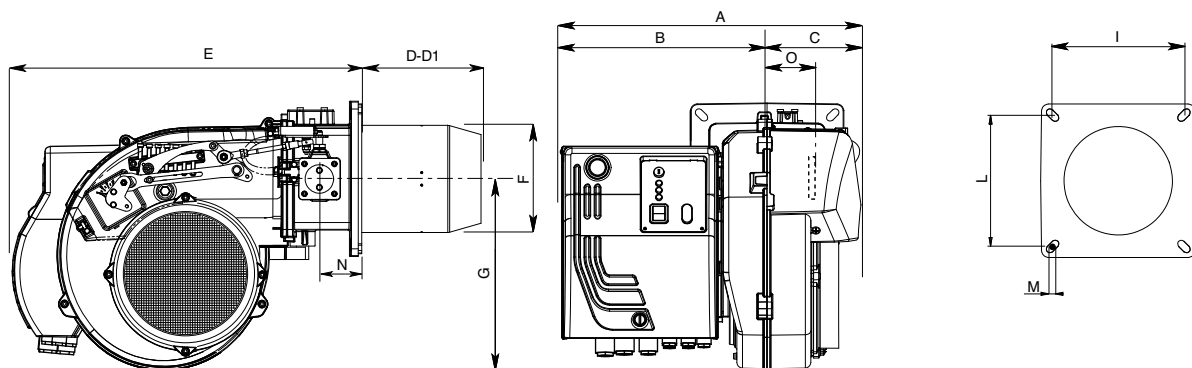

MODELLO	A	B	C	D	D1	E	F	G	I	L	M	N	O
MAX GAS 350 PR HT	432	302	130	175	335	466	157	280	185/200	185/200	M8	62	101
MAX GAS 500 PR HT	432	302	130	175	335	466	157	280	185/200	185/200	M8	62	101
D = TESTA CORTA						D1= TESTA LUNGA							

## MONTAGGIO DEL BRUCIATORE

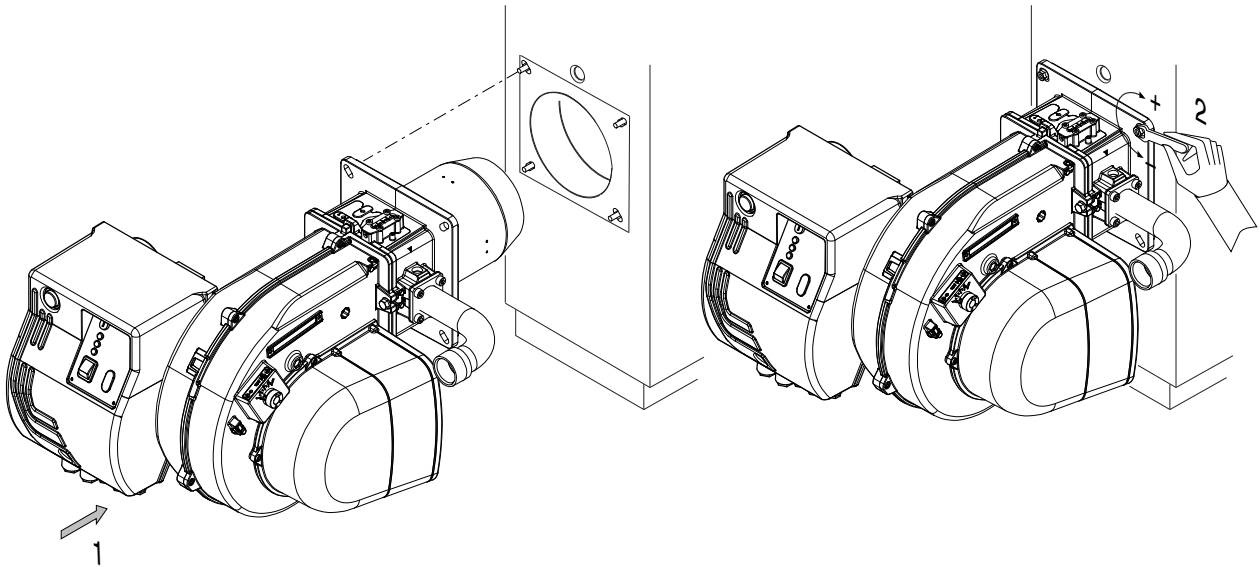

## ALLACCIAMENTO ELETTRICO

Tutti i bruciatori sono collaudati a 230V 50 Hz monofase (Max Gas 350) o 400 V 50 Hz trifase (Max Gas 500) per i motori e 230V 50 Hz monofase con neutro per gli ausiliari. Se fosse necessario alimentare il bruciatore a 230 V 50 Hz trifase senza neutro, eseguire le modifiche necessarie riferendosi allo specifico schema elettrico del bruciatore e controllare che il termico sia entro il campo di assorbimento del motore. Accertare inoltre il corretto senso di rotazione del motore del ventilatore.

## ALLACCIAMENTO ALLA LINEA GAS

Allacciato il bruciatore alla tubazione del gas è necessario assicurarsi che quest'ultima sia a tenuta. Assicurarsi pure che il camino non sia ostruito. Aperto il rubinetto del gas sfiatare con prudenza la tubazione e quindi controllare il valore della pressione con un manometro idoneo. Dare tensione all'impianto e regolare i termostati alla temperatura desiderata. Alla chiusura dei termostati, il dispositivo di controllo fughe gas (se presente) effettua una prova di tenuta delle valvole. Se la prova, al termine, è positiva, il bruciatore riceve il consenso per effettuare il ciclo di avviamento. In caso di mancanza di tenuta di una delle valvole durante il test, il dispositivo mette il sistema in sicurezza di blocco.

## CAMERA DI COMBUSTIONE

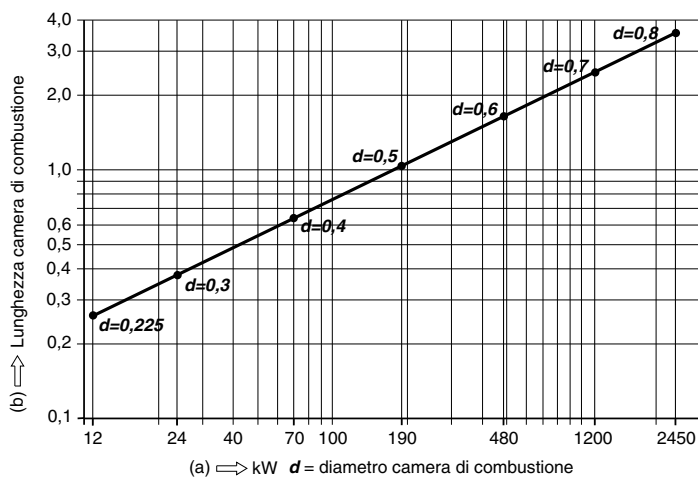

I bruciatori sono stati omologati in camere di combustione secondo le norme EN 676. Se le dimensioni della camera di combustione della caldaia, nella quale deve essere installato il bruciatore, è più piccola, consultare il costruttore del bruciatore.

**L'installazione deve essere fatta in conformità alle disposizioni locali.**

## AVVIAMENTO DEL BRUCIATORE

### CONTROLLI PRELIMINARI

Prima di avviare il bruciatore effettuare i seguenti controlli : - Tipo di gas e pressione di alimentazione - Valvole gas chiuse. - La tenuta dei raccordi - Sfiato tubazione gas e controllo pressione entrata - Il cablaggio conforme allo schema e fase e neutro rispettati - L'apertura del termostato caldaia ferma il bruciatore - La tenuta del focolare della caldaia per evitare l'entrata di aria - La tenuta del raccordo camino-caldaia - Condizioni del camino ( stagno, non ostruito,.....). Se tutte queste condizioni sono soddisfatte avviare il bruciatore. L'apparecchiatura di controllo avvia il motore per effettuare il prelavaggio della camera di combustione. Durante questo periodo di prelavaggio (circa 30 secondi), l'apparecchiatura controlla che la pressione dell'aria sia corretta tramite il pressostato aria. Al termine, dà tensione al trasformatore e apre le valvole del gas. La formazione della fiamma deve avvenire e stabilizzarsi entro 3 secondi, che è il tempo di sicurezza dell'apparecchiatura. Controllare visivamente la fiamma prima di inserire qualsiasi strumento di controllo nel camino. Regolare e controllare al contatore la portata di gas necessaria alla caldaia. Adeguare alla portata del gas la portata dell'aria per una corretta combustione.

### CONSIGLI IMPORTANTI

Tutti gli organi regolabili devono essere fissati dall'installatore dopo le regolazioni. Ad ogni regolazione controllate la combustione al camino. I valori di CO<sub>2</sub> devono essere circa 9,7(G20) 9,6(G25) 11,7(G31) ed il CO inferiore a 75 ppm.

### Regolazione della portata gas all'accensione per i bruciatori MAX GAS 350-500

La portata termica all'accensione per questi bruciatori deve essere inferiore a 120 kW oppure al rapporto tra la portata termica nominale ed il tempo di sicurezza dell'apparecchiatura (il tempo di accensione è assunto pari al tempo di sicurezza, cioè 3 secondi). La regolazione della portata termica all'accensione è effettuata dal costruttore, tuttavia, se si rendesse necessario intervenire su tale regolazione, occorrerà procedere nel modo seguente: - verificare che la portata termica del bruciatore, funzionante a pieno regime, sia quella corretta. - A bruciatore spento, scollegare il cavo di rivelazione fiamma dal relativo elettrodo, in modo da causare la chiusura automatica della valvola gas all'accensione, dopo il tempo di sicurezza. - Effettuare una lettura del contatore gas. - Accendere il bruciatore ed attendere che vada in blocco dopo la ripetizione del ciclo di accensione. - Effettuare una seconda lettura del contatore ed annotare il numero di litri erogati. - La portata termica, in kW, erogata all'accensione sarà uguale al rapporto, tra il numero di litri erogati ed il tempo di sicurezza, moltiplicato per il fattore f (in funzione del tipo di gas utilizzato vedi tabella). Se il valore, così ottenuto, è superiore a 120 kW bisognerà ridurre la portata iniziale della valvola del gas. Alla fine, ricollegare il cavo di rivelazione fiamma al relativo elettrodo.

NOTA: nel caso in cui, a causa del tipo di visore del contatore, la misurazione dei litri di gas erogati fosse difficoltosa, è possibile ripetere più volte, in sequenza, la procedura descritta precedentemente, in modo tale da totalizzare un volume di gas significativo. In tal caso, la portata termica all'accensione si otterrà moltiplicando il rapporto, tra il totale del numero di litri erogati ed il numero di tempi di sicurezza cumulati (cioè il valore del tempo di sicurezza moltiplicato per il numero delle accensioni), per il fattore f.

### CALCOLO DELLA PORTATA DI FUNZIONAMENTO DEL BRUCIATORE

Per calcolare la portata di funzionamento, in kW, del bruciatore, procedere nel modo seguente:

- Controllare al contatore la quantità di litri erogati e la durata, in secondi, della lettura, quindi procedere al calcolo della portata secondo la seguente formula:

$$\frac{e}{s} \times f = \text{kW}$$

e = Litri di gas

s = Tempo in secondi

$$f \begin{cases} \text{G20} = 34,02 \text{ MJ/St m}^3 \\ \text{G25} = 29,25 \text{ MJ/St m}^3 \\ \text{G31} = 88 \text{ MJ/St m}^3 \end{cases}$$



Tabella codici errori		
Lampeggi (LED)	«AL» term. n°10	Possibile cause
2 lampeggi	on	Assenza di fiamma al termine del tempo di sicurezza all'accensione «TSA» - elettrovalvole difettose - rilevatore fiamma difettoso - regolazione bruciatore errata - elettrodi difettosi
3 lampeggi	on	Guasto pressostato aria - Mancanza del segnale pressostato aria dopo «t10», - Contatti pressostato aria incollati in posizione di riposo
4 lampeggi	on	Segnale fiamma estraneo
5 lampeggi	on	Segnale pressostato aria fuori tempo Contatti pressostato aria incollati in posizione di lavoro
6 lampeggi	on	Non utilizzati
7 lampeggi	on	Troppe mancanze di fiamma durante il funzionamento (superato il limite del n° di ripetizioni del ciclo) - elettrovalvole difettose. - rilevatore fiamma difettoso - regolazione bruciatore errata.
8 lampeggi	on	Non utilizzati
9 lampeggi	on	Non utilizzati
10 lampeggi	off	Contatti in uscita difettosi o guasto del dispositivo interno od errore nel cablaggio
14 lampeggi	on	Indicatore di posizione chiusa aperto

### REGOLAZIONE TESTA DI COMBUSTIONE

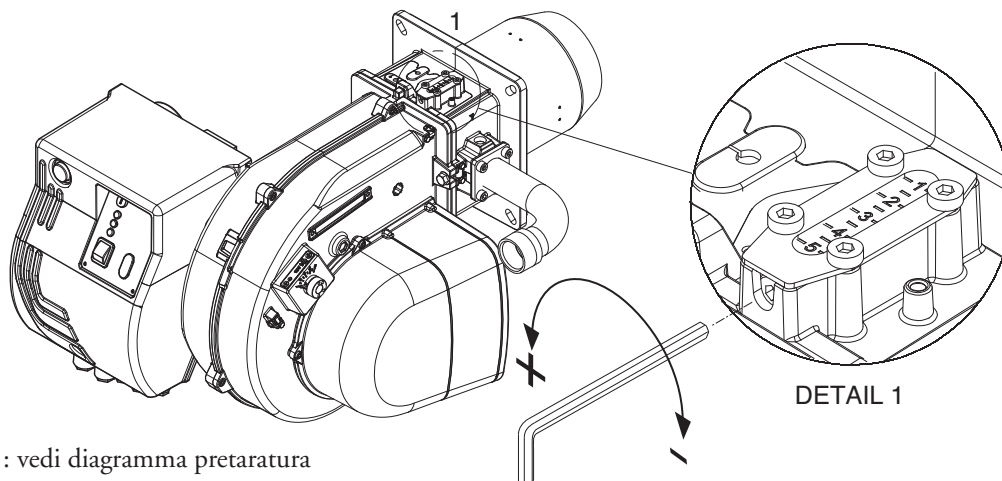

Posizione testa : vedi diagramma pretaratura

### REGOLAZIONE MINIMA PORTATA GAS

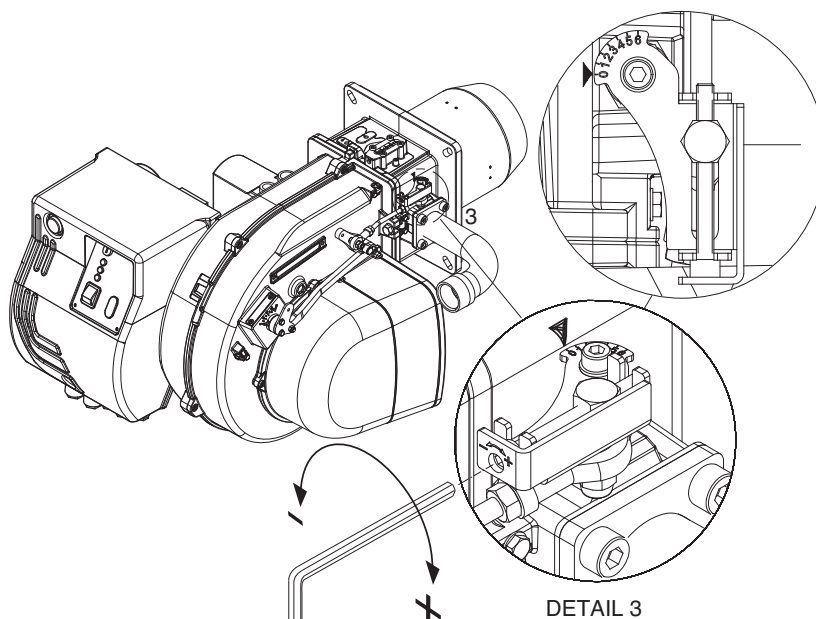

- Portare il bruciatore in bassa fiamma (usando il selettore sul quadro elettrico).
- Agire sulla vite in figura (Detail 3).



## REGOLAZIONE PORTATA ARIA

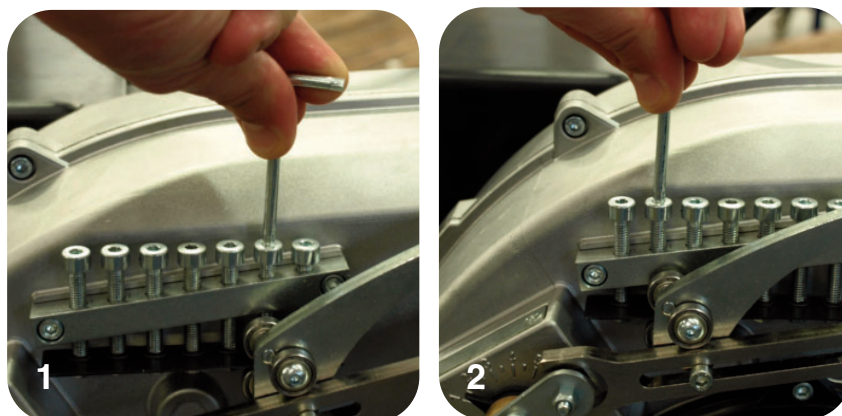

- Agire sulle viti in figura.
- Per spostare il levismo, agire sul selettore sul pannello del quadro elettrico.

## BRUCIATORI VERSIONE "PR" ASSEMBLAGGIO E REGOLAZIONE DELLA RAMPA GAS

Montare la rampa gas fissando le 4 viti della flangia e facendo attenzione al corretto posizionamento della guarnizione (O-ring) di tenuta.

Collegare elettricamente la rampa gas tramite i 2 connettori della valvola(nero) e del pressostato gas (grigio).

Accendere il bruciatore (in fabbrica è già stata eseguita una pre-taratura di massima) e verificare la tenuta dei raccordi gas eseguiti in sede di installazione.

Per adeguare il bruciatore all'effettiva potenza della caldaia agire come segue:

## REGOLAZIONE DELLA COMBUSTIONE DEL BRUCIATORE BISTADIO (versione PR)

Seguire le operazioni elencate:

**Regolazione potenza massima:**

- 1) posizionare la serranda aria in massima apertura (fig. 1).  
(solo per potenze erogate particolarmente basse, se non è sufficiente la riduzione dell'aria fatta con la testa in posizione 1, ridurre l'apertura della serranda aria).
- 2) dosare l'aria spostando la testa di combustione (figura) in base alla potenza richiesta (vedi Diagramma Pretaratura).
- 3) dosare il gas agendo sulla regolazione della rampa gas (vedi figura nel manuale della rampa).

**Regolazione potenza minima:**

- 1) dopo aver regolato la potenza massima e quindi determinato la pressione di lavoro del gas in testa, posizionare la serranda in bassa fiamma (fig.2) e dosare il gas tramite la vite di regolazione posta sulla valvola a farfalla del gas. (figura)
- 2) Se il carico minimo così ottenuto è troppo basso per il generatore di calore, aumentare l'apertura della serranda aria, aggiustando la portata del gas sulla valvola a farfalla fino ad ottenere la potenza minima adeguata.



## SERVOCOMANDO ARIA ( SIEMENS SQN 75 ) MAX GAS 350-500 PR

Togliere il coperchio per accedere alle camme di regolazione. Lo spostamento delle camme va

effettuato con l'ausilio dell'apposita chiavetta (in dotazione), e di un giravite a taglio.

Descrizione :

- I - Camma (CELESTE) di regolazione della posizione serranda allo spegnimento (chiusura totale 0°).
- II - Camma ( ARANCIONE) di regolazione posizione di apertura in accensione e fiamma min (con giravite).
- III- Camma ( ROSSA) di regolazione posizione di apertura in fiamma max.
- IV- Camma (NERA) non utilizzata.

## DIAGRAMMA PRETARATURA MAX GAS 350

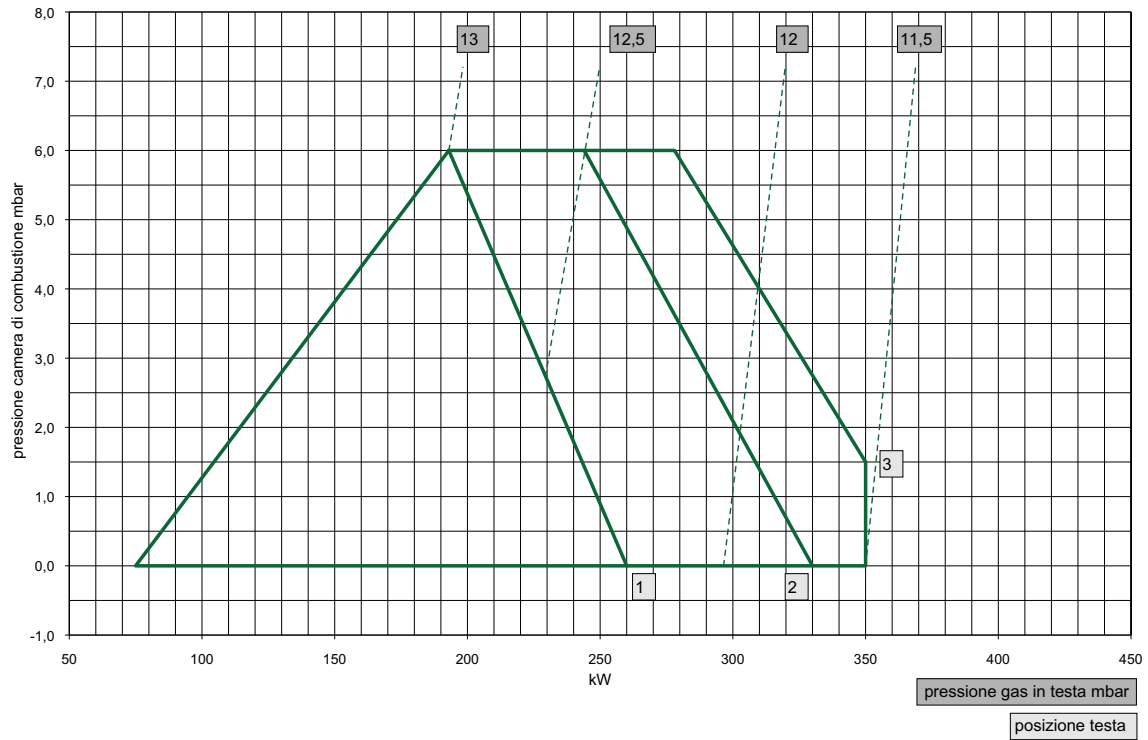

## DIAGRAMMA PRETARATURA MAX GAS 500

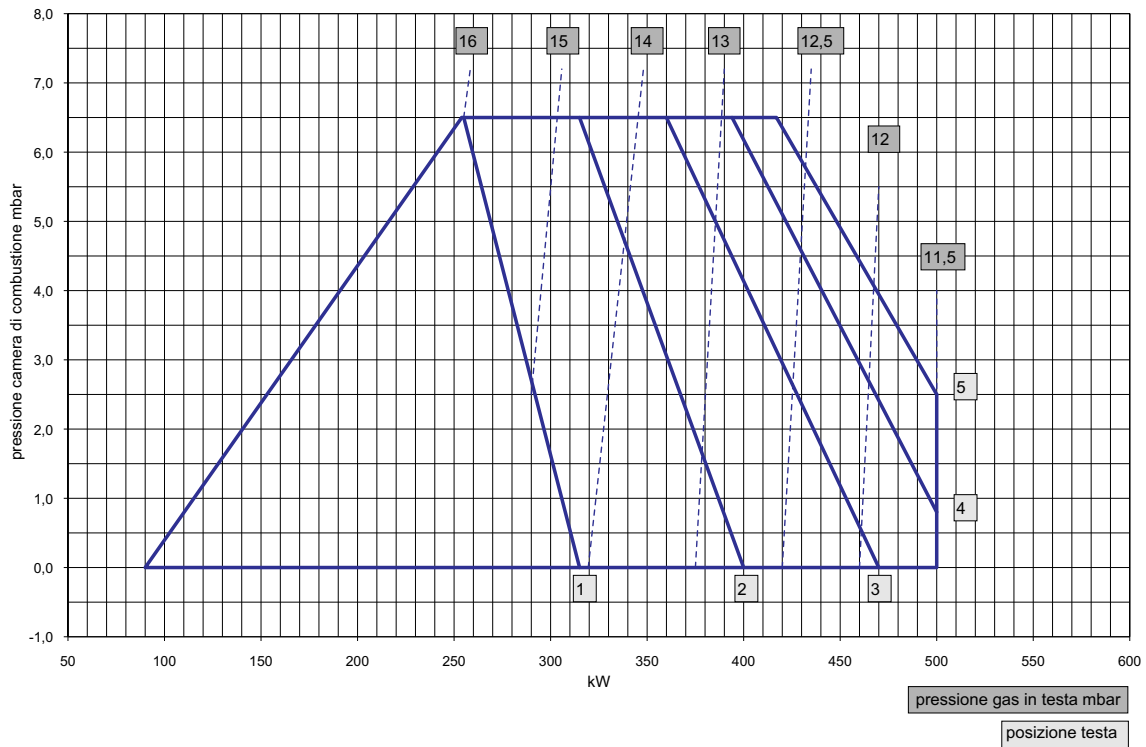

## ESEMPIO DI PRETARATURA MAX GAS 500

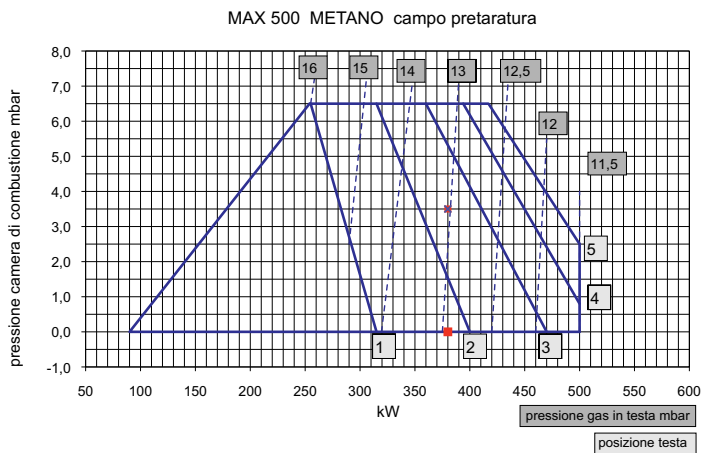

**Avvertenza:** i valori di pretaratura sono stati determinati su camere di combustione di prova EN676 in codizioni ideali, e sono utili per la prima accensione ma vanno verificati e corretti con la taratura per il singolo impianto.

### esempio in figura:

Potenza richiesta dal generatore 380 kW.  
 Pressione prevista in camera di combustione 3,5 mbar. Posizione testa di combustione : 2,5 (fra 2 e 3). Pressione del gas in testa: 13 mbar.

## REGOLAZIONE PRESSOSTATO ARIA

Il pressostato aria deve essere regolato in modo che una insufficiente portata aria non faccia superare il valore di CO a 1% in volume. Dopo aver regolato la portata del gas e attenuato una combustione ottimale

(CO<sub>2</sub> = 9,5 ÷ 9,8% e CO inferiore a 75 ppm), bisogna regolare il pressostato aria. Togliere il coperchio; durante il funzionamento del bruciatore coprire progressivamente l'aspirazione dell'aria con un cartone in modo da ottenere un valore di CO<sub>2</sub> = 10,8 (G 20 - G 25), 13 (G 31) e un CO inferiore a 5.000 ppm.

Regolare il pressostato dell'aria fino all'arresto del bruciatore. Togliere il cartone dall'aspirazione dell'aria e fare ripartire il bruciatore. Rimettere quindi il coperchio.

## REGOLAZIONE PRESSOSTATO GAS

Regolare il pressostato ad una pressione del 50% della pressione di alimentazione del gas utilizzato.

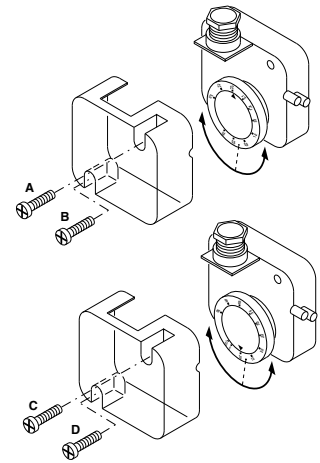

## CONTROLLO SISTEMA DI RILEVAZIONE FIAMMA

A bruciatore spento inserire un microamperometro in corrente continua e scala 0÷50 o 0÷100 µA. Con il bruciatore in funzione, e regolato correttamente, il valore letto dovrà essere stabile e mai inferiore a 3 µA (LME 11/21/22) .

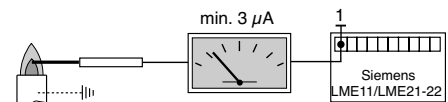

## POSIZIONE ELETTRODI

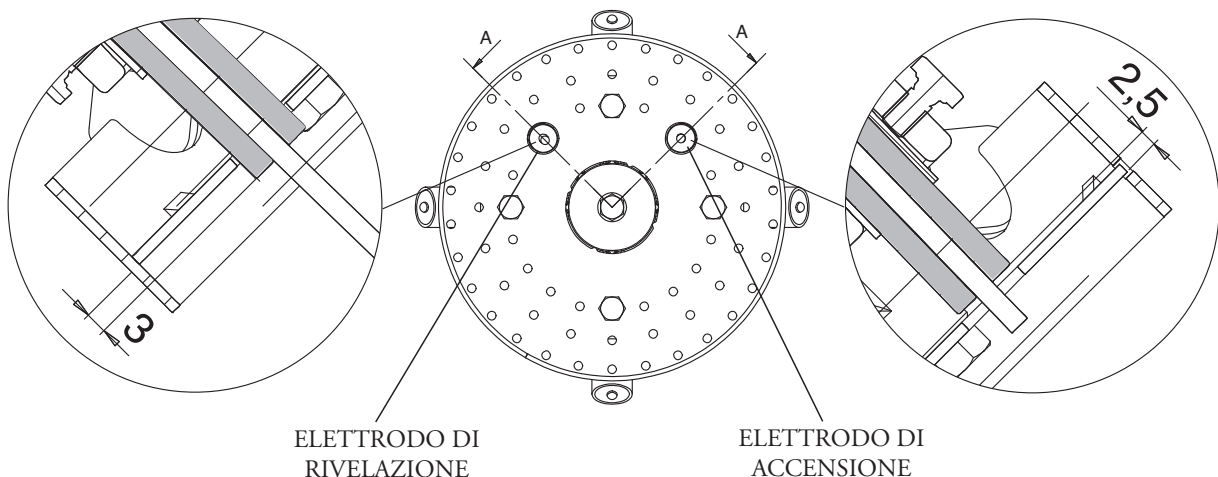

### TRASFORMAZIONE DA METANO A G.P.L.

Per trasformare il bruciatore da Metano a G.P.L. eseguire le seguenti operazioni :

- Rimuovere il boccaglio. - Rimuovere il disco agendo sulle viti A. - Sostituire i 4 diffusori (E) con quelli G.P.L. (F) agendo sulle viti B. - Rimontare il disco. - Rimuovere il Nasello Metano agendo sulla vite C (M5x25). - Montare il Nasello G.P.L. agendo sulla vite D (M5x20).

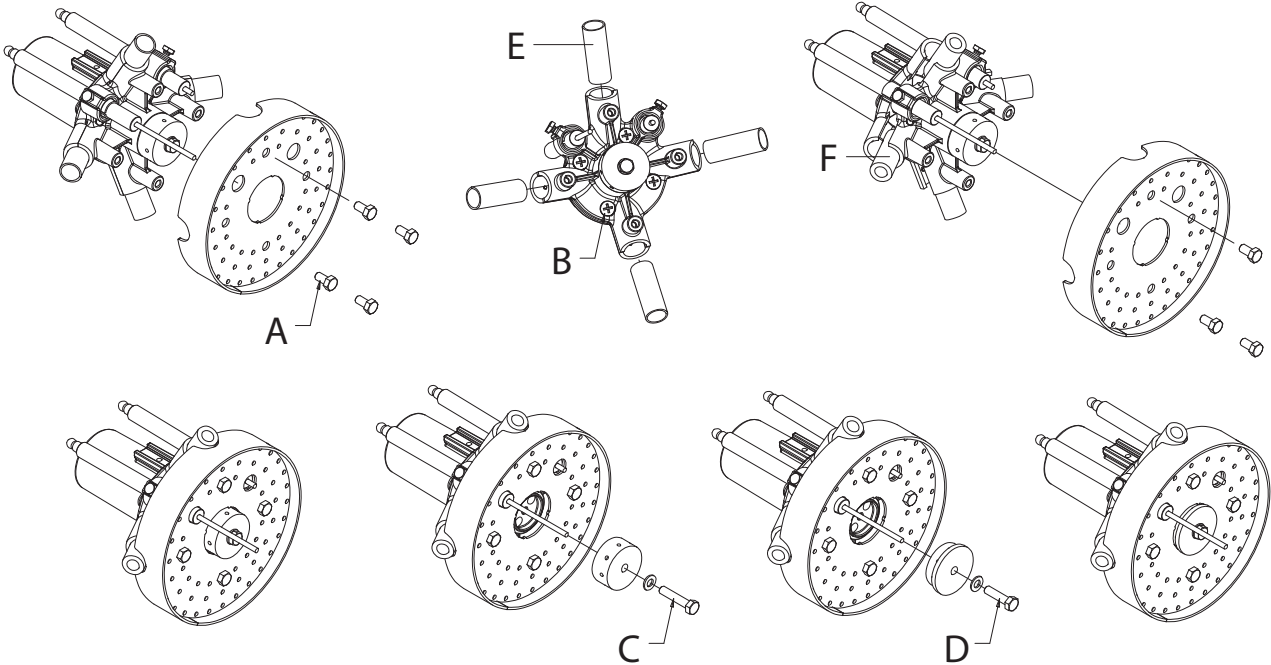

### SMONTAGGIO TESTA

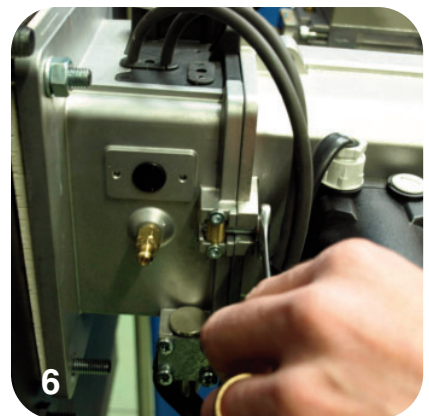
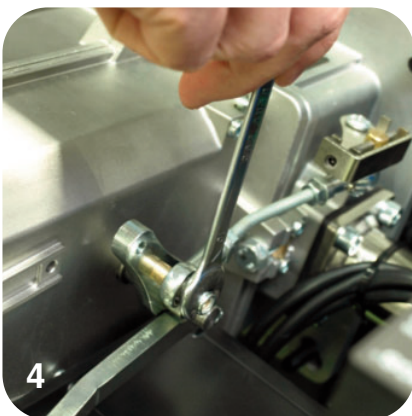
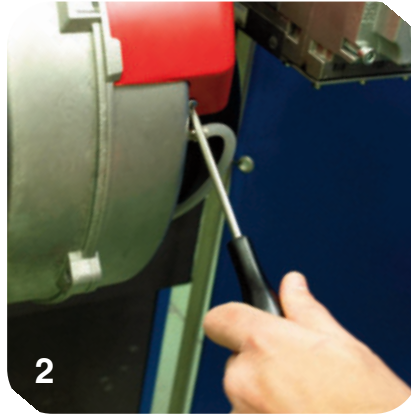
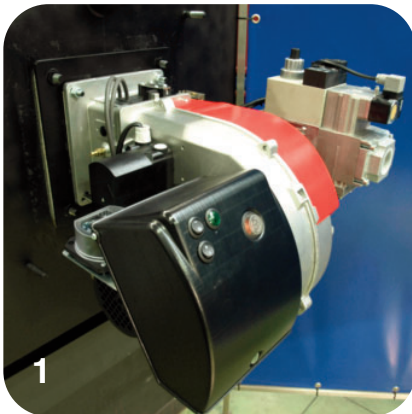

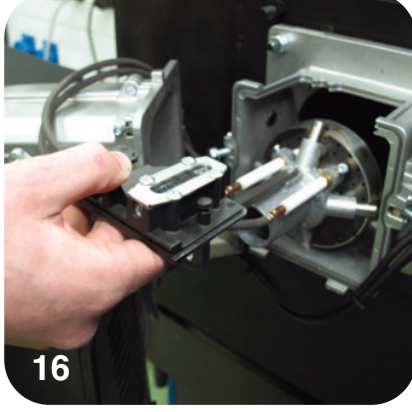
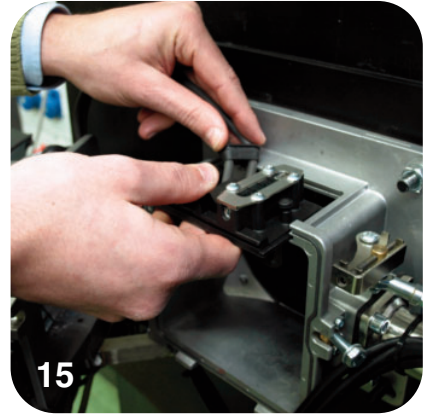
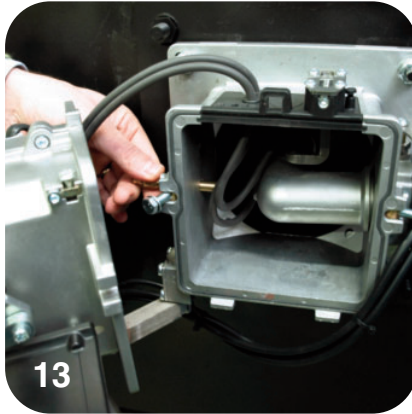
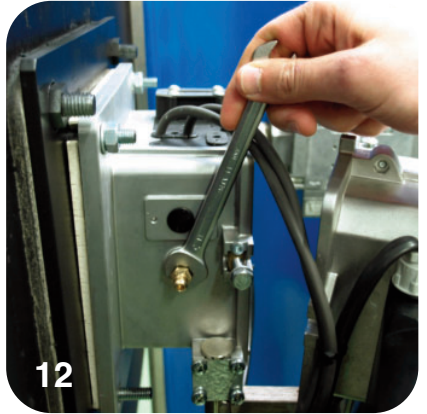
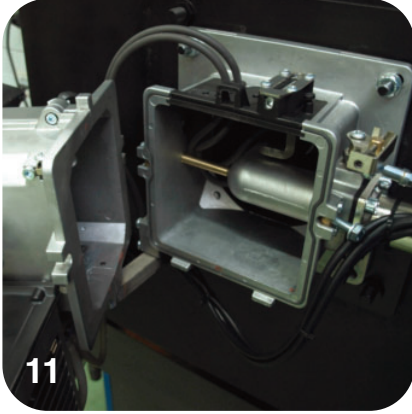
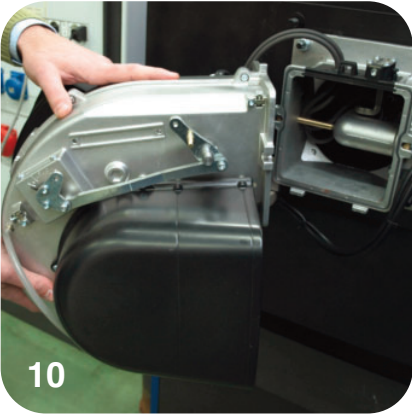
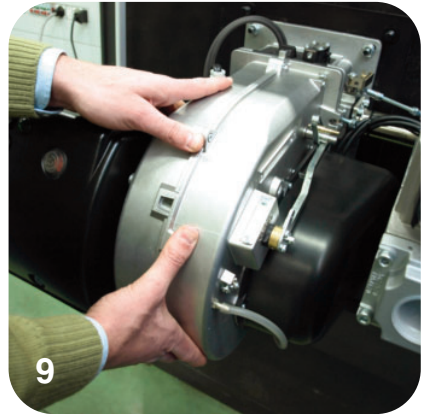
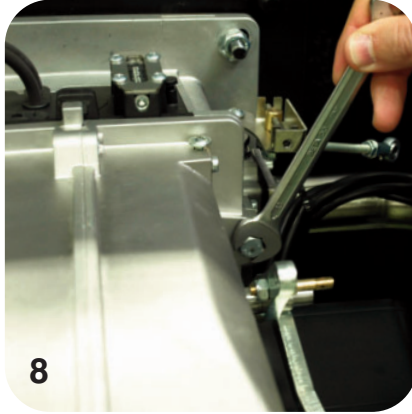

## DESCRIZIONE DEL PANNELLO DI COMANDO DEI BRUCIATORI PR

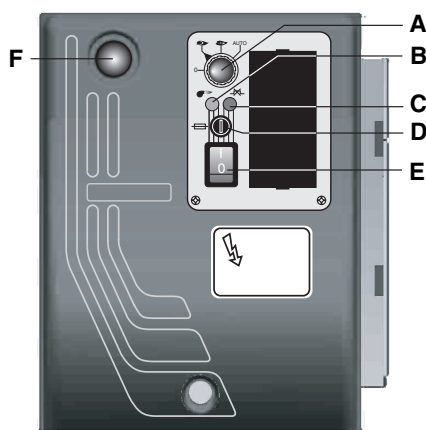

- A - selettore :  
 0 = bloccaggio degli apparati per il  
 funzionamento in una posizione intermedia  
 1 = funzionamento alla massima potenza  
 2 = funzionamento alla minima potenza  
 3 = funzionamento automatico
- B - lampada di funzionamento  
 C - lampada di blocco termico  
 D - fusibile  
 E - interruttore I / O  
 F - pulsante di sblocco

## DESCRIZIONE DEL PANNELLO DI COMANDO DEI BRUCIATORI MD (KITMD-RWF50)

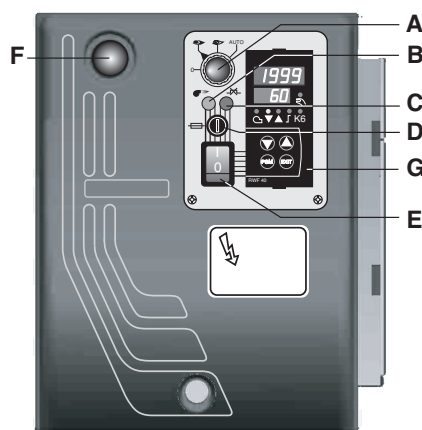

- A - selettore :  
 0 = bloccaggio degli apparati per il  
 funzionamento in una posizione intermedia  
 1 = funzionamento alla massima potenza  
 2 = funzionamento alla minima potenza  
 3 = funzionamento automatico
- B - lampada di funzionamento  
 C - lampada di blocco termico  
 D - fusibile  
 E - interruttore I / O  
 F - pulsante di sblocco  
 G - centralina modulante RWF 50

I bruciatori sono prodotti con i collegamenti adatti all'alimentazione 400 V trifase.

I bruciatori con motori elettrici di potenza inferiore o uguale a 3 kW possono essere adattati per alimentazione a 220-230 V (seguire le istruzioni sul retro); per i motori con potenze superiori è possibile solo l'alimentazione a 380-400 V trifase. In caso di richiesta di bruciatori diversi dallo standard sopra indicato si raccomanda di farne specifica menzione nell'ordine.

## Istruzioni: come adattare motori elettrici di potenza uguale o inferiore a 3 kW per alimentazione 220-230 V

E' possibile modificare il voltaggio del bruciatore operando come segue:

1. modificare il collegamento all'interno della scatola di alimentazione del motore elettrico: da stella a triangolo (vedi figura);

2. modificare la taratura del relè termico, riferendosi ai valori di assorbimento riportati nella targa dati del motore elettrico. Se necessario, sostituire il relè termico con altro di scala idonea.

Questa operazione non è possibile su motori superiori ai 3 kW.

Per ulteriori informazioni, vi preghiamo di contattare il personale Ecoflam.

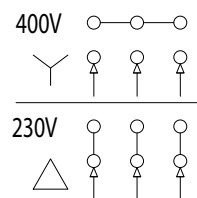

## MANUTENZIONE

### CONTROLLO ANNUALE

Il controllo periodico del bruciatore (testa di combustione, elettrodi, ecc.) deve essere effettuato da personale autorizzato una o due volte all'anno a secondo dell'utilizzo.

Prima di procedere al controllo per la manutenzione del bruciatore è consigliabile verificare lo stato generale del bruciatore e seguire le seguenti operazioni :

- Togliere tensione al bruciatore (togliere la spina)
- Chiudere il rubinetto di intercettazione gas
- Togliere il coperchio del bruciatore, pulire la ventola e l'aspirazione dell'aria
- Pulire la testa di combustione e controllare la posizione degli elettrodi
- Rimontare i pezzi
- Verificare la tenuta dei raccordi gas
- Verificare il camino
- Far ripartire il bruciatore
- Controllare i parametri della combustione  
(CO<sub>2</sub> = 9,7(G 20); 9,6(G 25); 11,7(G 31), (CO = inferiore a 75 ppm)

### PRIMA DI OGNI INTERVENTO CONTROLLARE :

- Che ci sia corrente elettrica nell'impianto e il bruciatore collegato.
- Che la pressione del gas sia corretta e il rubinetto di intercettazione del gas aperto.
- Che i sistemi di controllo siano regolarmente collegati.

Se tutte queste condizioni sono soddisfatte , far partire il bruciatore premendo il pulsante di sblocco. Controllare il ciclo del bruciatore.

### IL BRUCIATORE NON SI AVVIA :

- Controllare l'interruttore, i termostati, il motore, pressione gas.

### IL BRUCIATORE EFFETTUA LA PREVENTILAZIONE E AL TERMINE DEL CICLO VA IN BLOCCO :

- Controllare la pressione dell'aria e la ventola.
- Controllare il pressostato aria.

### IL BRUCIATORE EFFETTUA LA PREVENTILAZIONE E NON ACCENDE :

- Verificare il montaggio e la posizione degli elettrodi.
- Verificare il cavo di accensione.
- Verificare il trasformatore di accensione.
- Verificare l'apparecchiatura di sicurezza.

### IL BRUCIATORE SI ACCENDE E DOPO IL TEMPO DI SICUREZZA VA IN BLOCCO :

- Controllare fase e neutro che siano collegati correttamente.
- Controllare l'elettrovalvole del gas.
- Controllare la posizione dell'elettrodo di rivelazione e la sua connessione.
- Controllare l'elettrodo di rivelazione.
- Controllare l'apparecchiatura di sicurezza.

### IL BRUCIATORE SI ACCENDE E DOPO QUALCHE MINUTO DI FUNZIONAMENTO VA IN BLOCCO :

- Controllare il regolatore di pressione e il filtro gas.
- Controllare la pressione del gas con un manometro.
- Controllare il valore di rivelazione (min 3 µA).

**1 - Technical data**

- Conformity declaration .....p.2
- Technical data .....p.17
- Working fields .....p.17
- Overall dimensions .....p.17

**2 - Installation**

- Mounting of the boiler .....p.18
- Electrical connections .....p.18
- Gas connection .....p.18
- Combustion chamber .....p.18

**3 - Starter and regulations**

- Working of the burner .....p.19
- Combustion chamber .....p.19
- Control box up-cycle .....p.20,21
- Adjusting head/air .....p.21,22
- Air servomotor adjustment .....p.22
- Regulating the combustion .....p.23,24
- Adjusting air/gas pressure switch .....p.24
- Ionization current .....p.24
- Position of electrodes .....p.24
- Change burner operation from Natural Gas to LPG .....p.25
- Removing firing head .....p.25,26
- Control panel .....p.27

**4 - Maintenance**

- Troubleshooting .....p.28



OPERATING FEATURES				
Model : Max Gas 350 - 500		Gas family		
		G20	G25	G31
Max. gas pressure*	mbar	500	500	500
Min. gas pressure*	mbar	17	17	29
Min. gas pressure* Max Gas 500	mbar	20	20	37
Fuel L.C.V.	kcal/Nm <sup>3</sup>	8.570	7.370	22.260
<b>Max Gas 350 PR-MD</b>				
Gas flow rate max.	Nm <sup>3</sup> /h	35,12	40,84	13,52
min.	Nm <sup>3</sup> /h	10,03	11,67	3,86
<b>Max Gas 500 PR-MD</b>				
Gas flow rate max.	Nm <sup>3</sup> /h	50,17	58,34	19,32
min.	Nm <sup>3</sup> /h	12,04	14	4,64

\* : Minimum/maximum gas inlet pressures depend by the gas train matched to the burner. The values are written on the gas trains manual.

TECHNICAL DATA				
		Max Gas 350 PR-MD	Max Gas 500 PR-MD	
Termal power max.	kW	350	500	
	kcal/h	301.00	430.000	
Termal power min.	kW	100	120	
	kcal/h	86.000	103.200	
Sound level	d(B)A	73	73	

### WORKING FIELDS

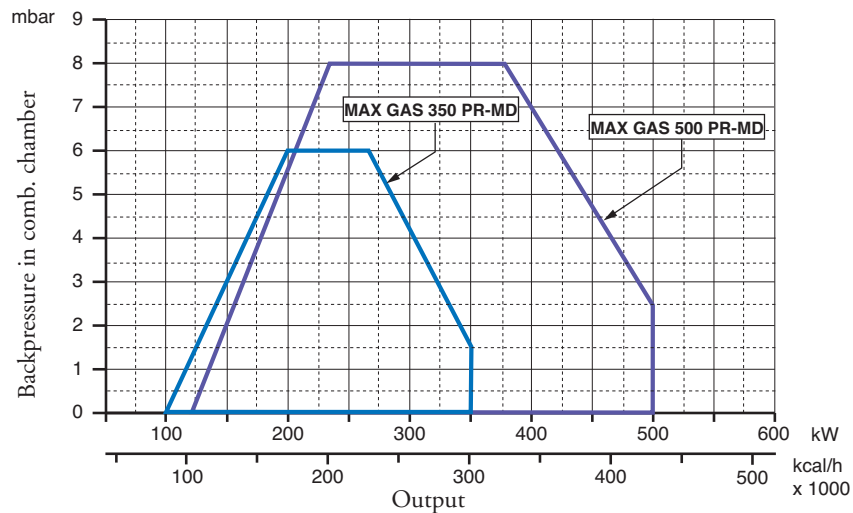

### OVERALL DIMENSIONS

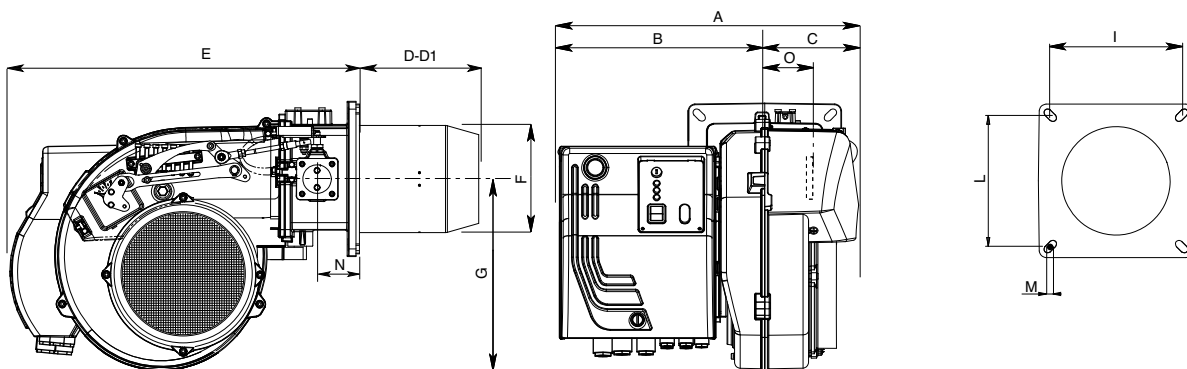

MODEL	A	B	C	D	D1	E	F	G	I	L	M	N	O
MAX GAS 350 PR HT	432	302	130	175	335	466	157	280	185/200	185/200	M8	62	101
MAX GAS 500 PR HT	432	302	130	175	335	466	157	280	185/200	185/200	M8	62	101

D = SHORT HEAD    D1= LONG HEAD

MOUNTING TO THE BOILER

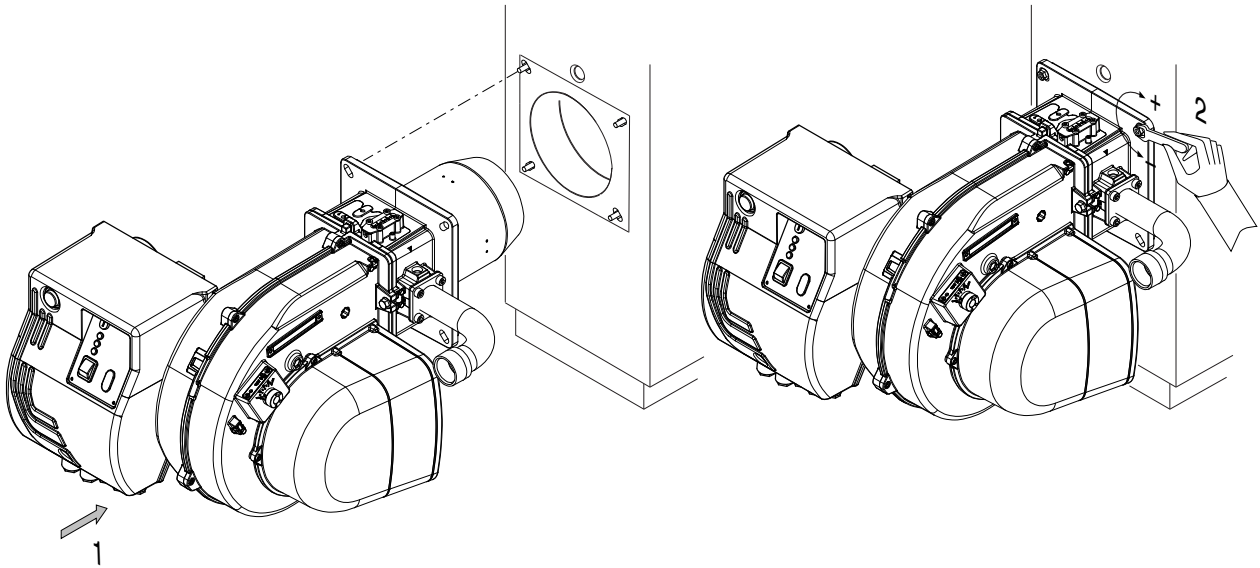

ELECTRICAL CONNECTIONS

All burners factory tested at 230V 50 Hz monophase (Max Gas 350) or 400 V 50 Hz three-phase (Max Gas 500) for motors and 230V 50 Hz monophase for auxiliary equipment. If mains supply is 230 V 50 Hz threephase without neutral, change position of connectors on burner as in fig. Protect burner supply line with safety fuses and any other devices required by safety standards obtaining in the country in question.

CONNECTION TO THE GAS PIPELINE

Once connected the burner to the gas pipeline, it is necessary to control that this last is perfectly sealed. Also verify that the chimney is not obstructed. Open the gas cock and carefully bleed the piping through the pressure gauge connector, then check the pressure value through a suitable gauge. Power on the system and adjust the thermostats to the desired temperature. When thermostats close, the sealing control device runs a seal test of valves; at the end of the test the burner will be enabled to run the start-up sequence.

COMBUSTION CHAMBER

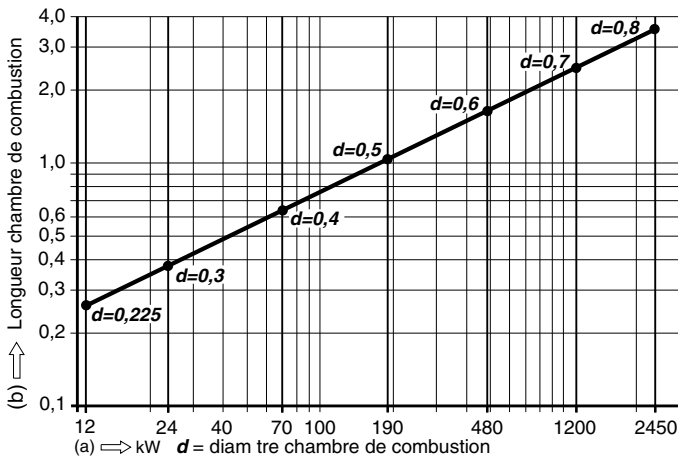

The burners have been certified in combustion chambers according to EN 676 standards. Consult the burner manufacturer if the combustion chamber of the boiler in which the burner is to be installed has smaller dimensions.

**Installation must be carried out in compliance with the local provisions**

## STARTING-UP THE BURNER

### PRELIMINARY CHECKS

Before starting up the boiler check the following: - gas type and feed pressure; - gas valves closed; - the seals in the pipe fittings; - gas pipe breather and input pressure; - that the cable complies with the diagram and the phase and neutral wires correspond; - that the burner shuts down when the boiler thermostat opens; - the seal of the boiler furnace which prevents air from entering; - the seal on the flue-boiler pipe fitting; - the condition of the flue (sealed, free from blockage, etc ). If all these conditions are present, start the burner. The control device starts the motor to carry out prewashing of the combustion chamber. During this prewash period (about 30 seconds) the device checks that air pressure is correct via the air pressure switch. At the end, it supplies power to the transformer and opens the gas valves. The flame must be lit and stabilize within 3 seconds, which is the device's safety time limit. Check to ensure the flame is lit before placing any control instrument in the flue. Adjust and check the gas flow necessary for the boiler at the meter. Adjust the air flow according to the gas flow to obtain correct combustion.

### IMPORTANT ADVICE

All adjustable parts must be fixed by the installer after making adjustments. Check flue combustion after each adjustment. The CO<sub>2</sub> values must be approx. 9.7 (G20) 9.6 (G25) 11.7 (G31) and the CO must be less than 75 ppm.

### Adjusting the gas flow rate at the ignition for burners MAX GAS 350-500

The thermal power at the ignition, for such a burners, must be smaller than 120 kW or else than the ratio between the rated thermal power and control box's safety time (ignition time is assumed equal to safety time, i.e. 3 seconds). The adjustment of thermal power at the ignition is made by the manufacturer, anyhow, should it be necessary to intervene on such an adjustment, proceed as follows: - check that the thermal power of the burner at full running is the correct one. - With the burner switched off, disconnect the flame detection cable from relevant electrode, so as to make the valve to automatically shut off at the ignition, after the safety time. - Make a reading on the gas meter. - Start the burner and wait for the burner's lock out, after the repetition of the ignition sequence. - Make a second reading on the meter, and note the number of delivered litres. - The delivered thermal power, at the ignition, will then be equal to the ratio, between the delivered litres and the safety time, multiplied by the f factor (as function of the type of gas used you see table). If the value thus obtained is higher than 120 kW it shall be necessary to reduce the gas valve's initial flow rate. At the end, reconnect the flame detection cable to its relevant electrode.

**NOTE:** should it be difficult to measure the quantity of delivered litres of gas, due to the particular meter's dial, it is possible to repeat, sequentially, the above steps many times, so as to reach a significant amount of gas volume. In such a case, the thermal power at the ignition shall be obtained by multiplying the ratio, between the amount of delivered litres and the number of cumulated safety times (i.e. the value of the safety time multiplied by the number of ignitions) by the f factor.

## CALCULATION OF WORKING OUTPUT OF THE BURNER

To calculate the burner's working output, in kW, proceed as follows:

- Check at the meter the quantity of supplied litres and the duration, in seconds, of the reading, then calculate the burner's output through the following formula:

$$\frac{e}{s} \times f = \text{kW}$$

e = Litres of gas

s = Time in seconds

$$f \begin{cases} \text{G20} = 34,02 \text{ MJ/St m}^3 \\ \text{G25} = 29,25 \text{ MJ/St m}^3 \\ \text{G31} = 88 \text{ MJ/St m}^3 \end{cases}$$



Error code table		
Red blink code of signal lamp (LED))	«AL» at term. 10	Possible cause
2 blinks	on	No establishment of flame at the end of «TSA» - Faulty or soiled fuel valves - Faulty or soiled flame detector - Poor adjustment of burner, no fuel - Faulty ignition equipment
3 blinks	on	«LP» faulty - Loss of air pressure signal after «t10», - «LP» welded in normal position
4 blinks	on	Extraneous light when burner is started up
5 blinks	on	Time out «LP» - «LP» welded in working position
6 blinks	on	Free
7 blinks	on	Too many losses of flame during operation (limitation of the number of repetitions)- Faulty or soiled fuel valves. - Faulty or soiled flame detector - Poor adjustment of burner.
8 blinks	on	Free
9 blinks	on	Free
10 blinks	off	Wiring error or internal error, output contacts, other faults.
14 blinks	on	CPI contact not closed

### FIRING HEAD AND AIR SETTING

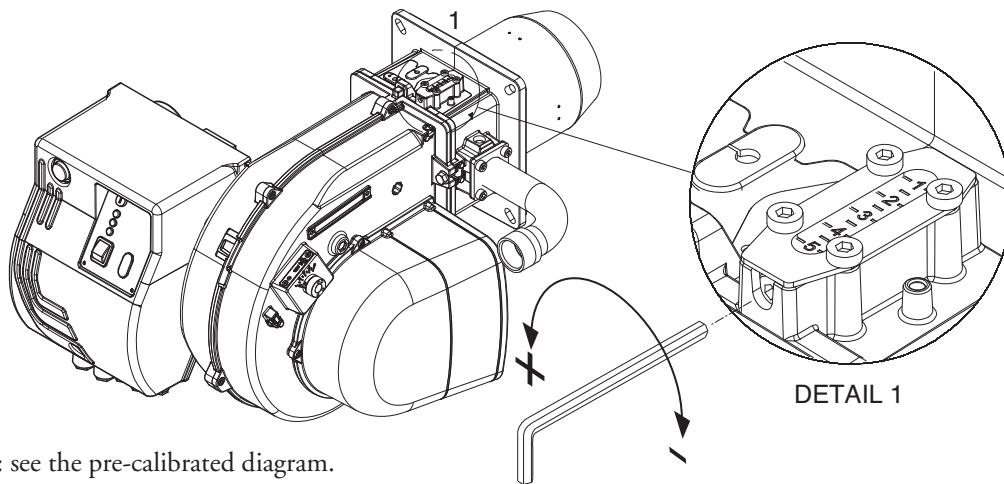

Head position : see the pre-calibrated diagram.

### MINIMAL ADJUSTMENT CAPACITY GAS

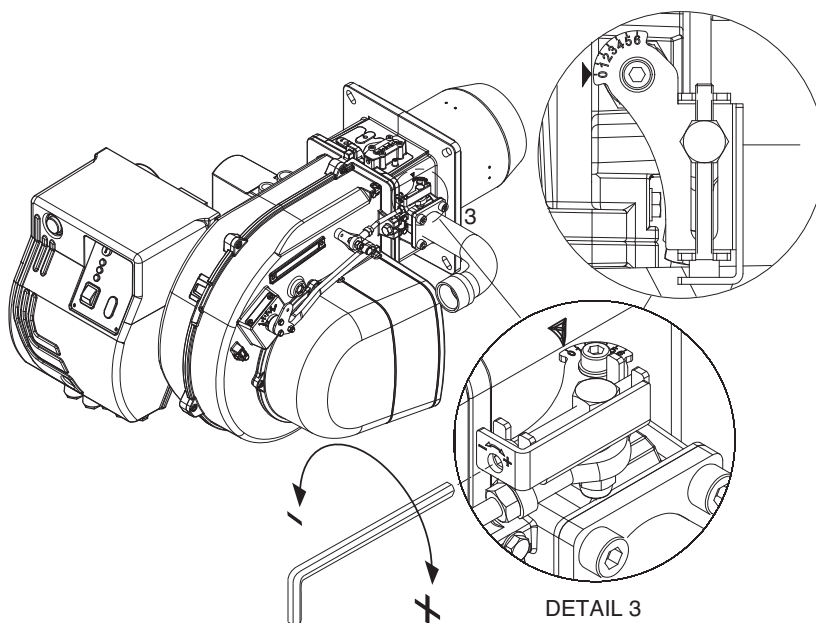

- To carry the burner in low flame (using selector on the electrical control panel).
- To act on the screw in figure (Detail 3).

## REGULATION CAPACITY AIR

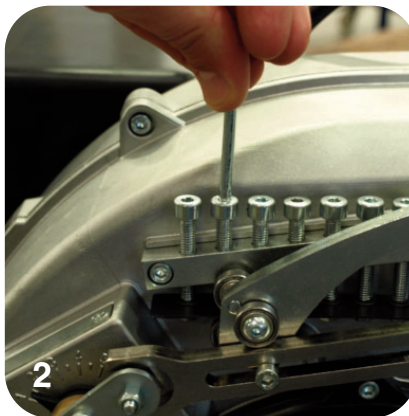

- To act on the screws in figure.
- To move the lever, selector on the electrical control panel.

**”PR” VERSION GAS BURNERS GAS TRAIN INSTALLATION AND SETTING INSTRUCTIONS**

Fix the gas train to burner body by means of the 4 screws of the flange, pay attention to set correctly the gasket ( O-ring ). Connect electrically the gas train with the 2 connectors of the valve (black) and gas pressure switch (gray). Switch on the burner (it has already been tested in the factory, so it is pre set on average values) and verify the tightness of gas train connections made during installation. Act as follows to adapt the burner output to the boiler.

**REGULATING THE COMBUSTION OF THE TWO-STAGE BURNER (PR version)**

Follow the sequence of operations:

**Maximum power regulation:**

- 1) position the air valve in the fully open setting (fig. 1).  
(for particularly low power only, if the reduction of air is not sufficient with the head in position 1, reduce the opening of the air valve).
- 2) dose the air by moving the combustion head (figure) to suit the power required (see the pre-calibrated diagram).
- 3) dose the gas by regulating the gas ramp (see figure in the ramp manual).

**Manimum power regulation:**

- 1) after regulating the maximum power and determining the working pressure of the gas in the head, position the valve on the low flame setting (fig.2), and dose the gas using the regulation screw on the butterfly valve of the gas. (figure).
- 2) if the minimum charge obtained in this way is too low for the heat generator, increase the opening of the air valve, adjusting the flow of gas using the butterfly valve of the gas to obtain the minimum appropriate power.

**AIR SERVOMOTOR ( SIEMENS SQN 75 ) MAX GAS 350-500**

Remove cover to enter the adjusting cams. Adjust cams through the suitable key (on issue) and a screwdriver.

- I - Adjusting cam (BLUE) for air damper position on burner's shutdown (total close 0°).
- II - Adjusting cam (ORANGE) for opening position in ignition and Low Flame (by the screwdriver).
- III- Adjusting cam (RED) for opening position in High Flame (max. output).
- IV- Cam (BLACK) not used.

PRE-CALIBRATED DIAGRAM MAX GAS 350

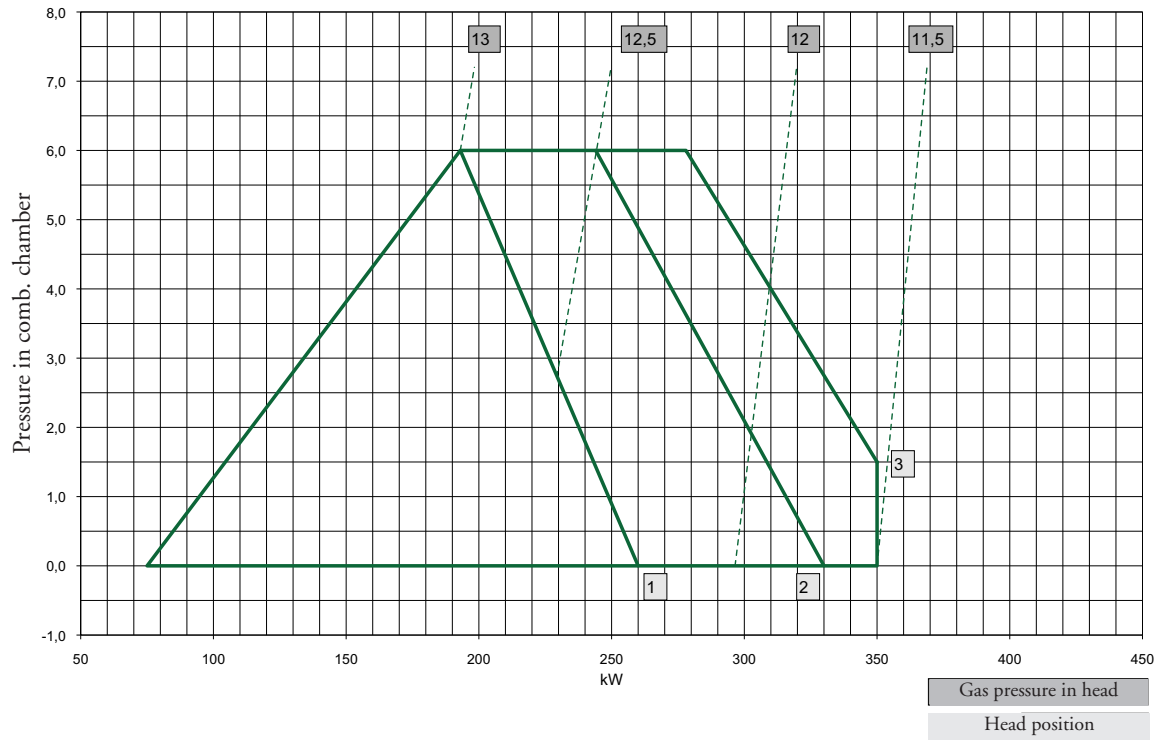

PRE-CALIBRATION MAX GAS 500

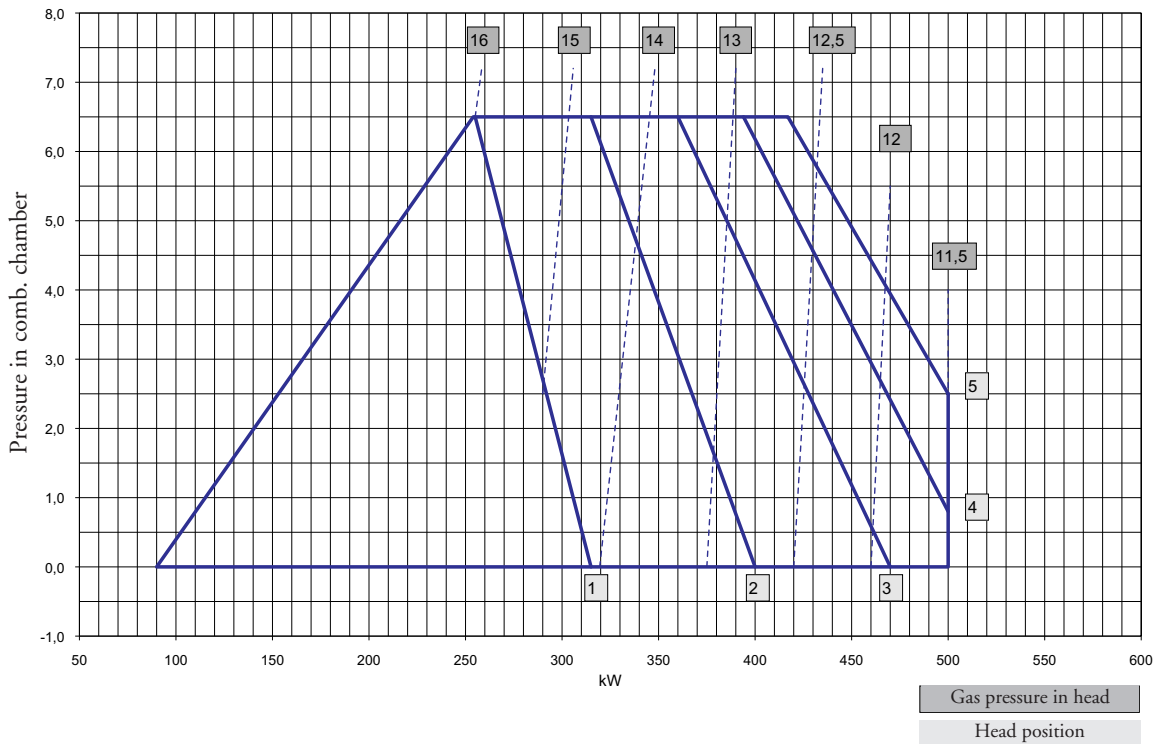

EXAMPLE OF PRE-CALIBRATION MAX GAS 500

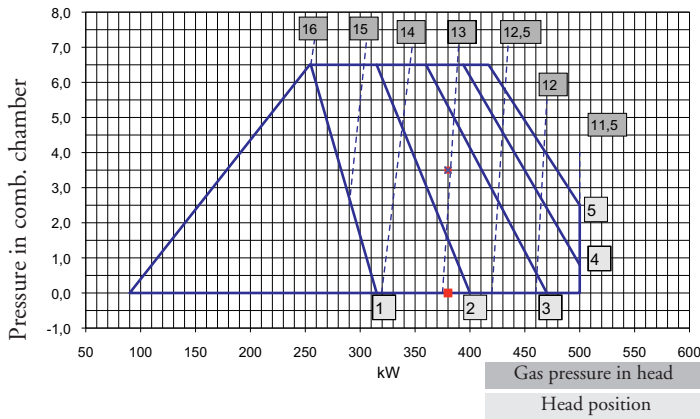

**Warning:** the pre-calibration values have been determined on EN676 test combustion chambers in ideal conditions, and are useful for the first switch-on but must be checked and corrected with calibration for the individual system.

**Example in figure:**

Power required by the generator: 380 kW.  
 Pressure envisaged in combustion chamber: 3.5 mbar. Combustion head chamber: 2.5 (between 2 and 3). Gas pressure in head: 13 mbar.

**ADJUSTING THE AIR PRESSURE SWITCH**

The air pressure switch must be adjusted so that an insufficient air flow does not allow the CO value to exceed 1% in volume. After having adjusted the gas flow and obtained optimum combustion ( $CO_2 = 9.5$  to  $9.8\%$  and a CO value of less than 75 ppm), the air pressure switch must be adjusted. Remove the cover with the burner operating, cover the air intake progressively with a piece of cardboard to obtain a value of  $CO_2 = 10.8$  (G20-G25) > 13 (G30-G31) and a CO value of less than 5,000 ppm. Adjust the air pressure switch until the burner shuts down. Remove the cardboard from the air intake and start up the burner again. Replace the cover.

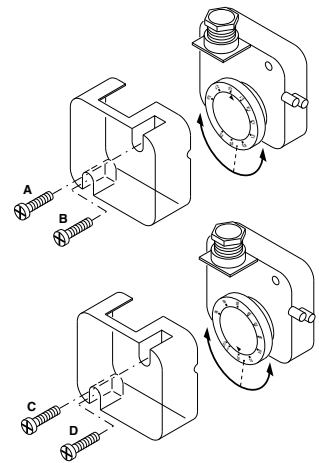

**ADJUSTING THE GAS PRESSURE SWITCH**

Adjust the pressure switch to 50% of the feeding pressure of the gas used.

**FLAME DETECTION SYSTEM CHECK**

With the burner switched off, connect a DC microammeter with a 0÷50 or 0÷100  $\mu A$  dial. When the burner is running, and is properly adjusted, the value read must be steady and never be smaller than 3  $\mu A$  (LME 11/21/22) .

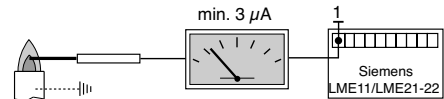

**POSITION OF ELECTRODES**

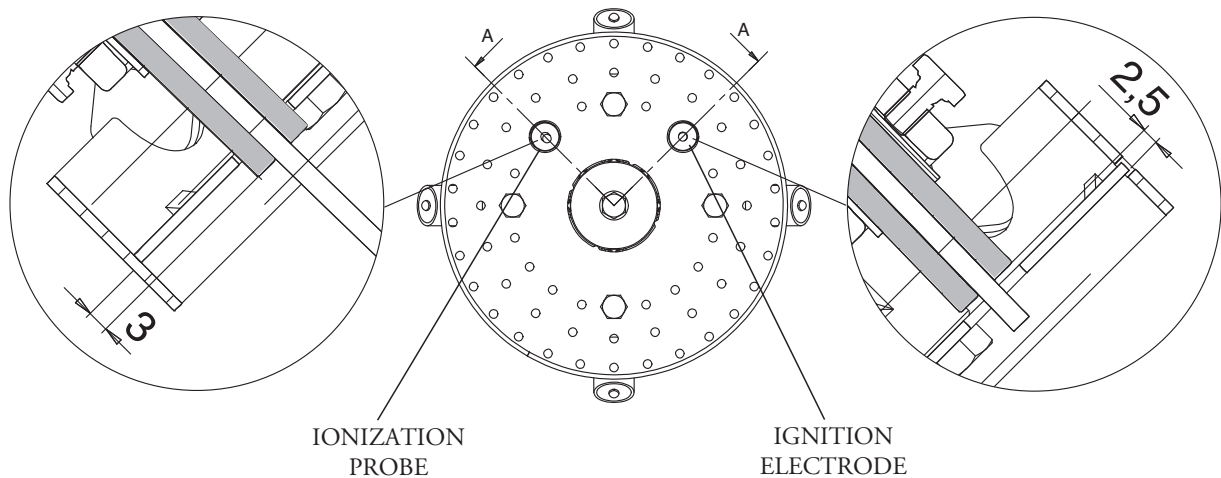



## CHANGE BURNER OPERATION FROM NATURAL GAS TO LPG

In order to change the burner operation from natural gas to LPG you have to follow these instructions :

- Remove the blast tube.
- Remove the disc acting on A screws.
- Replace 4 diffusers (E) with LPG version (F)
- remove B screws.
- Install the disc.
- Remove the Gas Natural Tooth acting on C screw (M5x25).
- Install the LPG Tooth acting on D screw (M5x20).

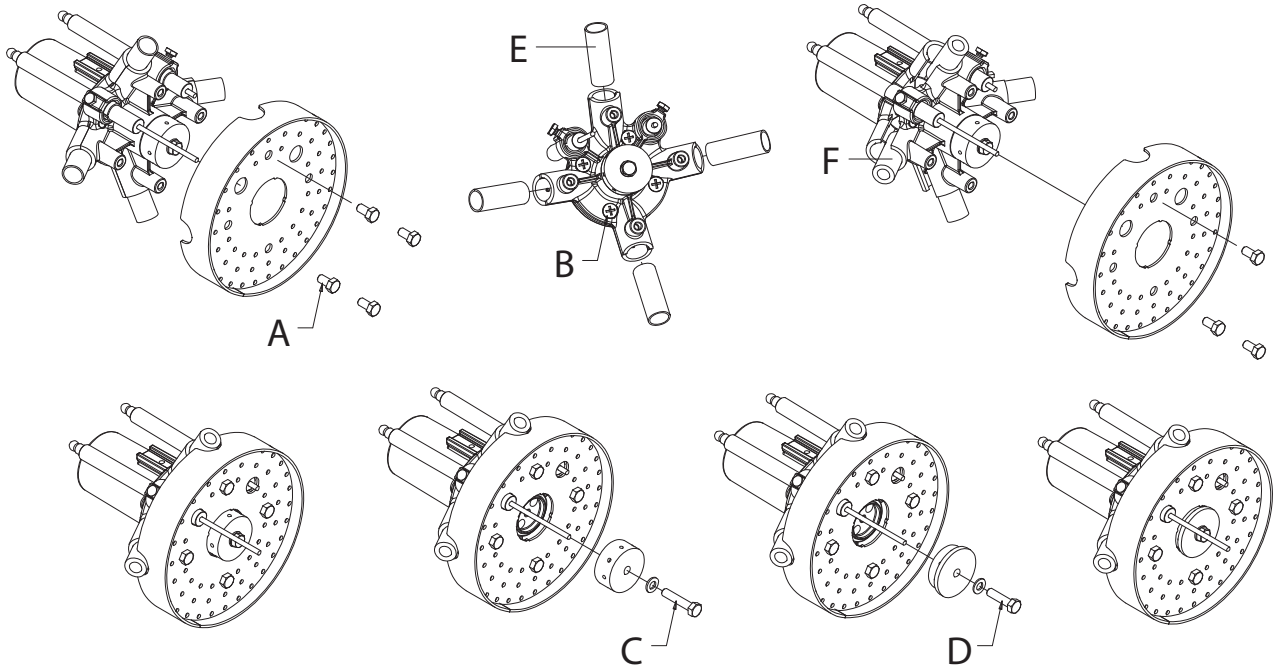

## REMOVING FIRING HEAD

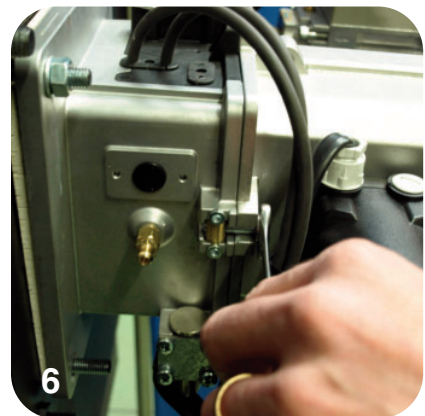
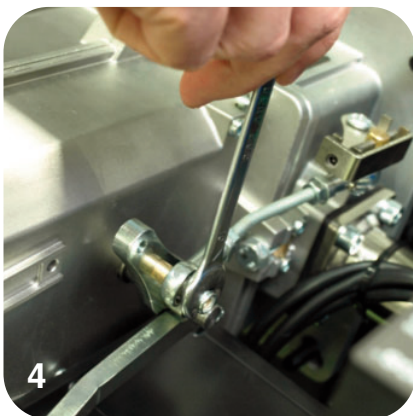
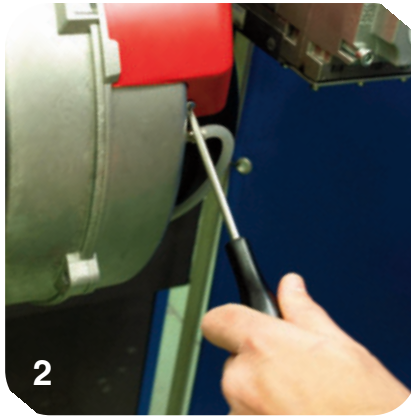
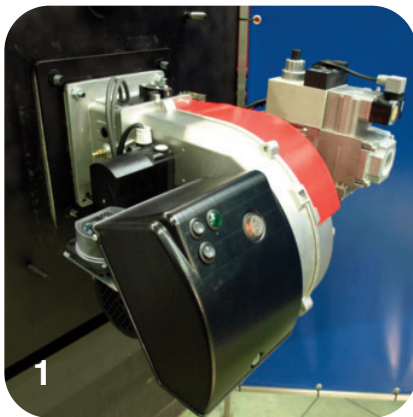

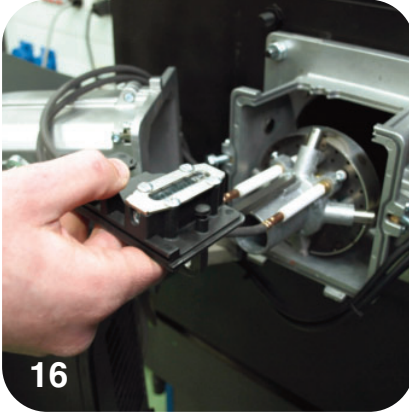
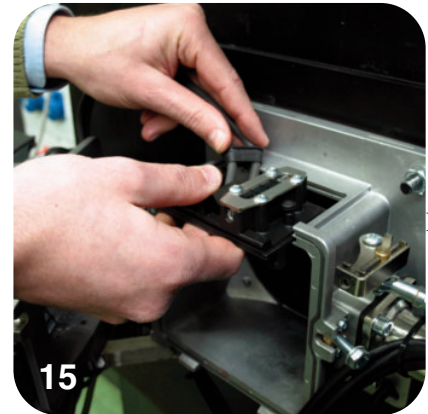
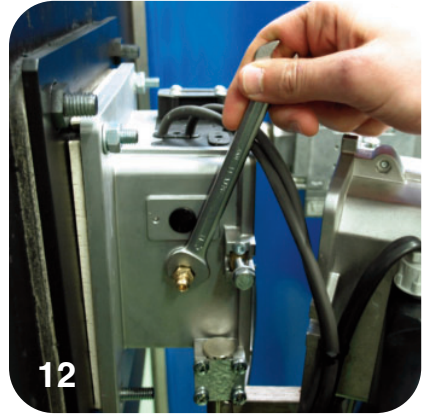
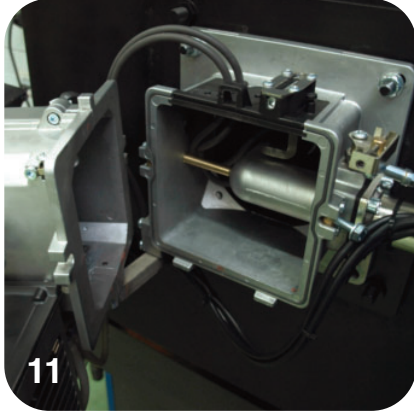
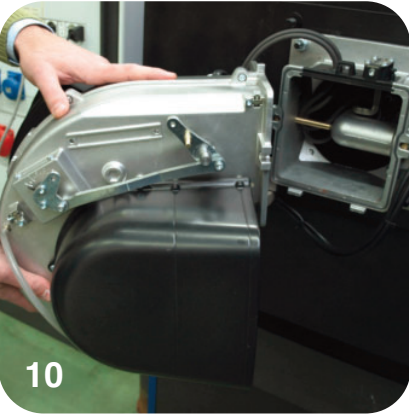
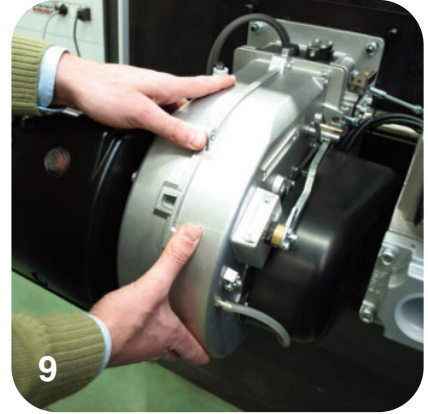
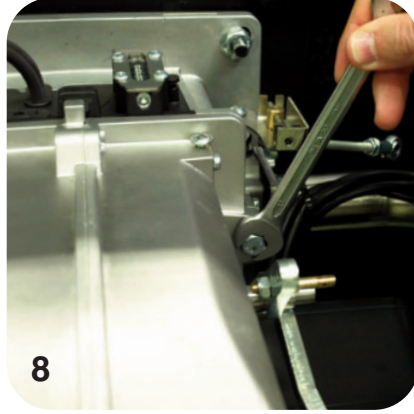

## DESCRIPTION OF THE CONTROL PANEL OF THE BURNER PR

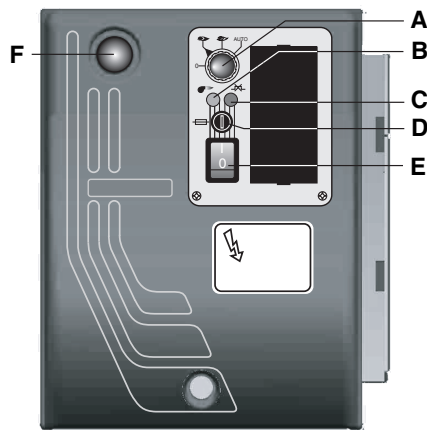

- A - selector :
  - 0 = operating elements locked in an intermediate position
  - 1 = operation on maximum capacity
  - 2 = operation on minimum capacity
  - 3 = automatic operation
- B - working lamp
- C - thermal lock-out lamp
- D - fuse
- E - main switch I / O
- F - reset key

## DESCRIPTION OF THE CONTROL PANEL OF THE BURNER MD (KITMD-RWF50)

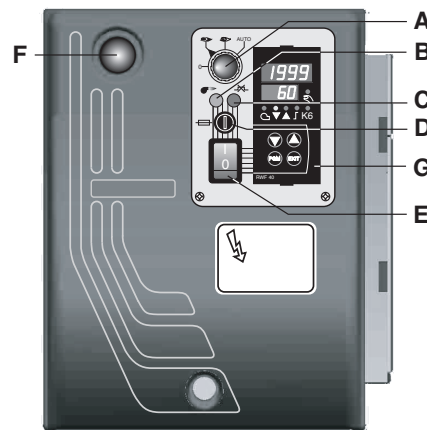

- A - selector :
  - 0 = operating elements locked in an intermediate position
  - 1 = operation on maximum capacity
  - 2 = operation on minimum capacity
  - 3 = automatic operation
- B - working lamp
- C - thermal lock-out lamp
- D - fuse
- E - main switch I / O
- F - reset key
- G - Modulating unit RWF 50

The burners are produced with connections suitable for power supply 400 V three-phase.

The burners with electric motors of an output lower or equal to 3 kW can be adapted to 220-230 V (please follow the instructions on the backside); motors with higher output can only work 380-400 V three-phase.

In case of request of burners different from the above mentioned standard, it is recommended to make specific mention in the order.

### Instructions: how to adapt electric motors of an output lower or equal to 3 kW to 220-230 V power supply

It is possible to change the voltage of the burner by operating as follows:

1. change the connection inside the electric box of the motor, from star to delta (see picture);
2. change the setting of the thermal relay, referring to the absorption values indicated in the motor nameplate. If necessary, replace the thermal relay with another one of suitable scale.

This operation is not possible on motors above 7.5 kW.

*For more information, please contact the Ecoflam staff.*

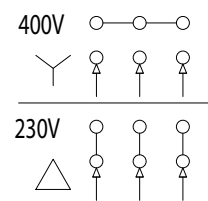

**MAINTENANCE****YEARLY INSPECTION**

Periodic inspection of the burner (combustion head, electrodes, etc.) must be carried out by authorised personnel once or twice a year, depending of use. Before carrying out maintenance inspection on the burner, it is advisable to check its general condition and carry out the following operations:

- Disconnect the burner from the power supply (remove the plug).
- Close the gas cock.
- Remove the burner cover, clean the fan and air intake.
- Clean the combustion head and check the position of the electrodes.
- Re-assemble the parts.
- Check the seal on the gas pipe fittings.
- Check the flue.
- Restart the burner.
- Check the combustion parameters ( $CO_2 = 9.5$  to  $9.8$ ), ( $CO =$  less than  $75$  ppm)

**BEFORE EACH INTERVENTION CHECK;**

- That the system is supplied with power and the burner connected.
- That the gas pressure is correct and the gas cock open.
- That the control systems are correctly connected.

If all these conditions are present, start the burner by pressing the release button. Check the burner cycle.

**THE BURNER WILL NOT START;**

- Check the switch, thermostats, motor, gas pressure.

**THE BURNER PREVENTILATES AND LOCKS AT THE END OF THE CYCLE:**

- Check the air pressure and fan.
- Check the air pressure switch.

**THE BURNER PREVENTILATES AND WILL NOT IGNITE:**

- Check the assembly and position of electrodes.
- Check the ignition cable.
- Check the ignition transformer.
- Check the safety devices.

**THE BURNER STARTS UP AND LOCKS AFTER THE SAFETY TIME LIMIT:**

- Check that the phase and neutral wires are correctly connected.
- Check the gas electrovalves.
- Check the position of the detection electrode and its connection.
- Check the detection electrode.
- Check the safety devices.

**THE BURNER STARTS UP AND LOCKS AFTER RUNNING FOR A FEW MINUTES.**

- Check the pressure regulator and the gas filter.
- Check the gas pressure with an ammeter.
- Check the detection value (min  $3 \mu A$ ).

**Index****1 - Caracteristiques techniques**

- Déclaration de conformité .....p.2
- Caracteristiques techniques .....p.30
- Plage de travail .....p.30
- Dimensions d'encombrement .....p.30

**2 - Installation**

- Montage du brûleur .....p.31
- Connexion électrique .....p.31
- Connexion au réseau gaz .....p.31
- Chambre de combustion .....p.31

**3 - Démarreur et réglages**

- Démarrage du brûleur .....p.32
- Cycle de fonctionnement de coffret de sécurité .....p.33
- Réglage air/gaz .....p.34
- Régulation gaz minimum PAB .....p.35
- Réglage servomoteur air .....p.35
- Réglage de la combustion .....p.36,37
- Réglage pressostat .....p.37
- Contrôle système détection de flamme .....p.37
- Positionnement des électrodes .....p.37
- Transformation de Gaz Naturel à LPG .....p.38
- Démontage tête de combustion .....p.38,39
- Tableau de commande .....p.40

**4 - Entretien d'utiliser-et**

- Anomalies de fonctionnement .....p.41

FR

CARACTERISTIQUES OPERATIONNELLES				
Modele : Max Gas 350 - 500		Famille du gaz		
		G20	G25	G31
Pression max*	mbar	500	500	500
Pression min*	mbar	17	17	29
Pression min* Max Gas 500	mbar	20	20	37
Combustible gaz L.C.V	kcal/Nm <sup>3</sup>	8.570	7.370	22.260
<b>Max Gas 350 PR-MD</b>				
Débit gaz max.	Nm <sup>3</sup> /h	35,12	40,84	13,52
min.	Nm <sup>3</sup> /h	10,03	11,67	3,86
<b>Max Gas 500 PR-MD</b>				
Débit gaz max.	Nm <sup>3</sup> /h	50,17	58,34	19,32
min.	Nm <sup>3</sup> /h	12,04	14	4,64

\* : Les pressions minimum et maximum effectives dépendent de la rampe gaz associée au brûleur. Les valeurs sont reportées dans le manuel rampes gaz.

## CARACTERISTIQUES DU BRULEUR

		Max Gas 350 PR-MD	Max Gas 500 PR-MD
Puissance thermique max.	kW	350	500
	kcal/h	301.00	430.000
Puissance thermique min.	kW	100	120
	kcal/h	86.000	103.200
Niveau acoustique	d(B)A	73	73

## COURBE DE TRAVAIL

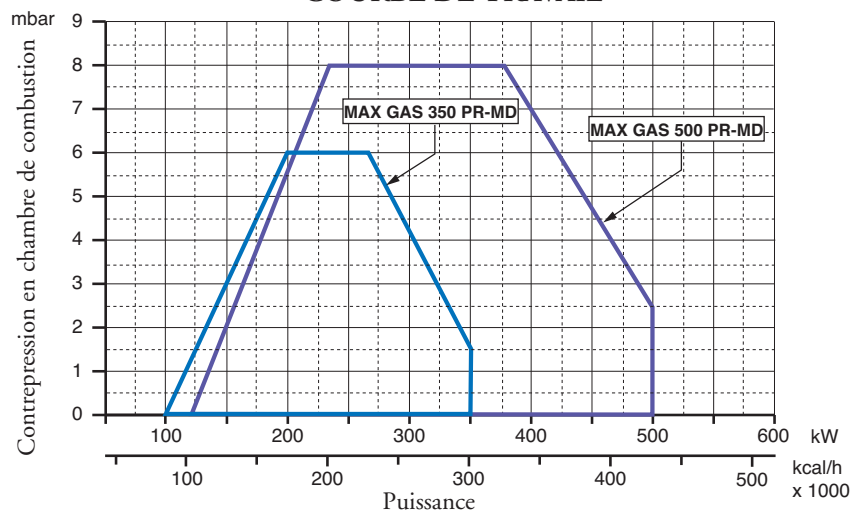

## DIMENSIONS D'ENCOMBREMENT

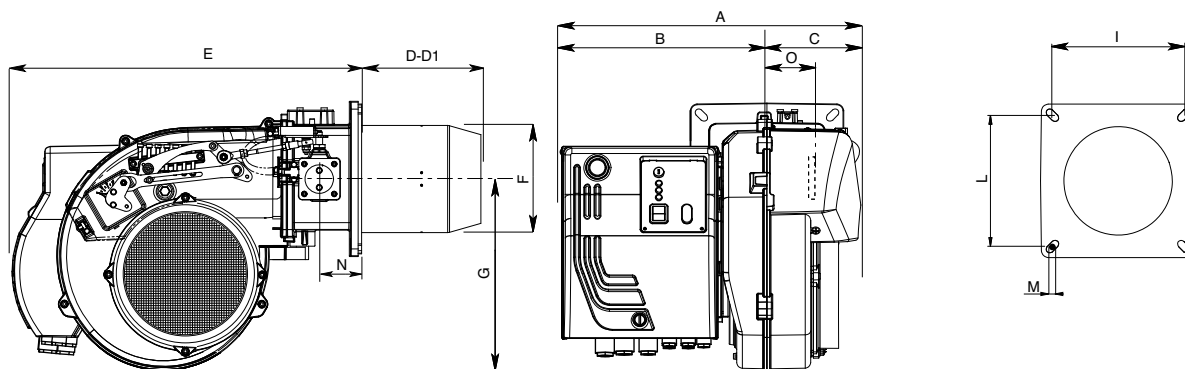

MODELE	A	B	C	D	D1	E	F	G	I	L	M	N	O
MAX GAS 350 PR HT	432	302	130	175	335	466	157	280	185/200	185/200	M8	62	101
MAX GAS 500 PR HT	432	302	130	175	335	466	157	280	185/200	185/200	M8	62	101

D = TETE COURTE      D1= TETE LONGUE

## MONTAGE DU BRULEUR

FR

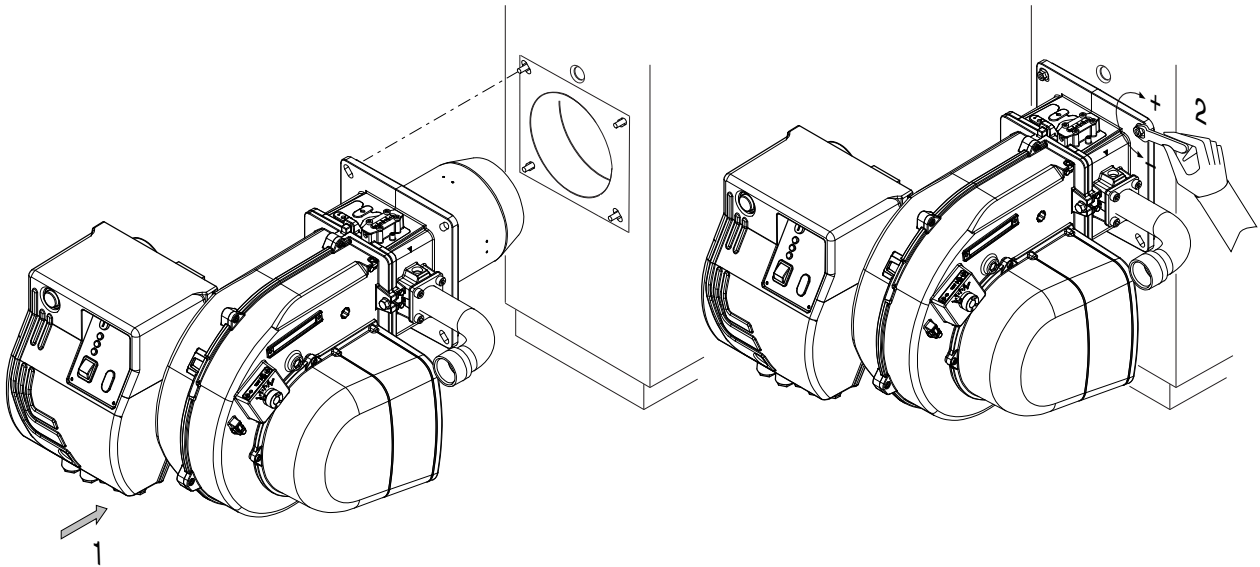

## CONNEXION ELECTRIQUE

Tous les brûleurs sont essayés à 230V 50 Hz des monophasés (Max Gaz 350) ou 400 V 50 Hz trifase (Max Gaz 500) pour les moteurs et 230V 50 Hz monophasés avec neutre pour les auxiliaires.. Dans le cas où il fût nécessaire alimenter les brûleurs à 230 V, 50 Hz triphasé sans neutre, effectuer les modifications nécessaires suivant le schéma électrique du brûleur et contrôler que le relais thermique soit dans la plage d'absorption du moteur. Vérifier, en outre, le sens de rotation du ventilateur.

## CONNEXION AU RESEAU GAZ

Une fois que le brûleur est connecté à la tuyauterie gaz, il faudra s'assurer que cette dernière soit parfaitement étanche, et que la cheminée ne soit pas obstruée. Une fois ouvert le robinet du gaz, purger très soigneusement la tuyauterie par la prise de pression, et contrôler, ensuite, la valeur de la pression à l'aide d'un manomètre. Brancher le système et régler les thermostats à la température désirée. A la fermeture des thermostats, le dispositif de contrôle d'étanchéité, effectuera un essais des vannes. Au bout de l'essai, le brûleur obtiendra le consensus pour le démarrage.

## CHAMBRE DE COMBUSTION

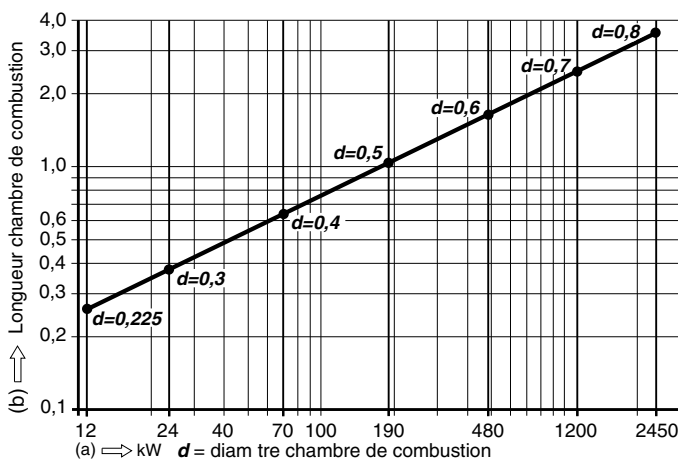

Les brûleurs sont homologués dans la chambre de combustion selon les normes EN 676. Si les dimensions de la chambre de combustion de la chaudière, dans laquelle il faut installer le brûleur, est plus petite il faut consulter le constructeur du brûleur.

**L'installation doit être faite selon les dispositions locales.**

## DEMARRAGE DU BRULEUR

FR

## CONTROLES PRELIMINAIRES

Avant de faire démarrer le brûleur, effectuer les contrôles suivants:

- Type de gaz et pression d'alimentation.
- Soupapes gaz fermées.
- Etanchéité des raccords.
- Purge canalisation gaz et contrôle pression à l'entrée.
- Que le câblage soit conforme au schéma et que la phase et le neutre soient respectés.
- Que l'ouverture du thermostat chaudière arrête le brûleur.
- L'étanchéité du foyer de la chaudière pour éviter l'entrée d'air.
- L'étanchéité du raccord cheminée/ chaudière.
- Les conditions de la cheminée (étanche, non bouchée, ...). Si toutes ces conditions sont remplies, faire démarrer le brûleur.

Le boîtier de contrôle fait démarrer le moteur pour effectuer le prélavage de la chambre de combustion. Durant ce temps de prélavage (environ 30 secondes), le boîtier contrôle que la pression de l'air soit correcte à l'aide du pressostat air. A la fin de cette opération, il donne du courant au transformateur et ouvre les soupapes gaz. La flamme doit se former et se stabiliser en 3 secondes, qui correspond au temps de sécurité de l'appareil. Contrôler la flamme de façon visuelle avant d'installer un instrument de contrôle quelconque dans la cheminée. Régler et contrôler le débit de gaz nécessaire à la chaudière sur le compteur. Adapter le débit d'air au débit du gaz pour une combustion correcte.

**CONSEILS IMPORTANTS:** Tous les organes réglables doivent être fixés par l'installateur après les réglages.

Contrôler la combustion dans la cheminée à chaque réglage.

Les valeurs de CO<sub>2</sub> doivent être d'environ 9,7 (G20) - 9,6 (G25) - 11,7 (G31) et le CO doit être inférieur à 75 p.p.m.

## Régulation de la portée thermique à l'allumage pour les brûleurs MAX GAS 350-500

La portée thermique à l'allumage pour ces brûleurs doit être inférieure à 120 kW ou bien au rapport entre la portée thermique nominale et le temps de sécurité du coffret de sécurité (le temps d'allumage étant assumé égale au temps de sécurité, à savoir 3 secondes). La régulation de la portée thermique à l'allumage est faite par le fabricant de toute façon, s'il fût nécessaire intervenir sur cette régulation il faudra procéder de la manière suivante: - vérifier que la portée thermique du brûleur fonctionnant à plein régime soit celle correcte. - Avec le brûleur éteint, débrancher le câble de détection de flamme de son électrode, de façon à provoquer la fermeture automatique de la vanne gaz à l'allumage, après le temps de sécurité. - Effectuer une lecture du compteur gaz. - Allumer le brûleur et attendre qu'il se met en sécurité après la répétition de la séquence d'allumage. - Effectuer une deuxième lecture au compteur et noter le numéro des litres de gaz débités. - La portée thermique à l'allumage, en kW, sera égale au rapport, entre le numéro de litres débités et le temps de sécurité, multiplié par le facteur f (en fonction du type de gaz vous voyez le tableau). Si la valeur, ainsi obtenue, est supérieure à 120 kW il faudra réduire la portée initiale de la vanne gaz. A la fin, rébrancher le câble de détection de flamme à son électrode.

**NOTE:** si parfois, à cause du type d'afficheur du compteur, la mensuration des litres de gaz débités fût difficile, il sera possible de répéter sequentiellement, à plusieurs reprises, l'opération susdite, de façon à totaliser un volume de gaz significatif. Dans ce cas, la portée thermique à l'allumage sera obtenue en multipliant le rapport, entre le total du numéro des litres débités et le numéro des temps de sécurité (à savoir, la valeur du temps de sécurité multiplié par le numéro des allumages) par le facteur f.

## CALCUL DU DEBIT DE FONCTIONNEMENT DU BRULEUR

Pour calculer le débit de fonctionnement, en kW, du brûleur, procéder de la manière suivante: - Vérifier au compteur la quantité de litres débités, ainsi que la durée de la lecture, ensuite procéder au calcul du débit par la formule suivante:

$$\frac{e}{s} \times f = \text{kW}$$

e = Litres de gaz

s = Temps en secondes

$$f \begin{cases} \text{G20} = 34,02 \text{ MJ/St m}^3 \\ \text{G25} = 29,25 \text{ MJ/St m}^3 \\ \text{G31} = 88 \text{ MJ/St m}^3 \end{cases}$$





FR

Tableau des codes de dérangement		
Code de clignotement (LED)	«AL» sur borne 10	Cause possible
clignote 2 fois	EN	Pas de formation de flamme à la fin de "TSA" - Défaut ou encrassement vannes de combustible - sonde de flamme défectueuse ou encrassée - mauvais réglage du brûleur, pas de combustible - dispositif d'allumage défectueux
clignote 3 fois	EN	Erreur «LP» - Chute de pression d'air à l'issue de «t10», - «LP» collé en position de repos
clignote 4 fois	EN	lumière parasite au démarrage du brûleur
clignote 5 fois	EN	Surveillance du temps «Pressostat air» - «LP» collé en position travail
clignote 6 fois	EN	Libérée
clignote 7 fois	EN	Disparition de flamme trop fréquente en cours de fonctionnement (limitation des répétitions) - Défaut ou encrassement des vannes de combustible - Défaut ou encrassement de sonde de flamme - Mauvais réglage du brûleur
clignote 8 fois	EN	Libéré
clignote 9 fois	EN	Libéré
clignote 10 fois	Hors	Erreur de câblage ou défaut interne, contacts de sortie, autres défauts
clignote 14 fois	EN	Le contact CPI n'est pas fermé

### REGLAGE AIR ET TETE DE COMBUSTION

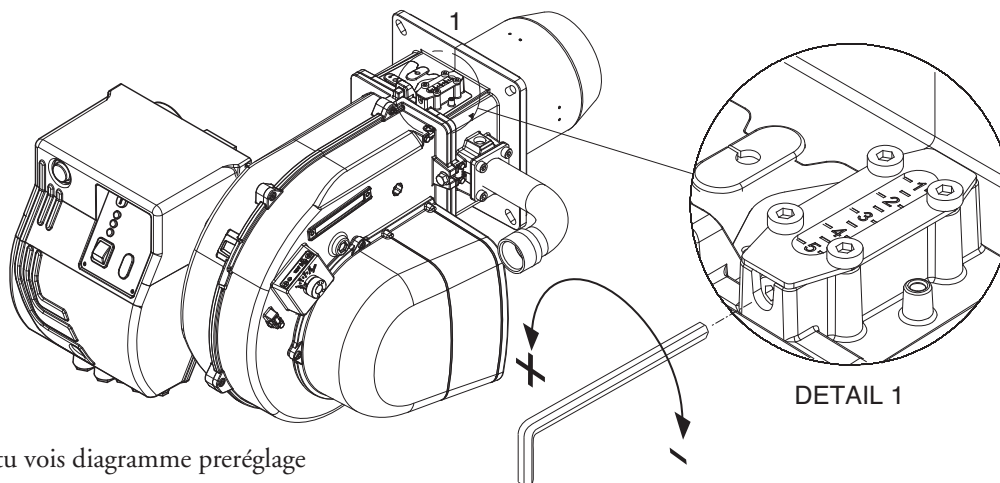

Position tete : tu vois diagramme preréglage

### RÉGULATION MINIMUM DÉBIT DU GAZ

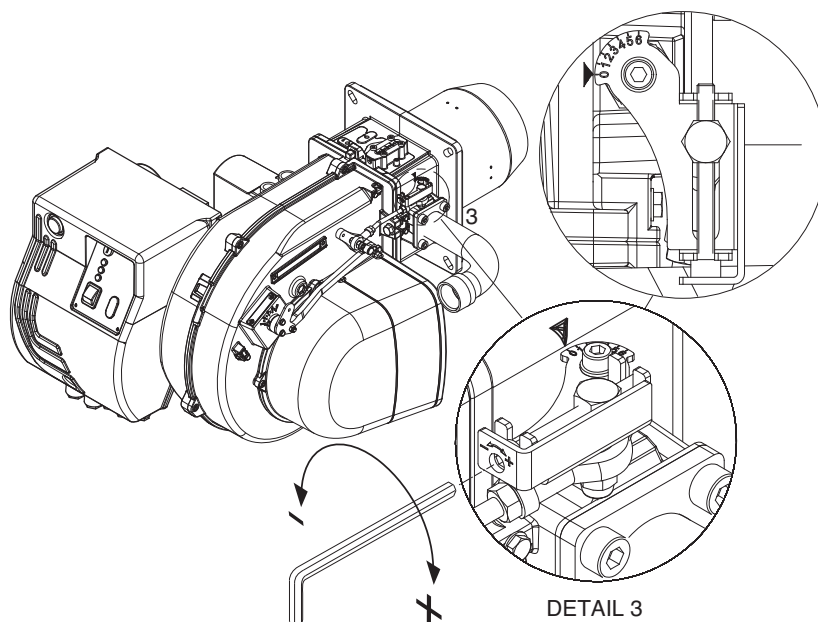

- Porter le brûleur dans petite flamme (en employant sélecteur sur le tableau électrique de commande).
- Agir sur la vis en figure (Detail 3).

## RÉGULATION DÉBIT DU AIR

FR

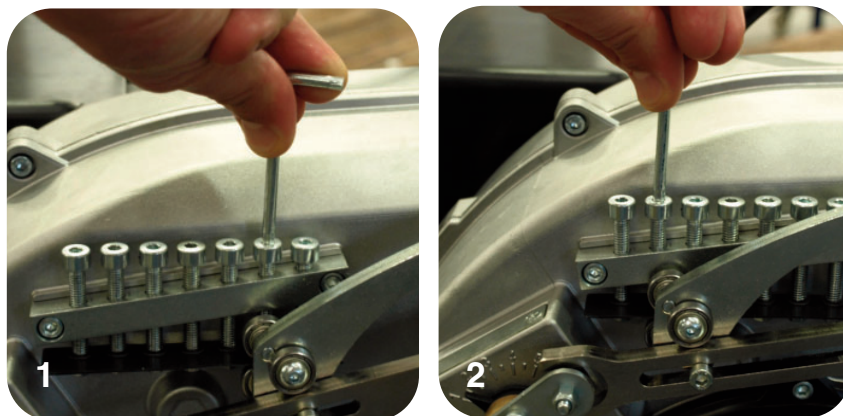

- Agir sur les vis en figure.
- Pour déplacer le levier, agir sur le sélecteur sur le tableau électrique de commande.

### BRULEURS VERSION "PR" ASSEMBLAGE ET REGLAGE DE LA RAMPE GAZ

Monter la rampe gaz sur le brûleur en serrant les 4 vis de la bride et en faisant attention au positionnement correct du joint (O-ring). Raccorder électriquement la rampe gaz avec les 2 connecteurs de la vanne (noir) et pressostat gaz (gris). Démarrer le brûleur (il a été testé en usine et est par conséquent pré réglé) et vérifier l'étanchéité des raccordements gaz de l'installation. Afin d'adapter le brûleur à la puissance de la chaudière agir comme suit:

### REGLAGE DE LA COMBUSTION DU BRULEUR BISTADE (version PR)

Suivre les opérations indiquées ci-après:

#### Réglage de la puissance maximale :

- 1) positionner le volet d'air sur l'ouverture maximale (fig.1).  
(uniquement pour les puissances distribuées particulièrement basses, si la réduction de l'air effectuée avec la tête sur la position 1 ne suffit pas, réduire l'ouverture du volet d'air).
- 2) doser l'air en déplaçant la tête de combustion (figure) selon la puissance requise (tu vois Diagramme Prereglage).
- 3) doser le gaz en agissant sur le réglage de la rampe du gaz ( voir la figure sur la notice de la rampe).

#### Réglage de la puissance minimale :

- 1) après avoir réglé la puissance maximale et, donc, après avoir déterminé la pression de travail du gaz sur la tête, positionner le volet sur une flamme basse à (fig.2) et doser le gaz à l'aide de la vis de réglage placée sur la vanne papillon du gaz . (figure)
- 2) Si la charge minimale ainsi obtenue est trop basse pour le générateur, augmenter l'ouverture du volet d'air, en réglant le débit du gaz sur la vanne papillon jusqu'à ce que l'on obtienne la puissance minimale adéquate.



### SERVOMOTEUR AIR ( SIEMENS SQN 75 ) MAX GAS 350-500

Enlever le couvercle pour accéder aux cames. Réguler les cames à l'aide de la clé appropriée(en dotation) et du tournevis.

- I - Came de régulation (BLEUE) pour la position du clapet d'air à extinction du brûleur (fermer total 0°).
- II - Came de régulation (ORANGE) pour l'ouverture en allumage et Petite Allure (avec le tournevis).
- III - Came de régulation (ROUGE) pour la position d'ouverture en Grande Allure (puissance max.).
- IV - Came de régulation libre (non utilisé).

FR

DIAGRAMME PREREGLAGE MAX GAZ 350



DIAGRAMME PREREGLAGE MAX GAZ 500



## EXEMPLE DE PREREGLAGE MAX GAZ 500

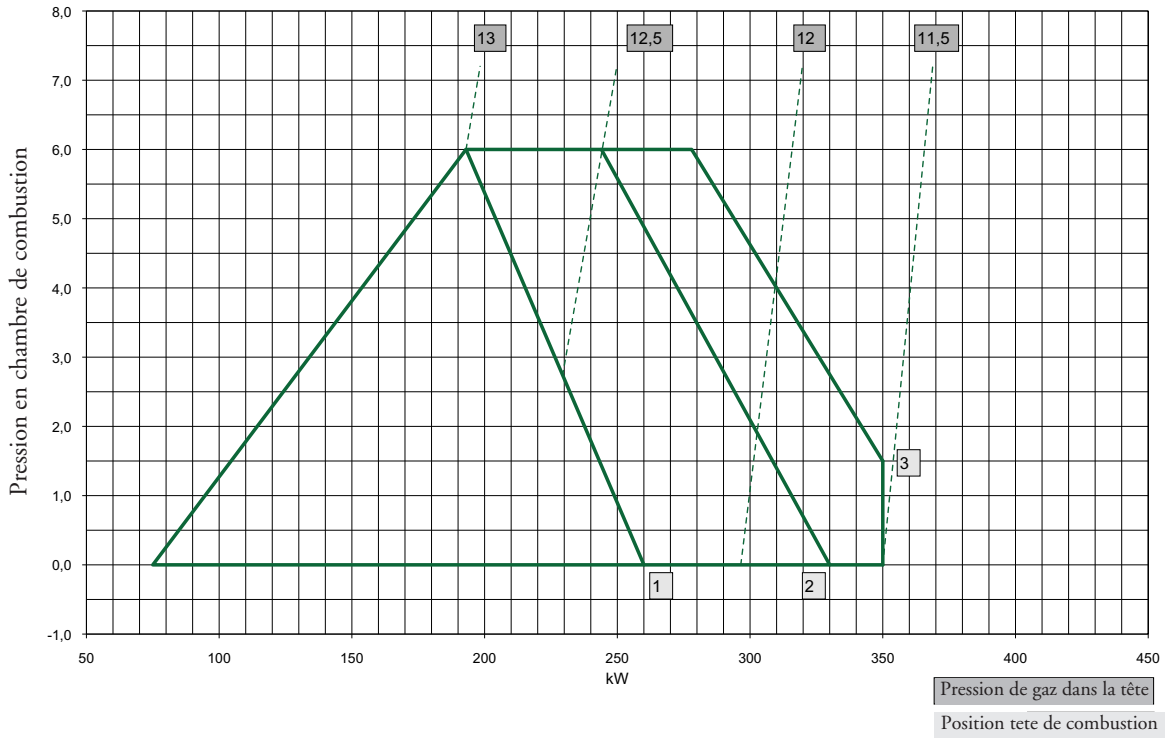
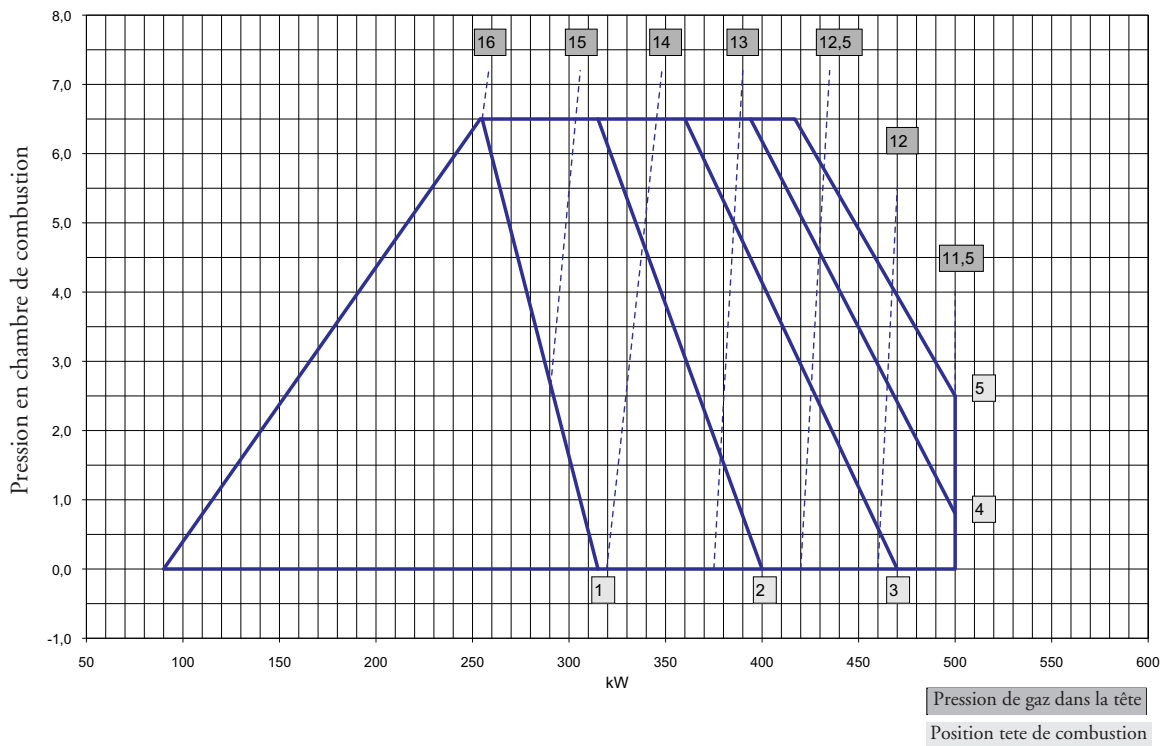
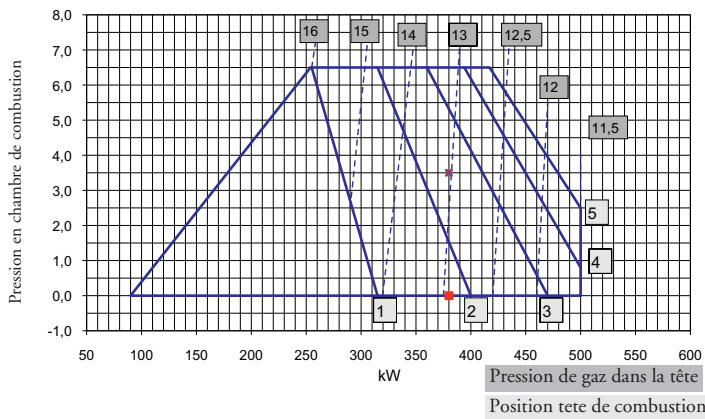

**Mise en garde:** les valeurs de pré réglage ont été déterminées sur les chambres de combustion d'essai EN676 dans des conditions idéales et servant au premier allumage mais elles doivent être vérifiées et corrigées par le réglage pour chaque installation.

**Exemple sur la figure :**  
 Puissance requise par le générateur 380 kW.  
 Pression prévue dans la chambre de combustion 3,5 mbar. Position de la tête de combustion : 2,5 (entre 2 et 3). Pression du gaz sur la tête: 13 mbar.

### REGLAGE PRESSOSTAT AIR

Le dispositif de surveillance d'air doit être réglé de telle manière qu'il intervienne en cas d'insuffisance d'air avant que la teneur en CO des gaz de combustion ne dépasse 1% en volume. Après le réglage du débit gaz et obtention d'une bonne hygiène de combustion ( $CO_2 = 9,5 \div 9,8 \%$  et CO inférieur à 75 ppm) il faut régler le pressostat d'air. Enlever le couvercle du pressostat. Pendant la marche normale du brûleur, couvrir l'aspiration d'air du brûleur à l'aide d'un morceau de carton, progressivement de manière à obtenir une valeur de  $CO_2 = 10,6$  et le CO inférieur à 10.000 ppm. Tourner progressivement le réglage du pressostat air jusqu'à l'arrêt du brûleur. Enlever le morceau de carton de l'aspiration d'air et faire redémarrer le brûleur. Remettre le couvercle.

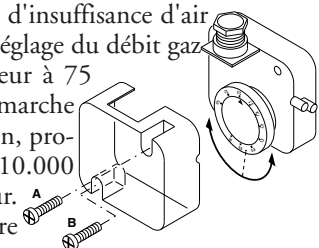

### REGLAGE PRESSOSTAT GAZ

Enlever le couvercle du pressostat. Pendant le fonctionnement du brûleur, mesurer la pression sur le raccord du pressostat et fermer lentement la vanne d'arrêt gaz jusqu'à ce que la pression mesurée tombe de 50%. Serrer le bouton de réglage jusqu'à l'arrêt du brûleur. Réouvrir la vanne d'arrêt. Remettre le couvercle.

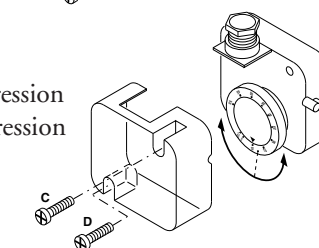

### CONTROLE SYSTEME DETECTION DE FLAMME

Avec le brûleur éteint, brancher un microampèremètre à courante continue et échelle 0÷50 ou 0÷100  $\mu A$ . Avec le brûleur en fonction, et dûment réglé, la valeur lue doit être stable et ne jamais être inférieure à 3  $\mu A$  (LME 11/21/22).

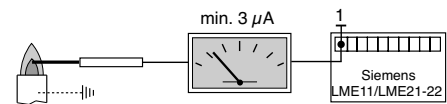

### POSITIONNEMENT DES ELECTRODES

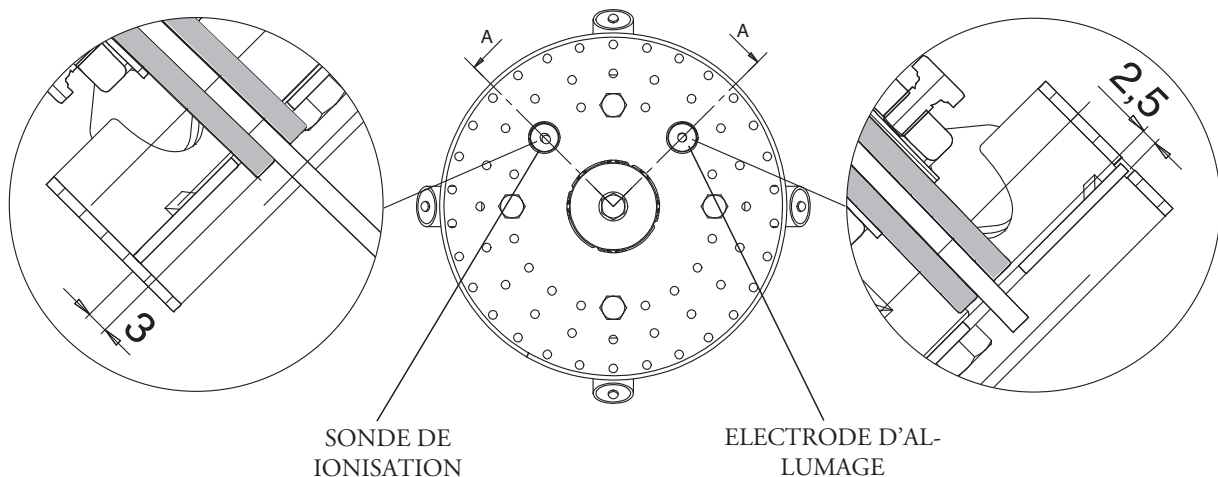

FR

## TRANSFORMATION DE GAZ NATUREL À LPG

Pour transformer le brûleur du gaz naturel (méthane) au LPG, exécuter les opérations suivantes:

- Enlever le gueulard. - Démontez le disque en agissant sur les vis A. - Remplacer les 4 diffuseur (E) par les diffuseur LPG (F) en agissant sur les vis B. - Remonter le disque. - Remplacer le Mentonnet Gaz Naturel agissant sur les vis C (M5x25) par le Mentonnet LPG en agissant sur la vis D (M5x20).

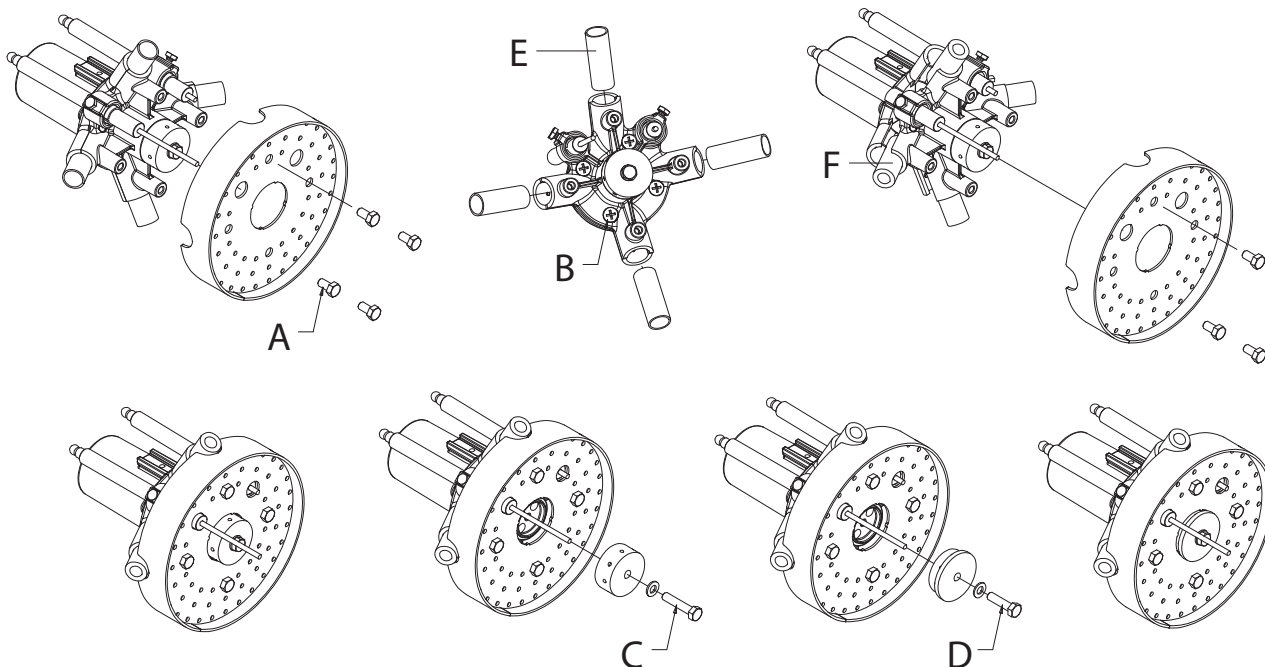

## DEMONTAGE TETE DE COMBUSTION

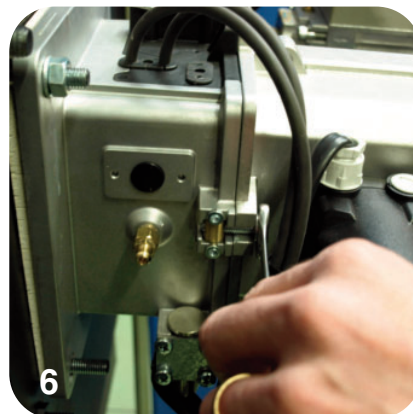
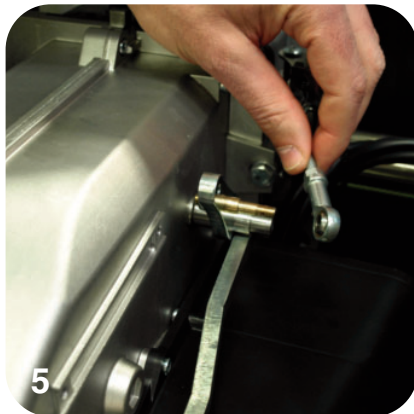
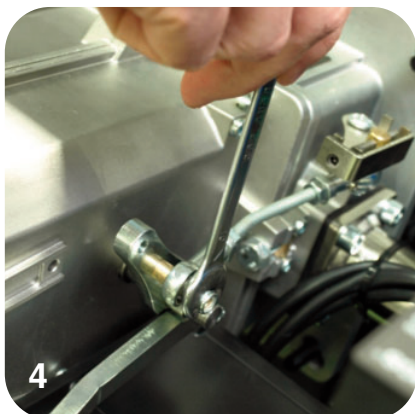
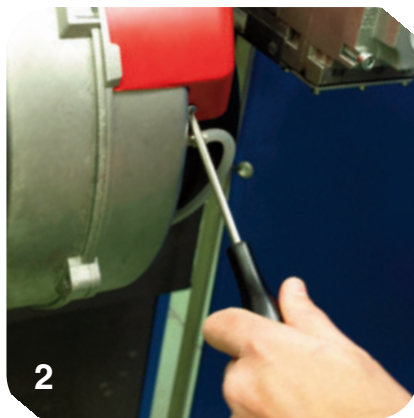
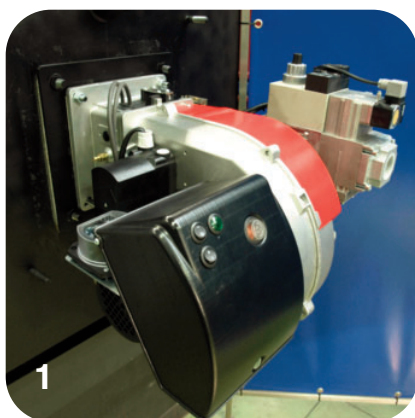

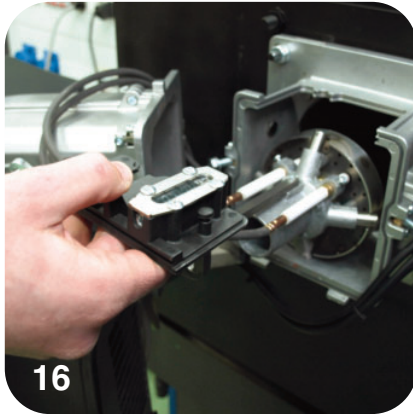
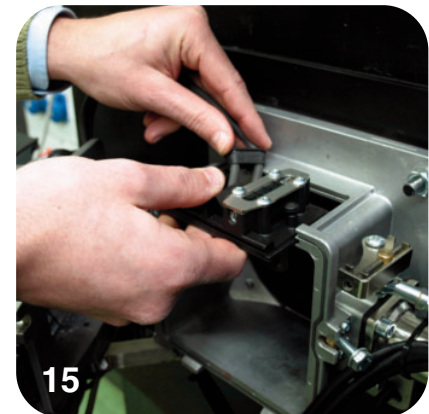
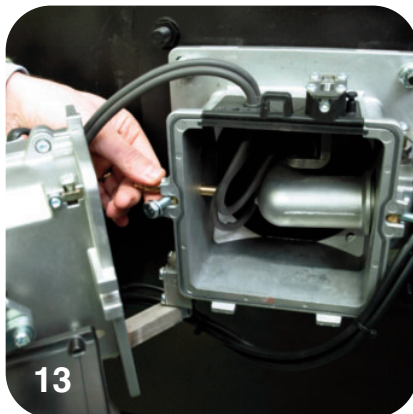
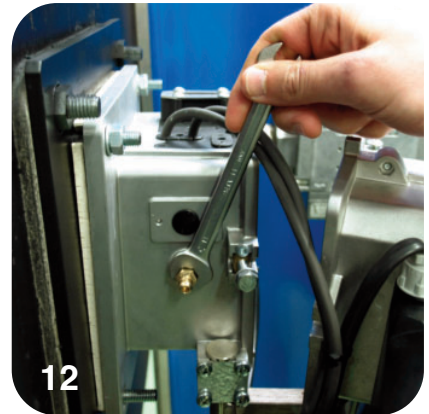
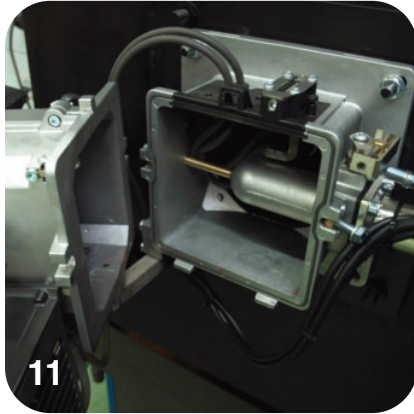
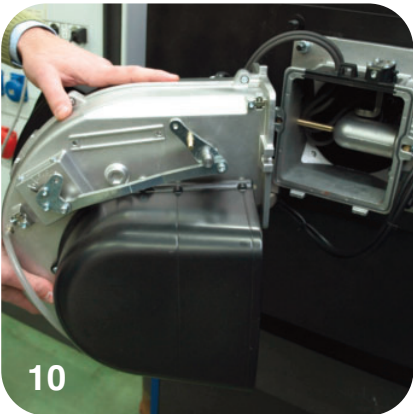
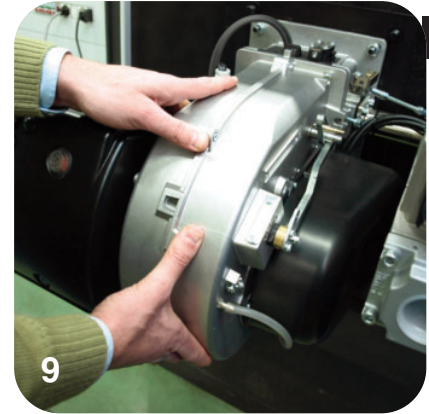
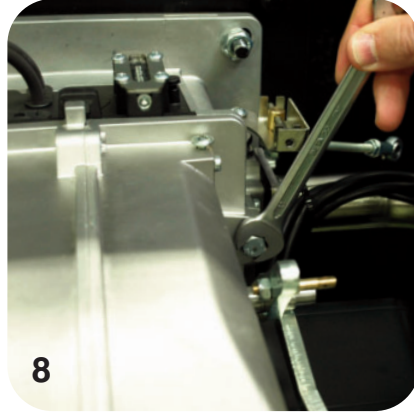

FR

## DESCRIPTION DU TABLEAU DE COMMANDE DES BRULEURS PR

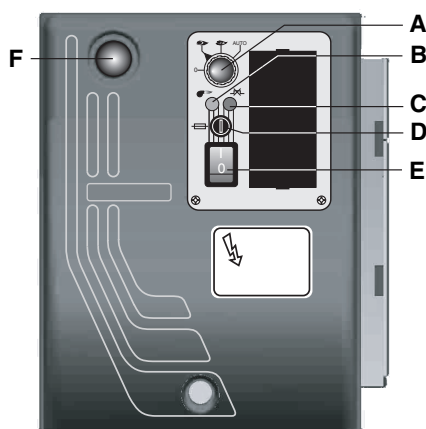

- A - commutateur :  
 0 = blocage des dispositifs pour le  
 fonctionnement d'une position intermédiaire  
 1 = fonctionnement à la puissance maximale  
 2 = fonctionnement à la puissance minimale  
 3 = fonctionnement automatique
- B - lampe de fonctionnement  
 C - lampe de thermal de sécurité  
 D - fusible  
 E - interrupteur I/O  
 F - touche de réarmement

## DESCRIPTION DU TABLEAU DE COMMANDE DES BRULEURS MD (KITMD-RWF50)

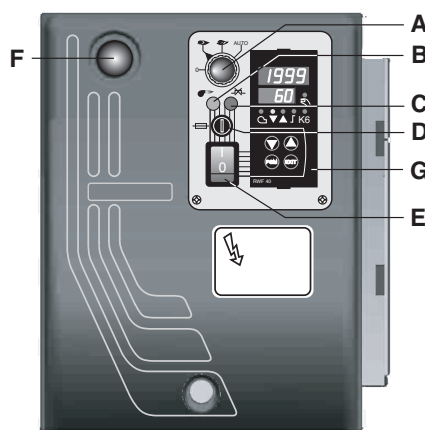

- A - commutateur :  
 0 = blocage des dispositifs pour le  
 fonctionnement d'une position intermédiaire  
 1 = fonctionnement à la puissance maximale  
 2 = fonctionnement à la puissance minimale  
 3 = fonctionnement automatique
- B - lampe de fonctionnement  
 C - lampe de thermal de sécurité  
 D - fusible  
 E - interrupteur I/O  
 F - touche de réarmement  
 G - centralina modulante RWF 50

Les brûleurs sont fabriqués avec d'appropriées connexions d'alimentation 400 V triphasées.

Les brûleurs équipés de moteurs électriques d'une puissance égale ou inférieure à 3 kW peuvent être adaptés à l'alimentation 220-230 V (suivre les instructions au verso); les moteurs de puissance supérieure peuvent seulement fonctionner 380-400 V phase.

En cas de demande de brûleurs avec des standards différents par rapport à ceux dessus mentionnés, il est recommandé d'en faire mention spécifique dans la commande.

**Instructions: adapter les moteur électriques d'une puissance égale ou inférieure à 3 kW à l'alimentation 220-230 V**

Il est possible de modifier la tension du brûleur de la manière suivante:

- changer le lien à l'intérieur de la boîte du moteur électrique: d'étoile en triangle (voir image);
- modifier le réglage du relais thermique, se référant aux valeurs d'absorption indiquées sur la plaque signalétique du moteur. Si nécessaire, remplacer le relais thermique avec un autre d'échelle appropriée.

Cette opération n'est pas possible sur les moteurs supérieurs à 3 kW.

*Pour plus de renseignements, s'il vous plaît contacter le personnel Ecoflam.*

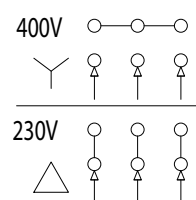



**MAINTENANCE**

FR

**CONTROLE ANNUEL:**

Le contrôle périodique du brûleur (tête de combustion, électrodes etc.) doit être fait, par des techniciens autorisés, une ou deux fois par an, suivant les conditions d'utilisation. Avant de procéder avec les opérations d'entretien, il serait souhaitable d'effectuer une vérification de l'état général du brûleur de la manière suivante:

- Débrancher le brûleur du réseau.
- Fermer le robinet du gaz.
- Enlever le couvercle du brûleur et nettoyer le ventilateur ainsi que le conduit d'aspiration d'air.
- Nettoyer la tête de combustion et vérifier la position des électrodes.
- Remonter le tout.
- Vérifier l'étanchéité des raccords gaz.
- Contrôler la cheminée.
- Redémarrer le brûleur et en contrôler les paramètres de combustion (CO<sub>2</sub> = 9,7% (G 20); 11,7% (G 31); CO inférieur a 75 ppm).

**Avant de chaque intervention contrôler:**

Qu'il y soit courante électrique dans l'installation et que le brûleur soit branché.

- Que la pression du gaz soit celle correcte et que le robinet du gaz soit ouvert.
- Que les dispositifs de contrôle soient dûment branchés.
- Lorsque toutes ces conditions sont satisfaites, démarrer le brûleur en appuyant sur le bouton du réarmement de la mise en sécurité, et en vérifier la séquence d'allumage.

**BREVE GUIDE AU DEPANNAGE:****- Le brûleur ne démarre pas:**

contrôler l'interrupteur d'allumage, les thermostats, le moteur, la pression du gaz et le dispositif du contrôle d'étanchéité (s'il y en a).

**- Le brûleur effectue le prébalayage mais se met en sécurité à la fin du cycle:**

contrôler la pression de l'air, le ventilateur ainsi que le pressostat air.

**- Le brûleur effectue le prébalayage mais ne s'allume pas:**

vérifier le montage et la position des électrodes, le câble d'allumage, le transformateur d'allumage, le coffret de sécurité et les électrovannes du gaz.

**- Le brûleur s'allume mais se met en sécurité après l'écoulement du temps de sécurité:**

contrôler que la phase et le neutre soient dûment connectés; contrôler position et connexion de la sonde d'ionisation; vérifier le coffret de sécurité.

**- Le brûleur s'allume normalement mais se met en sécurité après quelques minutes de fonctionnement:** contrôler le régulateur de pression et le filtre gaz; contrôler la pression du gaz; contrôler la valeur de détection (3 µA min.); contrôler les valeurs de la combustion.

**Índice**

<b>ES</b>	<b>1 - Características técnicas</b>	
	- Declaración de conformidad	p.2
	- Características técnicas	p.43
	- Campo de trabajo	p.43
	- Dimensiones globales	p.43
	<b>2 - Instalación</b>	
	- Instalación en la cámara de combustión	p.44
	- Conexión eléctrica	p.44
	- Conexión a la red	p.44
	- Cámara de combustión	p.44
	<b>3 - Arrancador y regulaciones</b>	
	- Funcionamiento del quemador	p.45
	- Ciclos de funcionamiento del equipo	p.46
	- Regulaciones aire / gas	p.47
	- Regulación mínima de gas PAB	p.48
	- Regulación servomotor aire	p.48
	- Regulación de la combustión	p.49,50
	- Regulaciones presostati	p.50
	- Comprobación equipo de detección de llama	p.50
	- Posición de los electrodos	p.50
	- Transformación de Gas Natural a LPG	p.51
	- Desmontaje cabeza de combustión	p.51,52
	- Cuadro de mandos	p.53
	<b>4 - Uso y mantenimiento</b>	
	- Anomalías de funcionamiento	p.54

CARACTERÍSTICAS OPERATIVAS				
Modelo : Max Gas 350 - 500		Familia de gas		
		G20	G25	G31
Presión gas máx.*	mbar	500	500	500
Presión gas mín.*	mbar	17	17	29
Presión gas mín.* Max Gas 500	mbar	20	20	37
Combustible gas L.C.V.	kcal/Nm <sup>3</sup>	8.570	7.370	22.260
<b>Max Gas 350 PR-MD</b>				
Caudal gas max.	Nm <sup>3</sup> /h	35,12	40,84	13,52
min.	Nm <sup>3</sup> /h	10,03	11,67	3,86
<b>Max Gas 500 PR-MD</b>				
Caudal gas max.	Nm <sup>3</sup> /h	50,17	58,34	19,32
min.	Nm <sup>3</sup> /h	12,04	14	4,64

\*: Las presiones mínima y máxima efectivas dependen del circuito del gas montado en el quemador. Los valores se encuentran en el manual del circuito del gas.

CARACTERÍSTICAS TÉCNICAS			
		Max Gas 350 PR-MD	Max Gas 500 PR-MD
Potencia térmica máx.	kW	350	500
	kcal/h	301.00	430.000
Potencia térmica mín.	kW	100	120
	kcal/h	86.000	103.200
Nivel acústico	d(B)A	73	73

### CAMPO DE TRABAJO

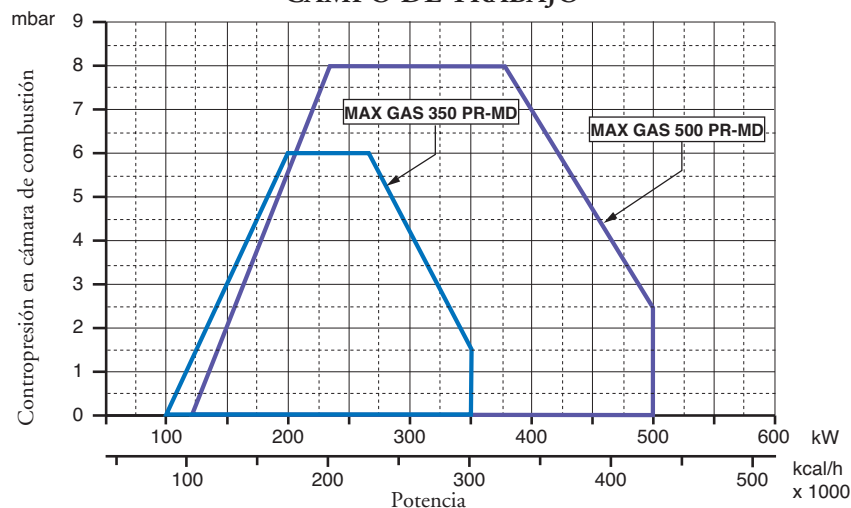

### DIMENSIONES TOTALES

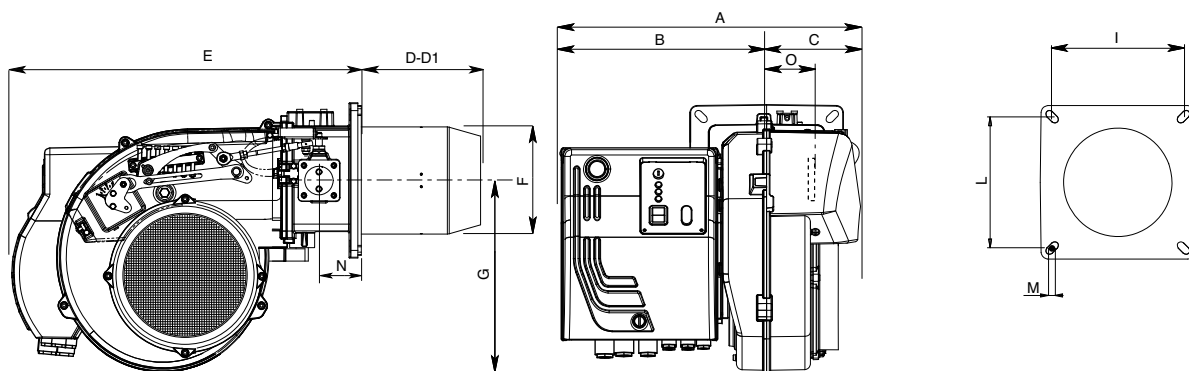

MODELO	A	B	C	D	D1	E	F	G	I	L	M	N	O
MAX GAS 350 PR HT	432	302	130	175	335	466	157	280	185/200	185/200	M8	62	101
MAX GAS 500 PR HT	432	302	130	175	335	466	157	280	185/200	185/200	M8	62	101
D = CABEZA CORTA      D1= CABEZA LARGA													

## INSTALACION EN LA CAMARA DE COMBUSTION

ES

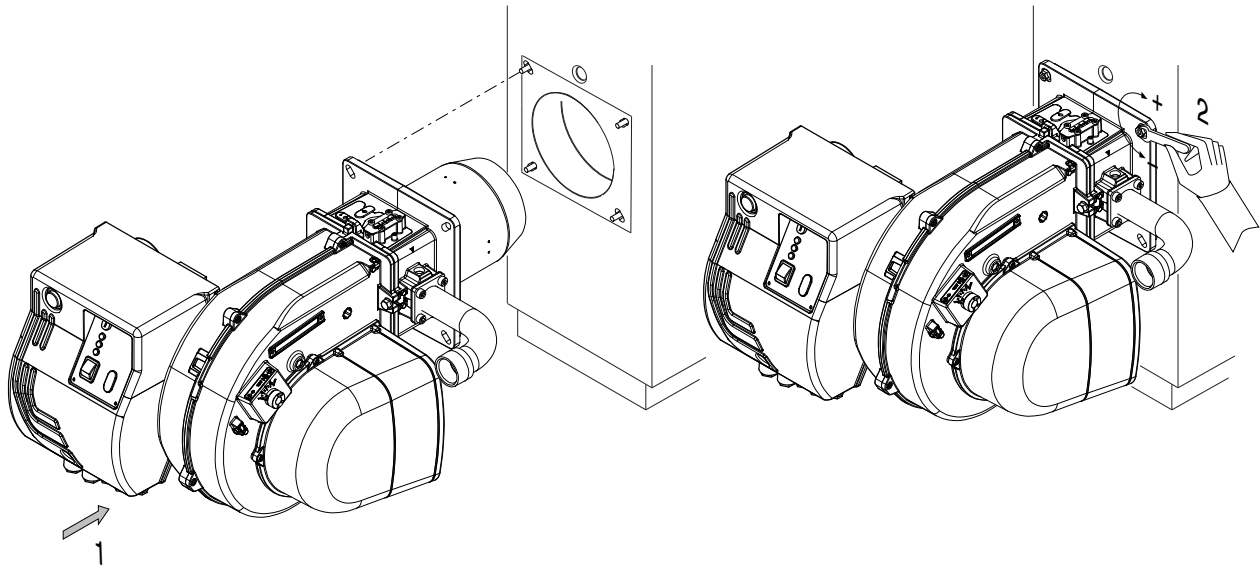

## CONEXIÓN ELÉCTRICA

Todos los quemadores están ensayados a 230V 50 Hz monofásico (Max Gas 350) o 400 V 50 Hz trifásico para los motores, y 230V 50Hz monofásico con neutro para los auxiliares. Si fuese necesario alimentar el quemador con 230V trifásico sin neutro, provéase a las modificaciones necesarias con referencia al esquema específico del quemador y averiguar que el relé térmico esté dentro del campo de absorción del motor. Averiguar también el sentido de rotación del motor del ventilador.

## CONEXIÓN A LA RED

Después de haber conectado el quemador a la tubería del gas, es necesario averiguar si esta última está perfectamente estanca. Averiguar también que la chimenea no esté obstruida. Abrir la válvula de corte, purgar cuidadosamente la tubería al través de la toma de presión y luego controlar el valor de la presión con un manómetro apropiado. Suministrar tensión a la instalación y regular los termostatos a la temperatura que se desea. Cuando cierran los termostatos, el equipo de control de estancación efectúa un ensayo de estancación de las válvulas; al término de la prueba el quemador recibe el consentimiento para efectuar el ciclo de puesta en marcha.

## CAMARA DE COMBUSTION

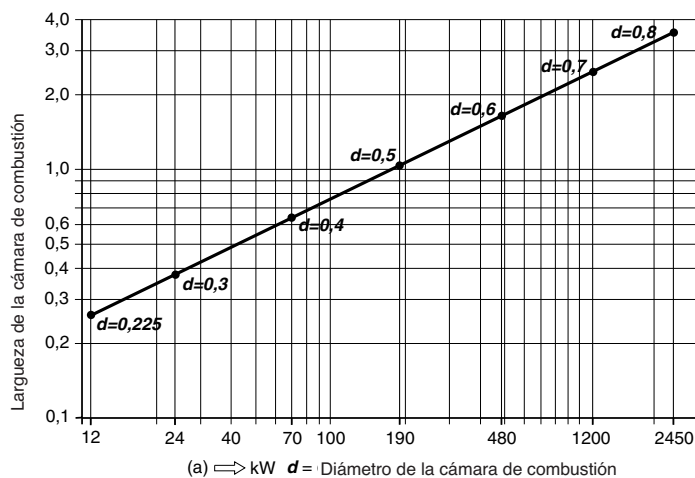

Los quemadores han sido homologados en cámaras de combustión según las normas EN 676. Si las medidas de la cámara de combustión de la caldera, en la cual debe ser instalado el quemador, son más pequeñas, consultar al fabricante del quemador.

**La instalación debe ser efectuada en conformidad a las disposiciones locales.**

PUESTA EN MARCHA DEL QUEMADOR

CONTROLES PRELIMINARES

Antes de poner en marcha el quemador, efectuar los siguientes controles:

- Tipo de gas y presión de alimentación.
- Válvulas del gas cerradas.
- Estanqueidad de las conexiones.
- Purgar la tubería del gas y control de la presión en ingreso.
- Que el cableado sea conforme al esquema, con respeto de la fase y neutro.
- Que el quemador se pare cuando el termostato caldera se abre.
- La estanqueidad del hogar para evitar el ingreso de aire.
- La estanqueidad de la conexión caldera-chimenea.
- La condición de la chimenea (estanco, non obstruido...). Al cumplir de todas estas condiciones poner en marcha el quemador. El equipo de control arranca el quemador para efectuar el prebarrido de la cámara de combustión. Durante este periodo de prebarrido (cerca de los 30 segundos) el equipo comprueba que la presión del aire sea correcta por medio del presostato del aire. Al termino alimenta el transformador y abre las válvulas del gas. La formación de la llama tiene que efectuarse y estabilizarse dentro de los 3 segundos, que es el tiempo de seguridad del equipo. Averiguar a vista la presencia de la llama antes de introducir cualquiera instrumentación de control. Regular y comprobar el caudal del gas necesario a la caldera por medio del contador. Adecuar el caudal del aire al caudal del gas para obtener una combustión correcta.

ADVERTENCIAS IMPORTANTES

Todos los equipos regulables tienen que ser fijados por el instalador después de cada regulación. Por cada regulación comprobar la combustión a la chimenea. Los valores de CO2 deben ser cerca de 9,7 (G20) 9,6 (G25) 11,7(G31) y el CO inferior a los 75ppm.

**Regulación del caudal de gas al encendido para los quemadores MAX GAS 350-500**

El caudal del gas al encendido para estos quemadores tiene que ser inferior a 120 kW o bien al razón entre el caudal térmico nominal y el tiempo de seguridad del equipo de control (el tiempo de encendido es considerado igual al tiempo de seguridad, o sea 3 segundos). La regulación del caudal térmico al encendido es echa por el fabricante, de todas formas, si fuese necesario intervenir sobre esta regulación, proceder de la siguiente manera: - comprobar que el caudal térmico del quemador funcionando a régimen lleno sea el correcto. - Con el quemador apagado, desconectar el cable de detección de llama de su electrodo, para provocar el cierre automático de la válvula gas al encendido, después del tiempo de seguridad. Efectuar una lectura del contador de gas. - Arrancar el quemador y atender que se ponga en seguridad después de la repetición de la secuencia de encendido. - Efectuar una segunda lectura del contador y tomar nota del numero de litros suministrados. - El caudal térmico, en kW, suministrado al encendido será, luego, igual al razón, entre el numero de litros suministrados y el tiempo de seguridad, multiplicado por el factor f (en función del tipo de gas utilizado, usted ve la tabla). Si el resultado, así obtenido, es superior a 120 kW será necesario reducir el caudal inicial de la válvula de gas. Al finar, conectar nuevamente el cable de detección de llama a su electrodo.

NOTA: en el caso de que, por causa del tipo de cuadrante del contador, la medición del numero de litros suministrados fuese dificultosa, es posible repetir más veces la secuencia descrita anteriormente, de modo de totalizar un numero de litros de gas significativo. En este caso, el caudal térmico al encendido será obtenido multiplicando el razón, entre el total del numero de litros suministrados y el numero de tiempos de seguridad acumulados (o sea el valor del tiempo de seguridad multiplicado por el numero de encendidos) por el factor f.

CALCULO DE LA POTENCIA DE FUNCIONAMIENTO DEL QUEMADOR

Para calcular la potencia de funcionamiento, en kW, del quemador, proceder de la manera siguiente: Comprobar al contador la cantidad de litros suministrados y la duración, en segundos, de la lectura, luego proceder al calculo de la potencia con la formula siguiente:

$$\frac{e}{s} \times f = kW$$

e =	Litros de gas
s =	Tiempo en segundos
f	G20 = 34,02 MJ/St m <sup>3</sup>
	G25 = 29,25 MJ/St m <sup>3</sup>
	G31 = 88 MJ/St m <sup>3</sup>



Tabla de códigos de error		
Código de parpadeo (LED)	«AL» en term. 10	Posible causa
2 parpadeos	Encendido	No establecimiento de llama en el extremo de «TSA» - Válvulas de combustible averiadas o sucias - Detector de llama averiado o sucio - Ajuste pobre del quemador. No hay combustible - Equipamiento de ignición averiado
3 parpadeos	Encendido	«LP» averiado - Pérdida de señal de presión de aire después de «t10» - «LP» se suelda en posición normal
4 parpadeos	Encendido	Luz extraña en el arranque del quemador
5 parpadeos	Encendido	Tiempo muerto «LP» - «LP» se suelda en la posición de trabajo
6 parpadeos	Encendido	Libre
7 parpadeos	Encendido	Demasiadas pérdidas de llama durante la operación (limitación de repeticiones) - Válvulas de combustible averiadas o sucias - Detector de llama averiado o sucio - Ajuste pobre del quemador.
8 parpadeos	Encendido	Libre
9 parpadeos	Encendido	Libre
10 parpadeos	Apagado	Error de cableado o error interno, contactos de salida, otras averías
14 parpadeos	Encendido	Contacto CPI no cerrado

## REGULACIÓN CABEZA DE COMBUSTION

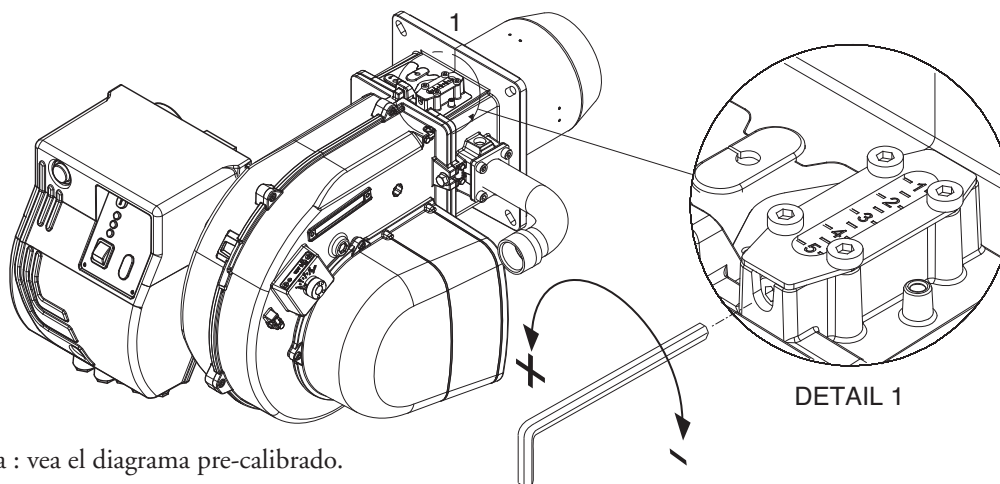

Posición cabeza : vea el diagrama pre-calibrado.

## REGULACIÓN MÍNIMO CAUDAL DE GAS

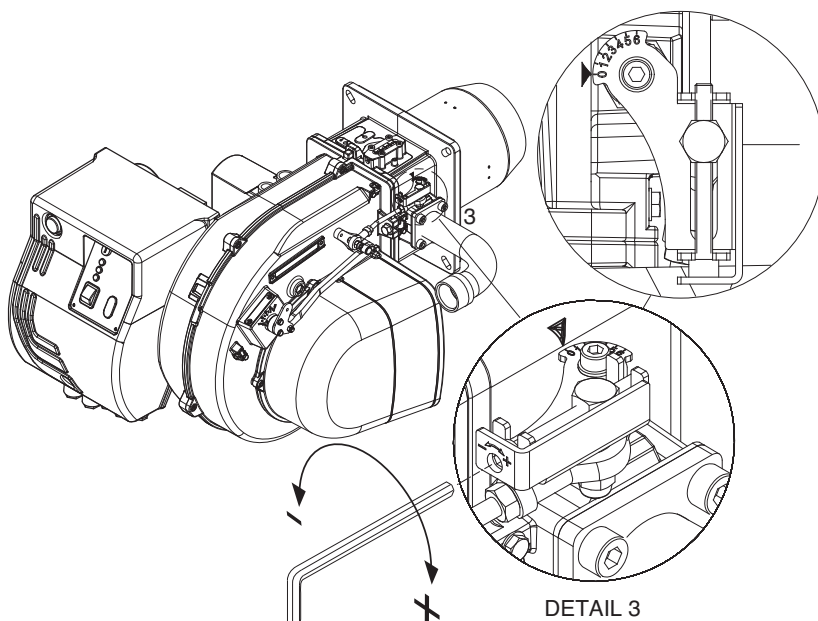

- Para llevar quemador in baja llama (usando el selector en el cuadro de mandos).
- Para actuar en el tornillo en figura (Detail 3).

## REGULACIÓN CAUDAL DE AIRE

ES

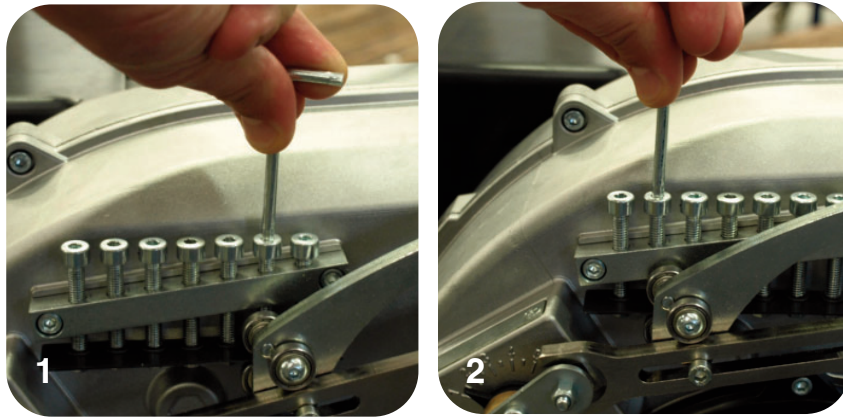

- Para actuar en los tornillos en figura.
- Para mover la palanca, selector en el cuadro de mandos eléctrico.

**QUEMADORES VERSIONES “ PR” ENSAMBLAJE Y REGULACIÓN DE LA RAMPA DE GAS.**

Montar la rampa de gas fijando los 4 tornillos de la junta y teniendo cuidado de colocar correctamente la posición de la guarnición (O-ring ) de estanqueidad.

Conexión electrónicamente la rampa gas a través 2 conectores de la válvula(negro) y de presóstat gas (gris)

Encender el quemador (en fábrica se ha realizado ya un precalibrado de máxima) y verificar la estanqueidad de los raccords de gas en la instalación.

Para adecuar el quemador a la efectiva potencia de la caldera proceder como sigue:

**REGULACIÓN DE LA COMBUSTIÓN DEL QUEMADOR BIESTADIO (versión PR)**

Seguir las operaciones enumeradas:

**Regulación potencia máxima:**

- 1) colocar el cierre del aire en posición de máxima apertura (fig.1) (sólo para potencias suministradas particularmente bajas, si no es suficiente la reducción del aire efectuada con el cabezal en posición 1, reducir la apertura del cierre del aire).
- 2) dosificar el aire desplazando el cabezal de combustión (figura) según la potencia solicitada (vea el diagrama pre-calibrado).
- 3) dosificar el gas accionando la regulación de la rampa del gas ( véase figura en el manual de la rampa).

**Regulación potencia mínima:**

- 1) tras haber regulado la potencia máxima y haber determinado la presión de trabajo del gas en el cabezal, colocar el cierre en llama baja a (fig.2) y dosificar el gas mediante el tornillo de regulación situado en la válvula de mariposa del gas. (figura)
- 2) Si la carga mínima que se obtiene de esta forma es demasiado baja para el generador de calor, aumentar la apertura del cierre del aire, ajustando el caudal del gas en la válvula de mariposa hasta obtener la potencia mínima adecuada.

**SERVOMOTOR AIRE ( SIEMENS SQN 75 ) MAX GAS 350-500**

Sacar la tapa para acceder a las levas de regulación. Regular las levas por medio de su llave de suministro y un destornillador.

- I - Leva de regulación (AZUL) para la posición del cierre del aire a la parada del quemador (chiusura totale 0°).
- II - Leva de regulación (ANARANJADA) para la posición de apertura en encendido y Baja Llama (con el destornillador)
- III - Leva de regulación (ROJA) para la posición de apertura en Alta Llama (potencia máx.)
- IV - Leva de regulación (NEGRA) no usada.



DIAGRAMA PREAJUSTE MÁX GAS 350



DIAGRAMA PREAJUSTE MÁX GAS 500



EJEMPLO DE PREAJUSTE MÁX GAS 500

ES

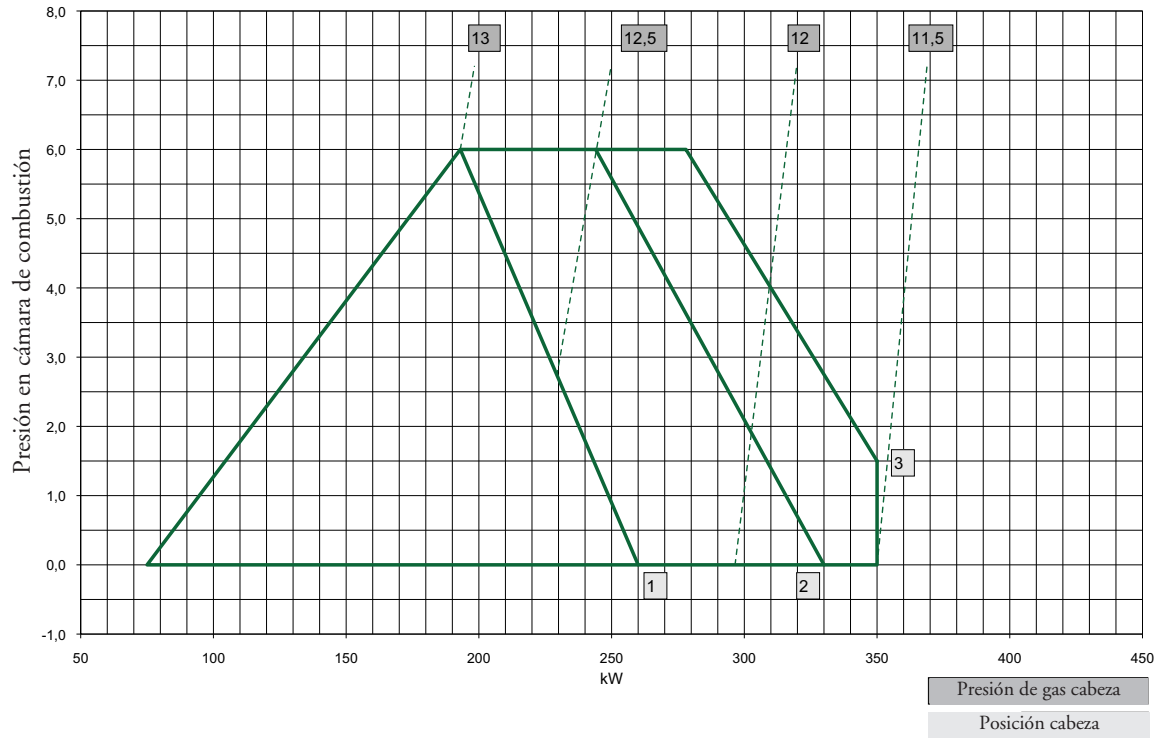
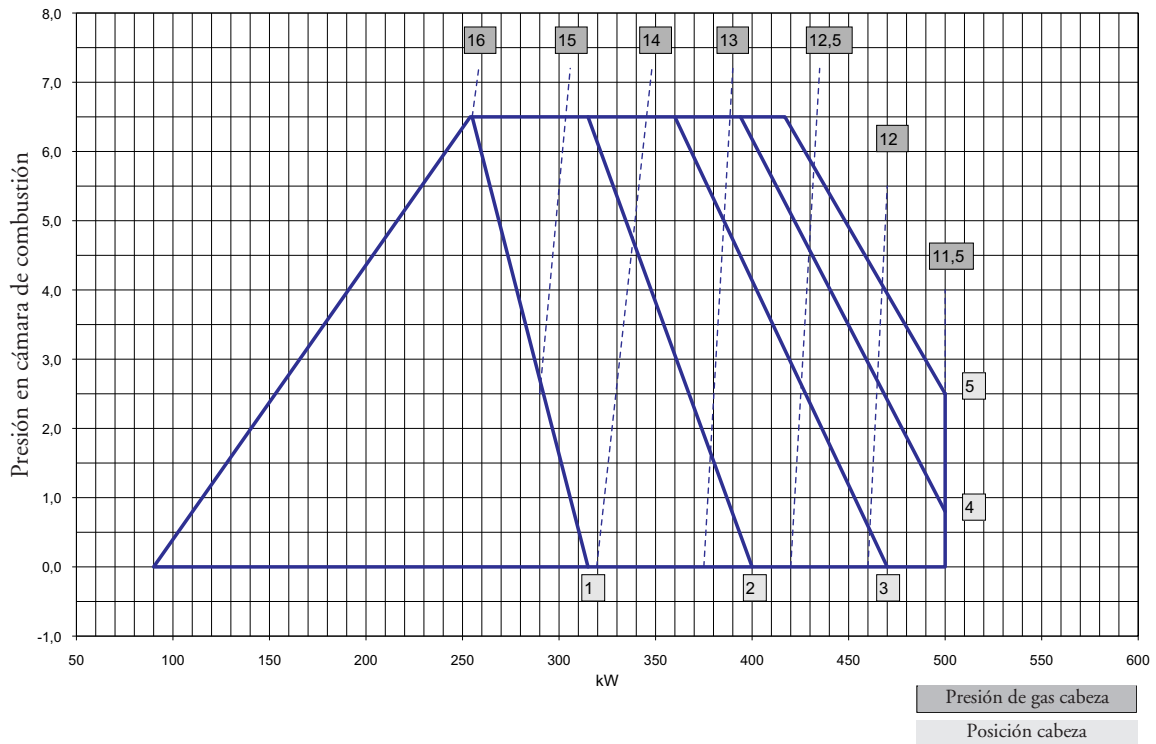
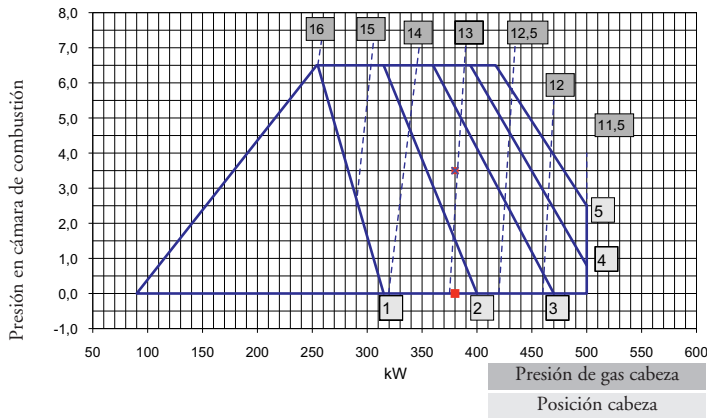

**Advertencia:** los valores de preajuste se han determinado en cámaras de combustión de prueba EN676 en condiciones ideales, y son útiles para el primer encendido pero se tienen que comprobar y corregir con el ajuste para cada instalación.

**ejemplo en la figura:**

Potencia solicitada por el generador 380 kW  
 Presión prevista en la cámara de combustión 3,5 mbar. Posición cabezal de combustión : 2,5 (entre 2 y 3). Presión del gas en el cabezal: 13 mbar.

REGULACIÓN DEL PRESÓSTATO AIRE

El presóstato aire tiene que ser regulado de modo que un caudal de aire insuficiente no le permita de superar el valor de CO a 1% en volumen. Después de haber regulado el caudal del gas y haber obtenido una combustión óptima (CO<sub>2</sub> = 9,5÷9,8% y CO inferior a 75 ppm), se necesita regular el presóstato del aire de la siguiente manera:

- Remover la tapa del presóstato; durante la marcha del quemador, obstruir progresivamente la toma del aire con un tarjetón, de manera a obtener un valor de CO<sub>2</sub> = 10,8 (G20 - G25) 13 (G31) y un CO inferior a 5.000 ppm.
- Regular el presóstato del aire hasta al apagado del quemador.
- Remover el tarjetón de la toma del aire y reponer en marcha el quemador.
- Remontar la tapa.

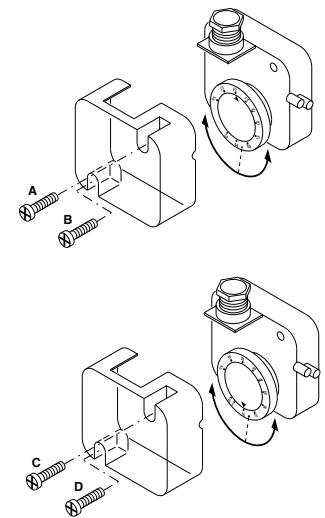

REGULACIÓN DEL PRESÓSTATO GAS

- Regular el presóstato a una presión del 50% de la presión nominal del gas utilizado.

COMPROBACIÓN EQUIPO DE DETECCIÓN DE LLAMA

Con el quemador apagado, conectar un microamperómetro en corriente continua y escala 0÷50 o 0÷100 µA. Con el quemador funcionando y debidamente regulado, el valor leído debe ser estable y nunca inferior a 3 µA (LME 11/21/22) .

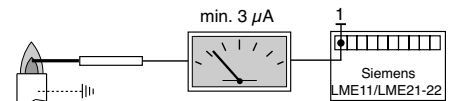

POSICIÓN DE LOS ELECTRODOS

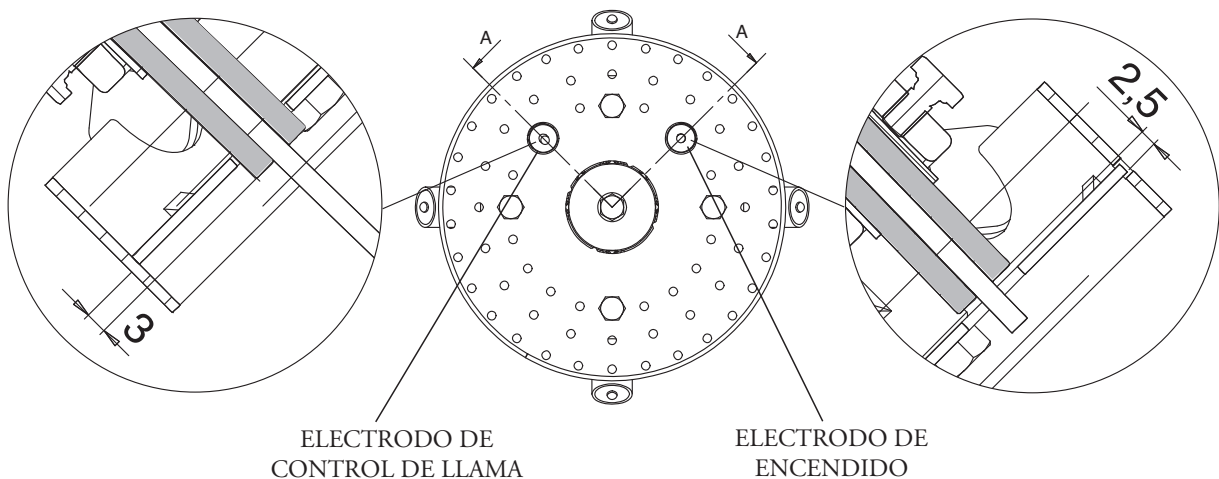

ELECTRODO DE CONTROL DE LLAMA

ELECTRODO DE ENCENDIDO

## TRASFORMACIÓN DE GAS NATURAL A LPG

Para transformar el quemador de metano a LPG seguir las siguientes instrucciones;

- Desmontar la tobera. -Desmontar el disco actuando sobre el tornillos A. -Sustituir los 4 difusores (E) por los de LPG (F) actuando sobre el tornillos B. - Montar el disco. - Desmontar el inyector Gas Natural actuando sobre el tornillo C (M5x25). - Montar el inyector LPG actuando sobre el tornillo D (M5x20).

ES

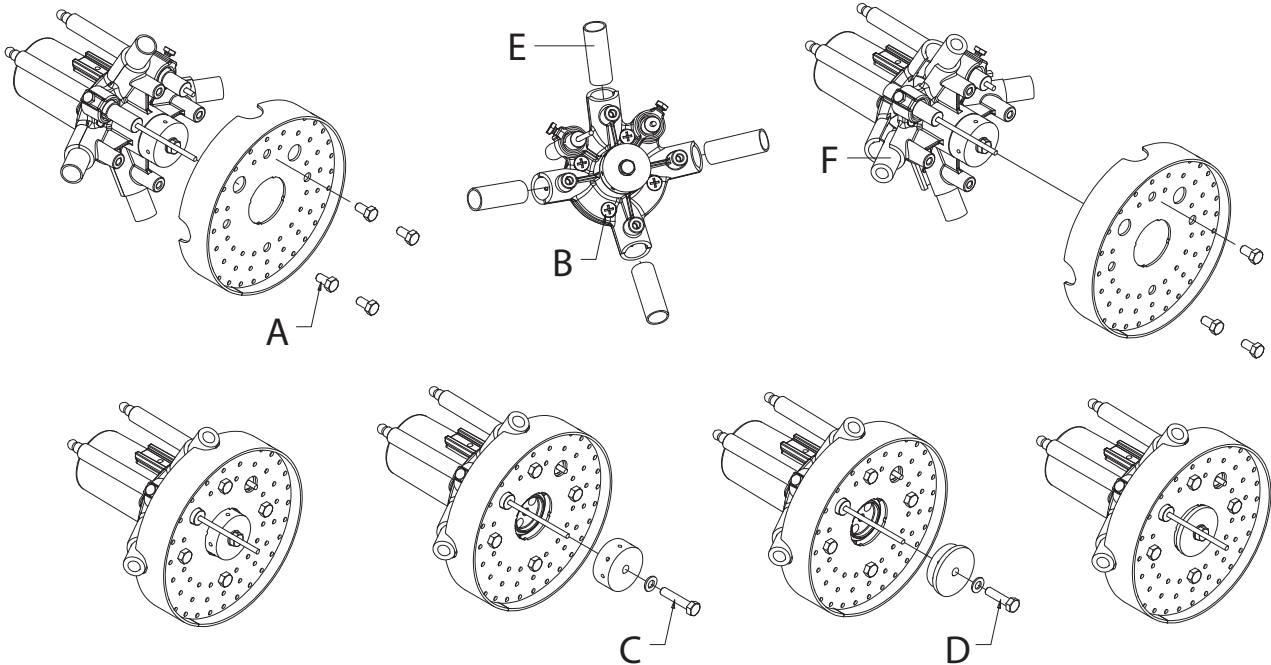

## DESMONTAJE CABEZA DE COMBUSTION

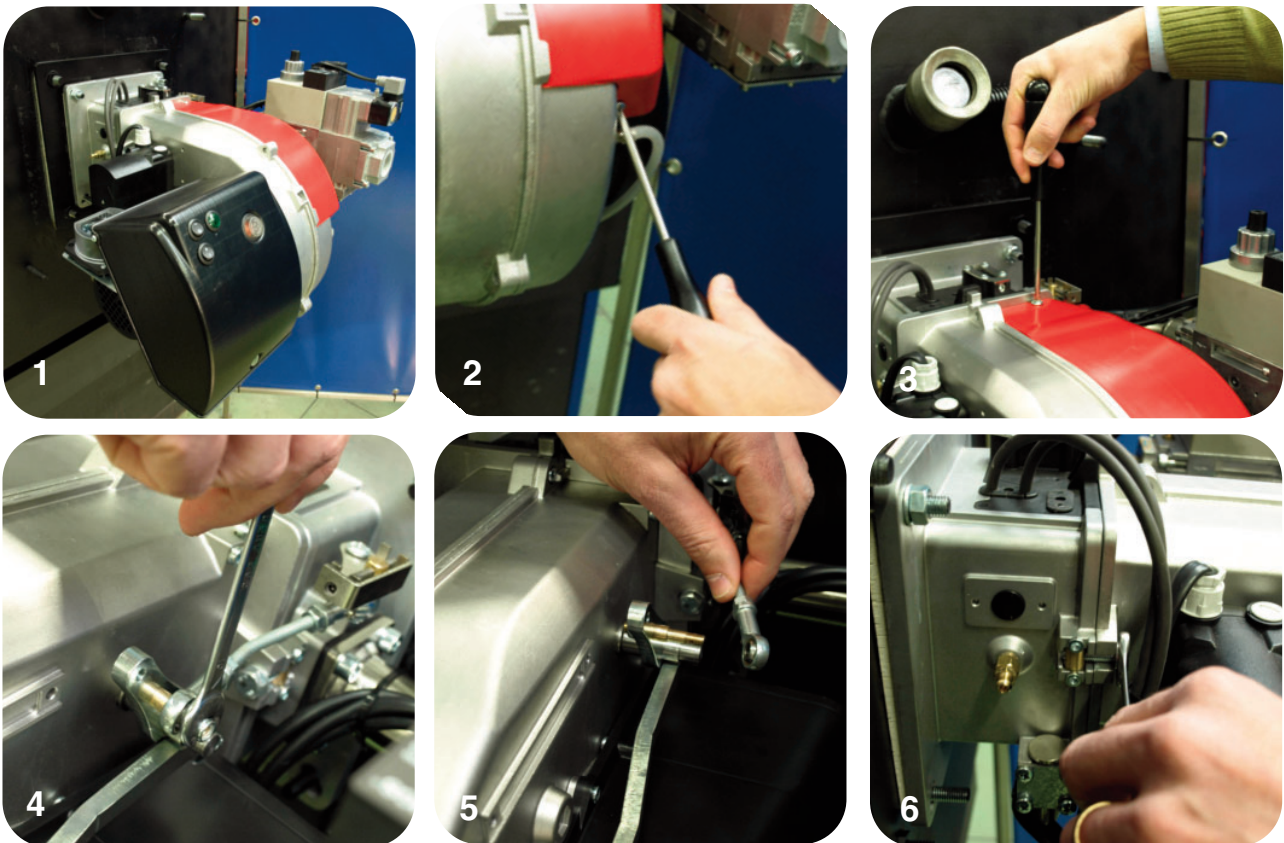

ES

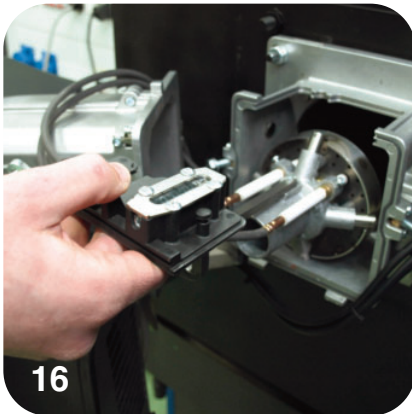
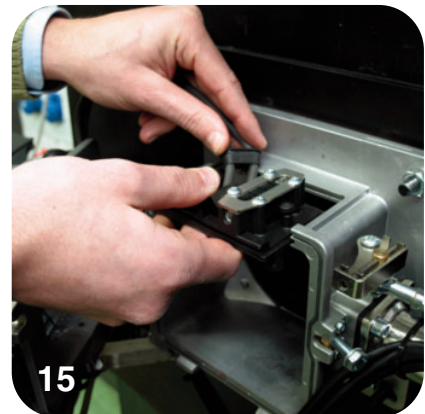
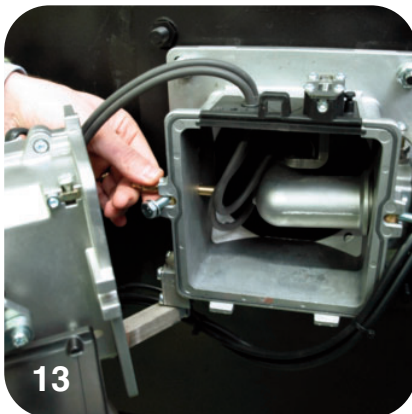
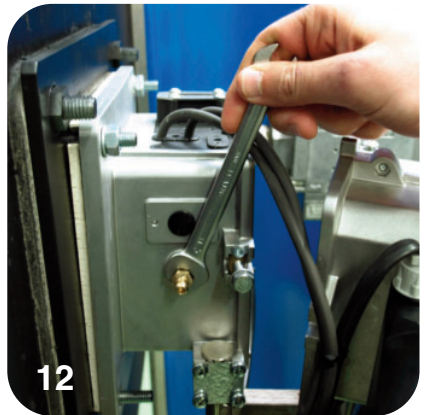
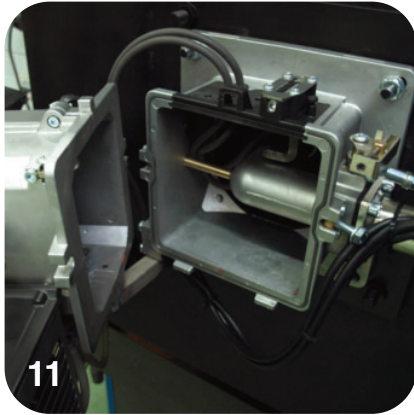
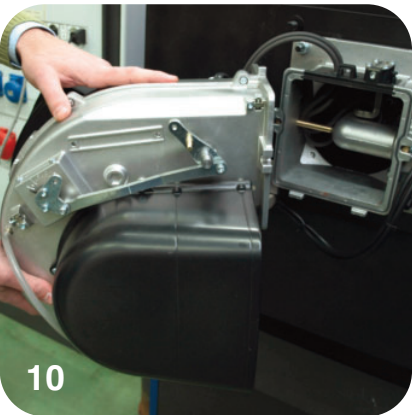
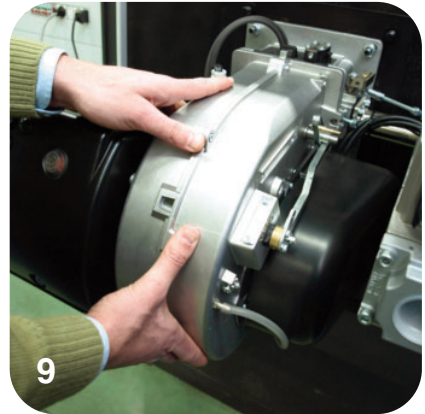
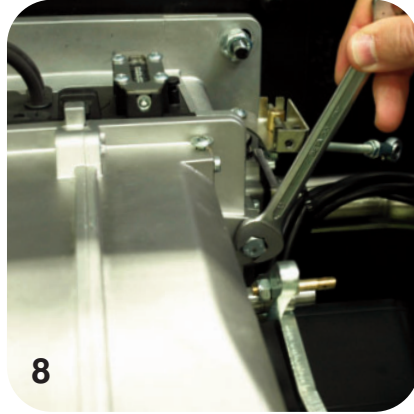

## DESCRIPCIÓN DEL CUADRO DE MANDOS DEL QUEMADOR PR

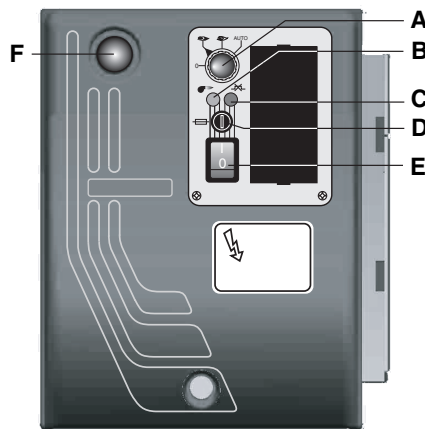

- A - Conmutador:  
0 = bloqueo de los equipos para funcionamiento en posición intermedia  
1 = funcionamiento a la potencia máxima  
2 = funcionamiento a la potencia mínima  
3 = automatic operation
- B - Indicador del funcionamiento
- C - Indicador de bloqueo relé termico
- D - fusible
- E - interruptor I / O
- F - pulsador de desbloqueo

ES

## DESCRIPCIÓN DEL CUADRO DE MANDOS DEL QUEMADOR MD (KITMD-RWF50)

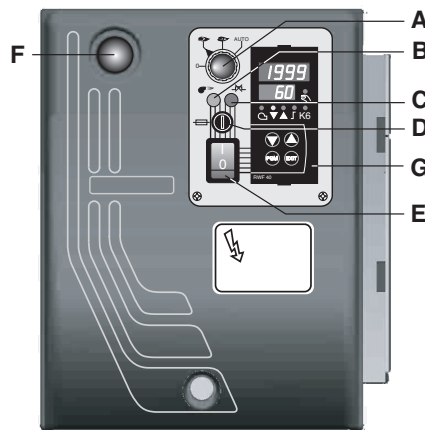

- A - Conmutador:  
0 = bloqueo de los equipos para funcionamiento en posición intermedia  
1 = funcionamiento a la potencia máxima  
2 = funcionamiento a la potencia mínima  
3 = automatic operation
- B - Indicador del funcionamiento
- C - Indicador de bloqueo relé termico
- D - fusible
- E - interruptor I / O
- F - pulsador de desbloqueo
- G - centralina modulante RWF 50

### La configuración estándar de los motores es trifásica 400 V.

Los quemadores con motores eléctricos de potencia inferior o igual a 3 kW pueden ser adaptados para la alimentación de 220-230 V (ver instrucciones en el reverso); para motores de potencias superiores, solamente se admite la alimentación trifásica a 380-400 V. Si se necesita un quemador con alimentación a 220 V, mencionarlo específicamente en el pedido.

### Instrucciones para la alimentación eléctrica a 220-230 V de motores de 3 kW o menos

Los quemadores Ecoflam con motores de 3 kW o menos pueden ser adaptados para ser conectados a una alimentación eléctrica de 220-230 V; para ello, proceder de la manera siguiente:

1. cambiar la conexión dentro de la caja de alimentación del motor eléctrico, de estrella a delta (ver figura);
2. cambiar el ajuste del relé térmico, tomando como referencia los valores de absorción indicados en la placa de datos del motor. De ser necesario, reemplazar el relé térmico con otro de escala adecuada. Esto no es posible con motores de más de 3 kW. Para más información, póngase en contacto con su persona de referencia en Ecoflam.

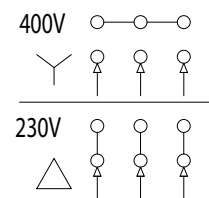

**MANTENIMIENTO****ES CONTROL ANUAL:**

El control periódico del quemador (cabeza de combustión, electrodos etc.) tiene que ser efectuado por técnicos autorizados una o dos veces cada año, según la utilización del quemador. Antes de proceder con las operaciones de mantenimiento, es aconsejable comprobar el estado general del quemador actuando de la manera siguiente:

- Desconectar la clavija del quemador de la red.
- Cerrar la válvula de cierre del gas.
- Sacar la tapa del quemador y limpiar ventilador y conducto de aspiración del aire.
- Limpiar la cabeza de combustión y comprobar la posición de los electrodos.
- Remontar el todo.
- Comprobar la estanqueidad de las uniones del gas.
- Comprobar la chimenea.
- Arrancar el quemador y comprobar los parámetros de combustión (CO<sub>2</sub> = 9,7% (G 20); 11,7% (G 31); CO inferior a 75 ppm).

**Antes de cada intervención comprobar:**

- Que hay corriente en la instalación y que el quemador sea conectado.
- Que la presión del gas sea la correcta y la válvula de cierre esté abierta.
- Que los equipos de control estén debidamente conectados.
- Cuando todas estas condiciones se cumplen, arrancar el quemador presionando el botón de bloqueo y comprobar la secuencia de encendido.

**Breve guía de averías:****- El quemador no arranca:**

comprobar el interruptor de arranque, los termostatos, el motor, la presión del gas, el equipo de control de estanqueidad (si lo hay).

**- El quemador efectúa el prebarrido pero se pone en seguridad al final del ciclo:**

comprobar la presión del aire, el ventilador y el presostato del aire.

**- El quemador efectúa el prebarrido pero no se enciende:**

comprobar el montaje y la posición de los electrodos, el cable de encendido, el transformador de encendido, el equipo de control llama y las electroválvulas del gas.

**- El quemador se enciende pero se pone en seguridad al cumplir del tiempo de seguridad:**

comprobar que fase y neutro sean conectados correctamente; comprobar posición y conexión de la sonda de ionización; comprobar el equipo de control de llama.

**- El quemador se enciende normalmente pero se pone en seguridad después unos minutos de funcionamiento:**

comprobar el regulador de presión y el filtro del gas; controlar la presión del gas; controlar el valor de ionización 3 µA; comprobar los valores de la combustión.

**Индекс****1 - ТЕХНИЧЕСКИЕ ХАРАКТЕРИСТИКИ**

- Сертификат соответствия .....p.2
- ТЕХНИЧЕСКИЕ ХАРАКТЕРИСТИКИ .....p.56
- РАБОЧИЙ ДИАПАЗОН .....p.56
- ГАБАРИТНЫЕ РАЗМЕРЫ .....p.56

**2 - МОНТАЖ**

- МОНТАЖ ГОРЕЛКИ .....p.57
- ЭЛЕКТРИЧЕСКИЕ СОЕДИНЕНИЯ .....p.57
- ПОДКЛЮЧЕНИЕ К ГАЗОПРОВОДУ .....p.57
- КАМЕРА СГОРАНИЯ .....p.57

**3 - СТАРТЕР И РЕГУЛИРОВКИ**

- ЗАПУСК ГОРЕЛКИ .....p.58
- РАБОЧИЙ ЦИКЛ ЭЛЕКТРОННОГО ОБОРУДОВАНИЯ .....p.59
- ВОЗДУШНЫЙ СЕРВОПРИВОД .....p.60
- РЕГУЛИРОВКА МИНИМАЛЬНАЯ ГАЗА РАВ .....p.61
- СЕРВОПРИВОД ВОЗДУШНОЙ ЗАСЛОНКИ .....p.61
- РЕГУЛИРОВКА ГОРЕНИЯ ДВУСТАДИЙНОЙ ГОРЕЛКИ .....p.62,63
- РЕГУЛИРОВАНИЕ РЕЛЕ ДАВЛЕНИЯ .....p.63
- ТОК ИОНИЗАЦИИ .....p.63
- ПОЛОЖЕНИЕ ЭЛЕКТРОДОВ .....p.63
- ПЕРЕВОД С ПРИРОДНОГО НА СЖИЖЕННЫЙ ГАЗ .....p.64
- ИЗВЛЕКАТЬ ГОЛОВКУ ВКЛЮЧЕНИЯ .....p.64,65
- ПАНЕЛИ УПРАВЛЕНИЯ .....p.66

**4 - ПОЛЬЗА И ОБСЛУЖИВАНИЕ**

- ПЕРИОДИЧЕСКОЕ ОБСЛУЖИВАНИЕ .....p.67

**RU**

RU

ЭКСПЛУАТАЦИОННЫЕ ХАРАКТЕРИСТИКИ				
Модель : Max Gas 350 - 500		Категория газа II 2H 3+		
		G20	G25	G31
Максимальное давление*	мбар	500	500	500
Минимальное давление*	мбар	17	17	29
Min. gas pressure* Max Gas 500	мбар	20	20	37
Вид топлива: газ	ккал/Нм <sup>3</sup>	8.570	7.370	22.260
Max Gas 350 PR-MD				
Расход газа максимально	Нм <sup>3</sup> /час	35,12	40,84	13,52
минимально	Нм <sup>3</sup> /час	10,03	11,67	3,86
Max Gas 500 PR-MD				
Расход газа максимально	Нм <sup>3</sup> /час	50,17	58,34	19,32
минимально	Нм <sup>3</sup> /час	12,04	14	4,64

\*: Фактическое минимальное и максимальное давление зависят от газовой рампы, которая используется вместе с горелкой. Соответствующие данные приведены в каталоге газовых рамп.

## ТЕХНИЧЕСКИЕ ХАРАКТЕРИСТИКИ

		Max Gas 350 PR-MD	Max Gas 500 PR-MD
Максимальная производительность по теплу	кВАТТ	350	500
	кКАЛ/час	301.000	430.000
Минимальная производительность по теплу	кВАТТ	100	120
	кКАЛ/час	86.000	103.200
Уровень шума	d(B)A	73	73

## РАБОЧИЙ ДИАПАЗОН ГОРЕЛКИ

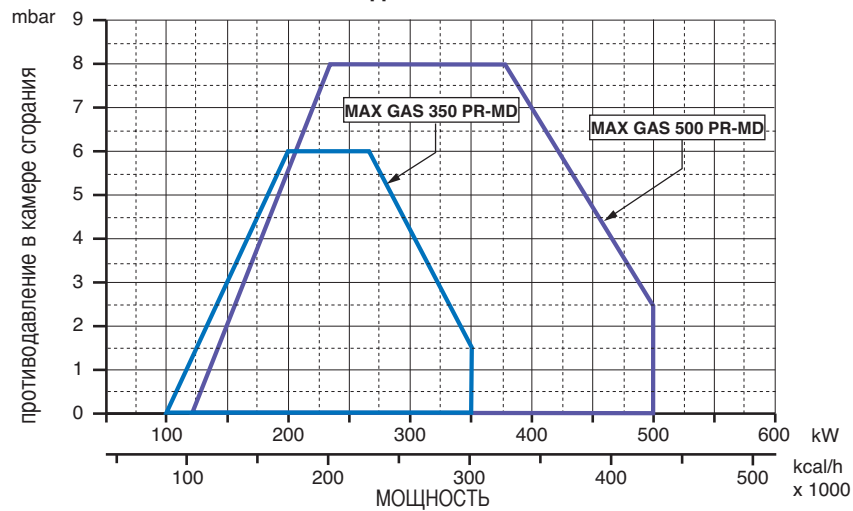

## ГАБАРИТНЫЕ РАЗМЕРЫ

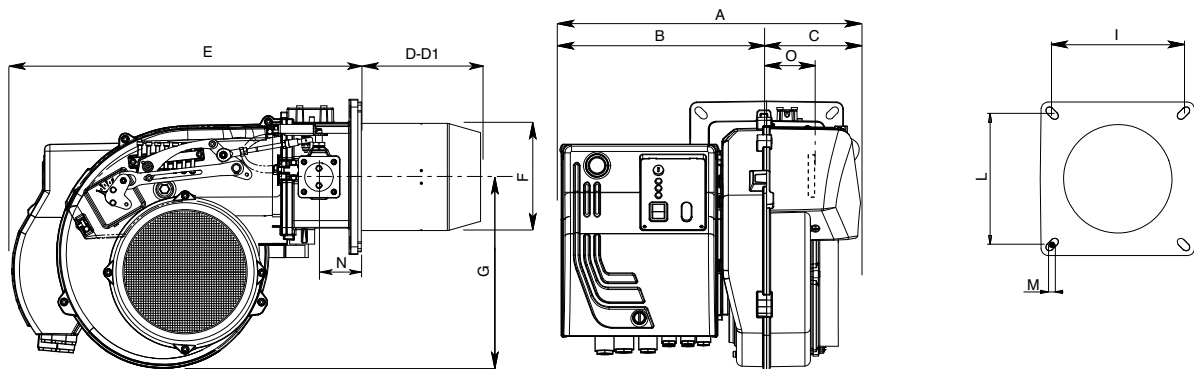

модель	A	B	C	D	D1	E	F	G	I	L	M	N	O
MAX GAS 350 PR HT	432	302	130	175	335	466	157	280	185/200	185/200	M8	62	101
MAX GAS 500 PR HT	432	302	130	175	335	466	157	280	185/200	185/200	M8	62	101

D = короткая огневая головка      D1 = длинная огневая головка



## МОНТАЖ ГОРЕЛКИ

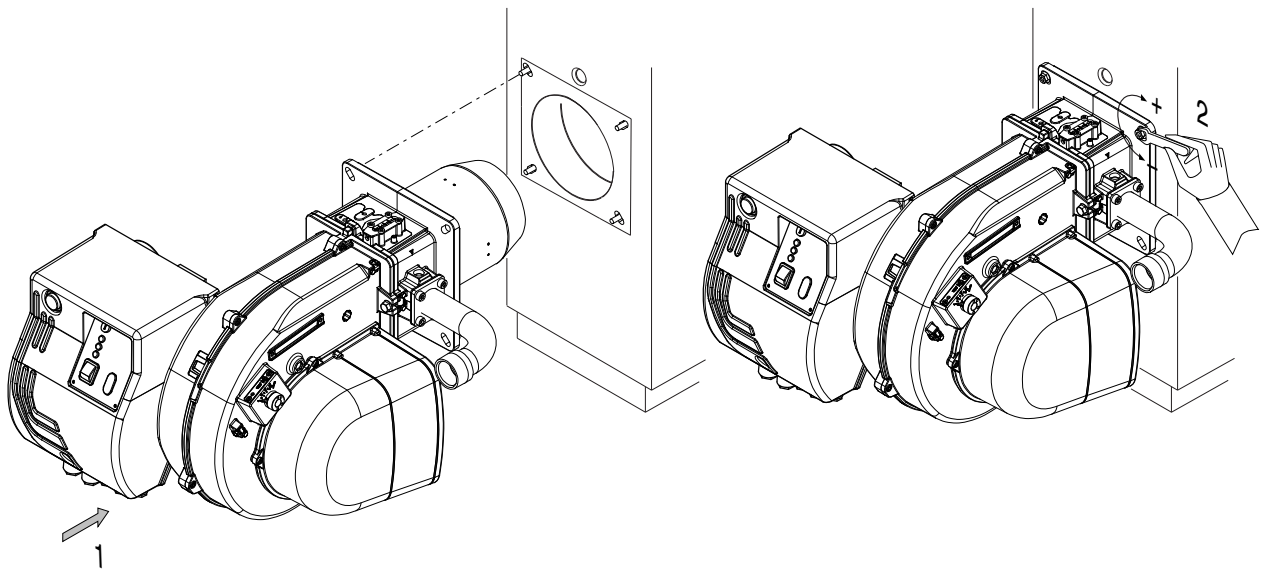

RU

## ЭЛЕКТРИЧЕСКИЕ СОЕДИНЕНИЯ

Все двигатели горелок прошли заводские испытания при однофазном напряжении 230 В 50 Гц (Max Gas 350) или трехфазном 400 В 50 Гц (Max Gas 500) на моторы и 230 В 50 Гц однофазном для вспомогательного оборудования. При необходимости обеспечить электропитание горелки от сети 230 Вольт 50 Гц без нуля необходимо выполнить подключения, руководствуясь соответствующей электрической схемой. Следует убедиться в том, что рабочий диапазон теплового реле находится в пределах потребляемой мощности двигателя. Кроме этого, необходимо удостовериться в правильности направления вращения мотора вентилятора.

## ПОДКЛЮЧЕНИЕ К ГАЗОПРОВОДУ

После подключения горелки к газопроводу необходимо убедиться в полной герметичности системы, а также в том, что дымоход свободен от каких либо препятствий. После открывания газового крана осторожно стравить воздух и после этого проконтролировать давление с помощью манометра. Подать напряжение на установку и отрегулировать термостаты котла на требуемую температуру. После замыкания контактов термостатов устройство контроля герметичности (если входит в комплект) автоматически проверяет герметичность клапанов. При положительных результатах проверки горелка получает разрешение на запуск. В противном случае происходит блокировка оборудования.

## КАМЕРА СГОРАНИЯ

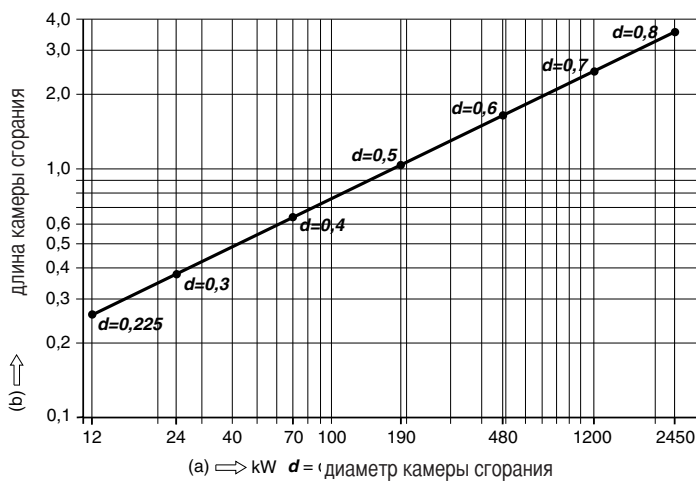

Горелки прошли испытания в камерах сгорания, соответствующих нормативам EN 676. При меньших размерах камеры сгорания следует обращаться за консультацией к производителю.

**Монтаж выполнять в соответствии с местными нормами и правилами.**

## ЗАПУСК ГОРЕЛКИ

### ПРЕДВАРИТЕЛЬНЫЙ КОНТРОЛЬ

Перед тем, как приступить к пуску горелки: - , Удостоверьтесь, что тип и давление газа в сети соответствуют номинальным. - Удостоверьтесь, что газовые клапаны закрыты. - Проверьте, обеспечена ли герметичность соединений.

RU

- Стравите воздух из газопровода и проверьте давление газа на входе. - Проверьте, правильно ли выполнены электрические соединения и соблюдена ли полярность фазы и нуля. - Удостоверьтесь, что при размыкании контакта термостата котла горелка выключается. - Проверьте герметичность топки котла (в нее не должен попадать воздух). - Проверьте герметичность соединения дымохода и котла и состояние дымохода (он должен быть герметичен и свободен от каких-либо препятствий). Если все вышеупомянутые условия соблюдены, запустите горелку. Электронное оборудование контроля пламени запускает двигатель вентилятора горелки для выполнения предварительной продувки топки. Во время предварительной продувки топки (около 30 секунд) аппаратура управления контролирует величину давления воздуха по сигналу от реле давления. По завершении продувки контрольная аппаратура подает напряжение на трансформатор и дает команду на открывание газовых клапанов. Факел должен сформироваться и стабилизироваться в течение 3 секунд, т.е. в течение контрольного времени аппаратуры. Прежде чем вводить контрольные приборы в дымоход, визуально проверьте состояние факела. Отрегулируйте и проверьте по газовому счетчику расход газа, требуемый для обеспечения нормальной работы котла. С целью обеспечения качественного горения на основании требуемого расхода газа отрегулируйте расход воздуха.

### ВНИМАНИЕ!

Все регулируемые устройства тарируются специалистами, выполняющими монтаж, и после запуска горелки должны быть опломбированы. При любом изменении регулировок следует произвести анализ дымовых газов в дымоходе. Примерные значения содержания CO<sub>2</sub>: 9,7 (G20) 9,6 (G25) 11,7 (G30) 11,7 (G31), CO – не более 75 ppm.

### Регулировка расхода газа при розжиге горелок MAX GAS 350-500

Тепловая мощность данных горелок во время их запуска не должна превышать 120 кВт либо номинальной тепловой мощности, деленной на время аварийного останова (контрольное время), которое определяется контрольной аппаратурой (время розжига принимается равным времени аварийного останова, т.е. 3 секундам). Тепловая мощность во время розжига регулируется в заводских условиях. Тем не менее, при необходимости изменить регулировки, действуйте следующим образом: - удостоверьтесь, что тепловая мощность горелки во время ее работы на максимальной мощности, соответствует номинальным показателям. - Выключите горелку, отсоедините провод обнаружения факела от соответствующего электрода (это делается для того, чтобы во время розжига горелки по истечении контрольного времени произошел ее аварийный останов). - Запишите показания газового счетчика. - Запустите горелку и подождите до тех пор, когда произойдет аварийный останов, после автоматического повтора попытки розжига. - Еще раз проверьте показания газового счетчика и определите количество израсходованного газа в литрах. - Тепловая мощность горелки в кВт, произведенная при розжиге, будет равна количеству литров израсходованного газа, деленному на продолжительность контрольного времени и помноженному на коэффициент *f*, который зависит от типа используемого газа (см. таблицу слева). Если полученная расчетом величина превышает 120 кВт, следует выполнить регулировку газового клапана, чтобы уменьшить расход газа при розжиге. По завершении проверки присоедините обратно провод обнаружения факела к соответствующему электроду. ПРИМЕЧАНИЕ: Если конструкция смотрового окошка газового счетчика такова, что измерение количества газа в литрах затруднено, то вышеописанную процедуру можно повторить несколько раз подряд, чтобы получить в совокупности количество, газа достаточное для расчета. В таком случае тепловая мощность при розжиге будет равняться общему количеству израсходованного газа в литрах, поделенному на совокупную продолжительность контрольного времени (т.е. длительность контрольной задержки, умноженная на количество розжигов) и помноженное на коэффициент *f*.

### РАСЧЕТ МОЩНОСТИ ГОРЕЛКИ

Замерить по счетчику расход газа в литрах и время замера в секундах. Мощность в кВт рассчитывается по следующей

формуле:  $\frac{e}{sec} \times f = kW$

*e* = кол-во газа в литрах

*sec* = время в секундах

*f*

G20 = 34,02 MJ/St m<sup>3</sup>  
G25 = 29,25 MJ/St m<sup>3</sup>  
G31 = 88 MJ/St m<sup>3</sup>



RU

Таблица кода ошибки		
Код красного мигания сигнальной лампы(LED)	«AL» на клм. 10	Возможная причина
2 мигания	Вкл	Нет стабилизации пламени в конце «TSA» - неисправные или грязные топл. клапаны - неисправный или грязн. датчик пламени - плохая настройка горелки, нет топлива - неисправная система зажигания
3 мигания	Вкл	Неисправное реле «LP» - потеря сигнала давления воздуха после «t10» - контакты реле «LP» залипли в норм. положении
4 мигания	Вкл	Посторонний свет при пуске горелки
5 мигания	Вкл	Time out «LP» залипание контактов «LP» в рабоч.положении
6 мигания	Вкл	свободно
7 мигания	Вкл	Частое пропадание пламени во время работы (ограничение повторений) - неисправные или грязные топл. клапаны - неисправный или грязн. датчик пламени - плохая настройка горелки
8 мигания	Вкл	свободно
9 мигания	Вкл	свободно
10 мигания	Выкл	Ошибка в разводке проводов или внутренняя ошибка, контакты вывода, другие отказы
14 мигания	Вкл	Не замкнут контакт CPI

### УСТАНОВКА СТРЕЛЯЮЩЕГО МЕХАНИЗМА

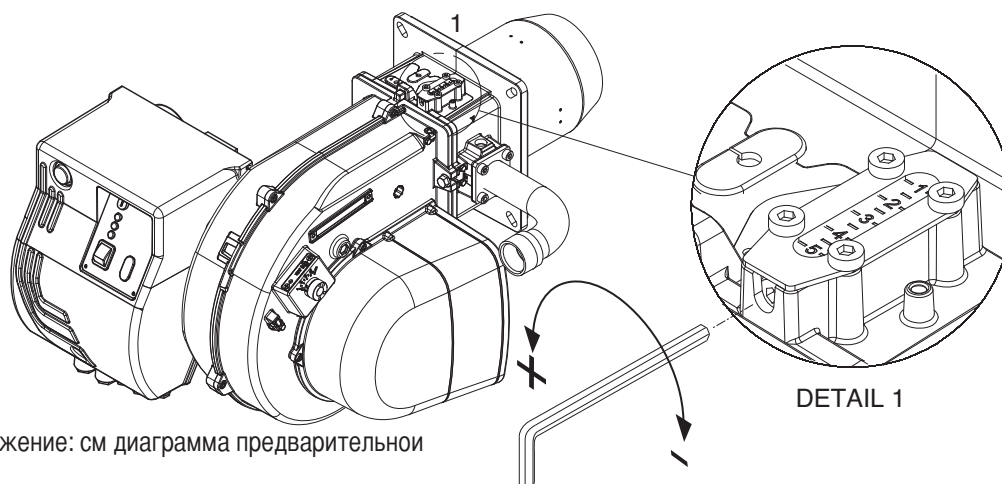

Главное положение: см диаграмма предварительной калибровки.

### МИНИМАЛЬНЫЙ ГАЗ ЕМКОСТИ РЕГУЛИРОВКИ

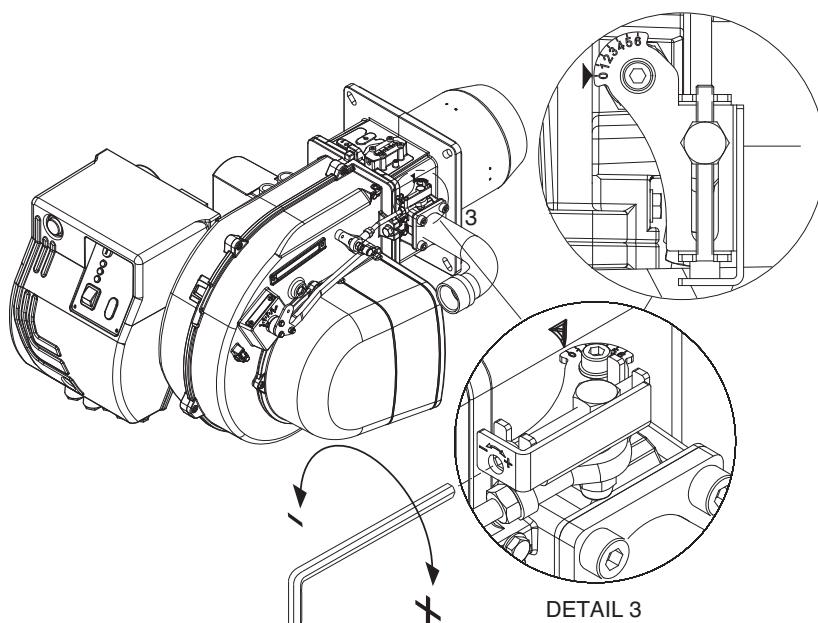

- Снести горелку в низком пламени (используя селектор на электрической панели управления).
- Подействовать на винте внутри диаграмма (деталь 3).

## РЕГУЛИРОВАННЫЙ ВОЗДУХ ЕМКОСТИ

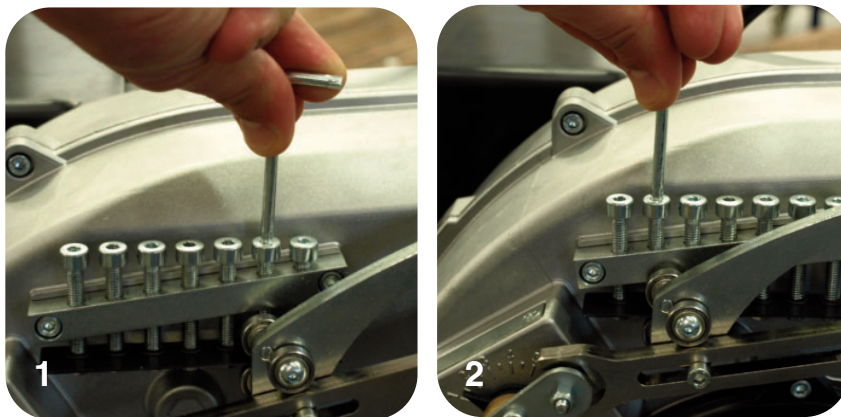

RU

- Подействовать на винтах в диаграмме.
- Двинуть рукоятку, селектор на щитке управления системой электропитания.

### ГОРЕЛКИ В ВАРИАНТЕ "PR" МОНТАЖ И РЕГУЛИРОВКА ГАЗОВОЙ РАМПЫ

Закрепите газовую рампу 4 болтами в месте фланцевого соединения, обращая внимание на правильное положение прокладки (O-ring).

Подсоедините электропитание к рампе через 2 разъема клапана (черноты) и переключателя давления газа (серого). Произведите розжиг горелки (заводом-изготовителем уже произведена предварительная настройка) и проверьте герметичность соединений. Для приведения мощности горелки к требуемой мощности котла произведите следующие действия:

### РЕГУЛИРОВКА ГОРЕНИЯ ДВУСТАДИЙНОЙ ГОРЕЛКИ (версия PR)

Выполнить описанные операции:

#### Регулировка максимальной мощности:

- 1) установить воздушную заслонку на максимальное открытие (диаграмма. 1).  
(только при очень низких выходных мощностях, если не достаточно уменьшение воздуха, выполненного с головкой в положении 1, уменьшить открытие воздушной заслонки).
- 2) произвести дозировку воздуха, перемещая огневую головку (рисунок) в соответствии с запрашиваемой мощностью (см. диаграмма предварительной калибровки).
- 3) произвести дозировку газа, регулируя газовую рампу ( см. рисунок в руководстве по рампе).

#### Регулировка минимального пламени:

- 1) после регулирования максимальной мощности и, следовательно, определенного рабочего давления газа на головке, установить заслонку на минимальное пламя на (диаграмма. 2), и произвести дозировку газа посредством регулировочного винта, расположенного на дроссельном клапане. (рисунок)
- 2) Если минимальная нагрузка, достигнутая таким образом, будет слишком низкой для генератора тепла, увеличить открытие воздушной заслонки, отрегулировав расход газа на дроссельном клапане до достижения минимальной соответствующей мощности.



### СЕРВОПРИВОД ВОЗДУШНОЙ ЗАСЛОНКИ (SIEMENS SQN 75) MAX GAS 350-500

Для доступа к регулировочным кулачкам снять крышку. Регулирование кулачков производится с помощью входящего в комплект ключа и плоской отвертки.

Описание:

- I кулачок регулирования положения воздушной заслонки при гашении горелки (синий). 0° = заслонка закрыта полностью.
- II кулачок регулирования положения воздушной заслонки при розжиге и минимум мощность (оранжевый). Регулируется отверткой.
- III кулачок регулирования положения воздушной заслонки на максимальная мощность (красный).
- IV не используется (черный).

### ДИАГРАММА ПРЕДВАРИТЕЛЬНОЙ КАЛИБРОВКИ MAX GAS 350

RU

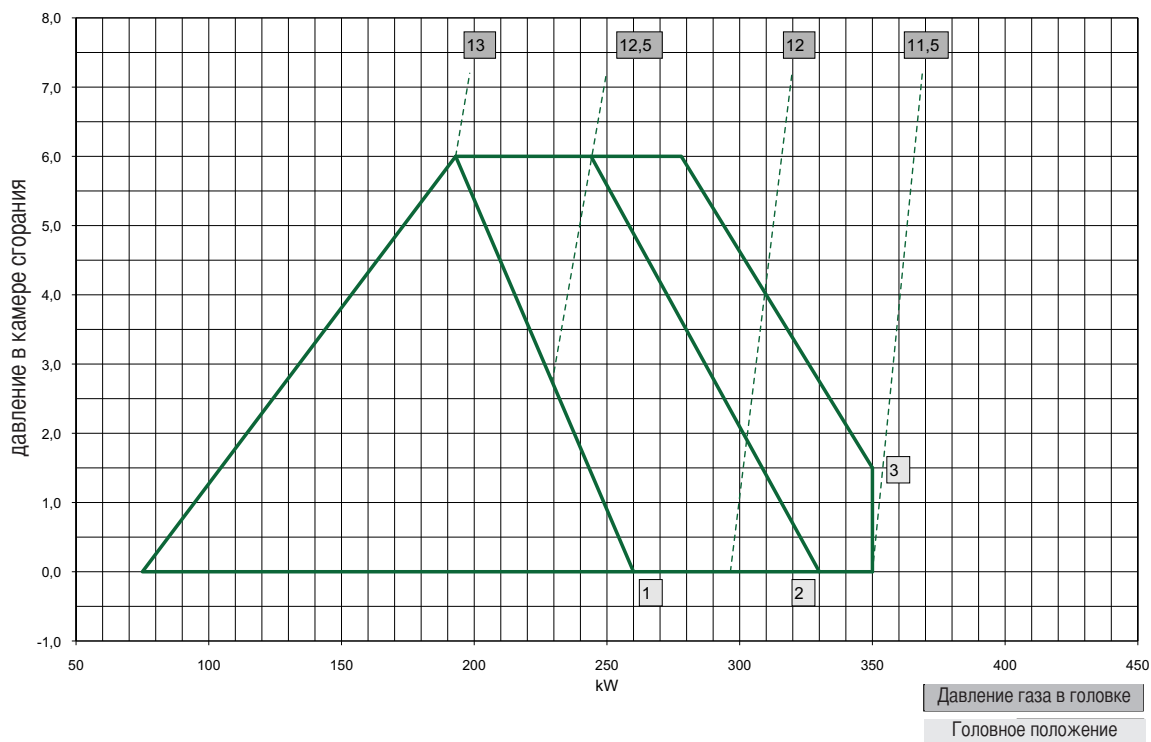

### ДИАГРАММА ПРЕДВАРИТЕЛЬНОЙ КАЛИБРОВКИ MAX GAS 500

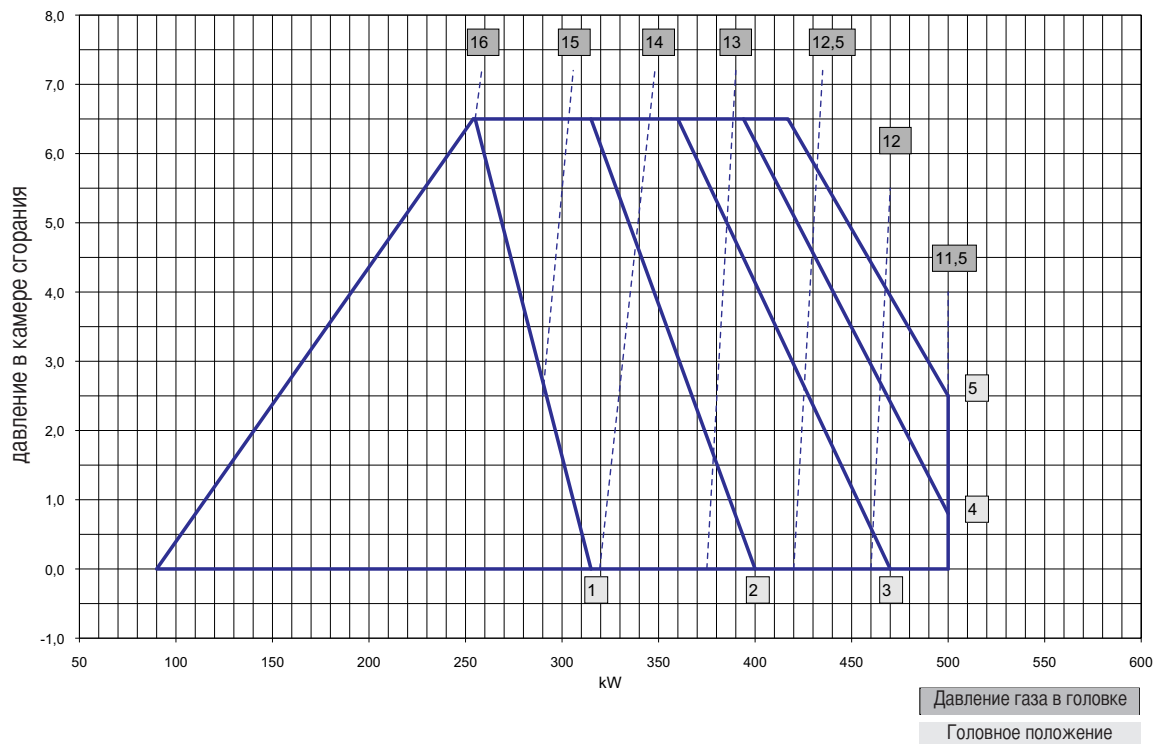

## ПРИМЕР ПРЕДВАРИТЕЛЬНОЙ КАЛИБРОВКИ MAX GAS 500

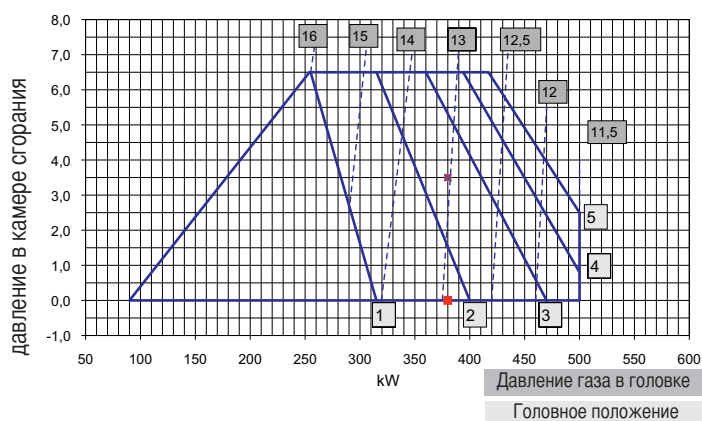

**Предупреждение:** величины предварительной калибровки определены на камерах сгорания для испытаний EN676 в идеальных условиях, и полезны при первом розжиге, но должны будут быть проверены и откорректированы с калибровкой для каждой отдельной установки.

RU

### пример на рисунке:

Требуемая мощность от генератора 380 кВт. Предусмотренное давление в камере сгорания 3,5 мбар. Положение огневой головки : 2,5 (от 2 до 3). Давление газа в головке: 13 мбар.

## РЕГУЛИРОВАНИЕ РЕЛЕ ДАВЛЕНИЯ ВОЗДУХА

Реле давления воздуха должно быть отрегулировано таким образом, чтобы при дефиците воздуха количество CO не превышало 1% от объема. Регулировка реле давления воздуха производится после того, когда отрегулирован расход газа и достигнуто оптимальное качество горения ( $CO_2 = 9,5 \text{ - } 9,8\%$  и CO не более 75 ppm). Снимите крышку, включите горелку и начните постепенно закрывать всасывающий воздуховод до тех пор, пока содержание  $CO_2$  не достигнет 10,8 (G 20 - G 25), 13 (G 31), а количество CO будет находиться в пределах 5000 ppm. Продолжайте вращать регулятор реле давления воздуха до тех пор, пока не произойдет останов горелки. Уберите картонку, закрывающую всасывающий воздуховод, и перезапустите горелку. Установите крышку на место.

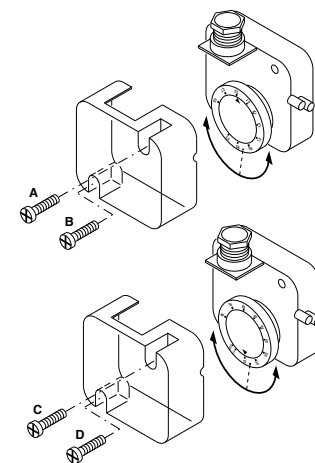

## РЕГУЛИРОВАНИЕ РЕЛЕ ДАВЛЕНИЯ ГАЗА

Отрегулируйте реле давления газа на 50% подавать давления используемого газа.

## ПРОВЕРКА СИСТЕМЫ ОБНАРУЖЕНИЯ ФАКЕЛА

При неработающей горелке подключите микроамперметр постоянного тока со шкалой от 0 до 50 или от 0 до 100  $\mu A$ . Если регулировка выполнена правильно, то во время работы горелки сила тока должна быть не ниже 3  $\mu A$  (LME 11/21/22).

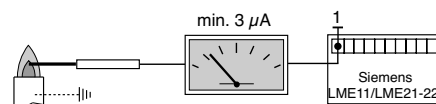

## ПОЛОЖЕНИЕ ЭЛЕКТРОДОВ

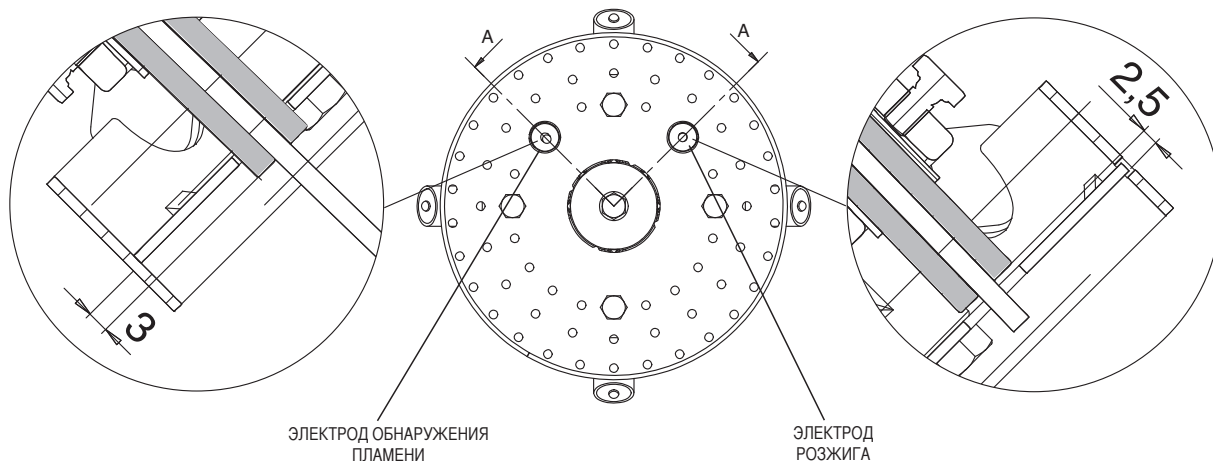

### ПЕРЕВОД С ПРИРОДНОГО НА СЖИЖЕННЫЙ ГАЗ

RU

Для перевода горелки с природного на сжиженный газ необходимо выполнить следующие операции : - Снять насадку. – Снять диск, отвинтив винты А. - Заменить 4 расщекателя для природного газа (Е) на расщекатели для сжиженного газа (F), отвинтив и завинтив винты В. – Установить диск обратно. – Снять вставку природного газа, отвинтив винт С (M5x25). – Установить вставку, предназначенную для сжиженного газа, завинтив винт D (M5x20).

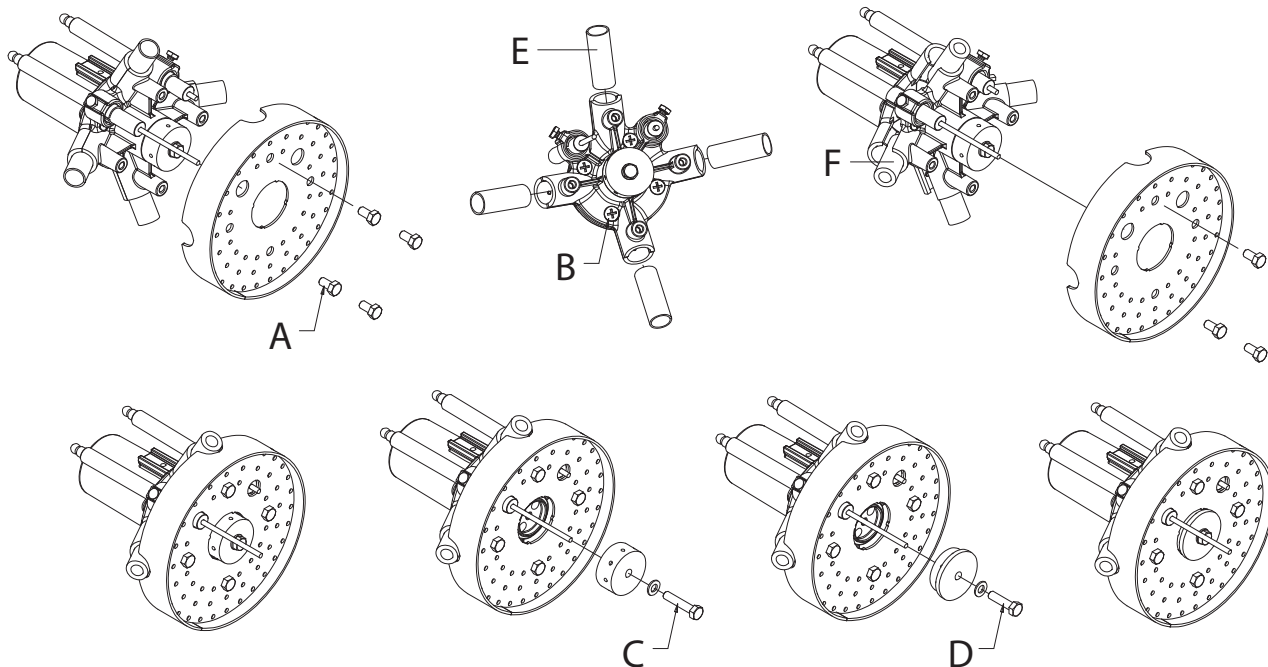

### ИЗВЛЕКАТЬ ГОЛОВКУ ВКЛЮЧЕНИЯ

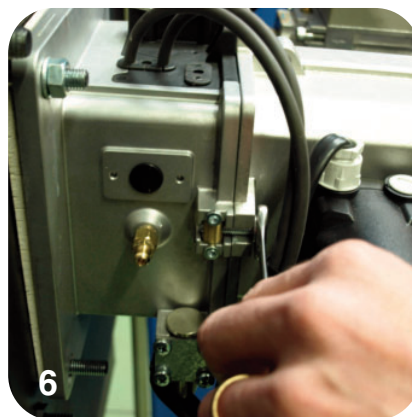
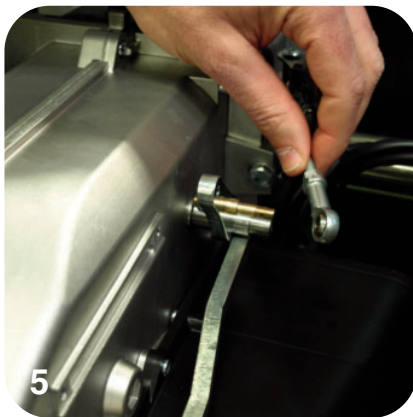
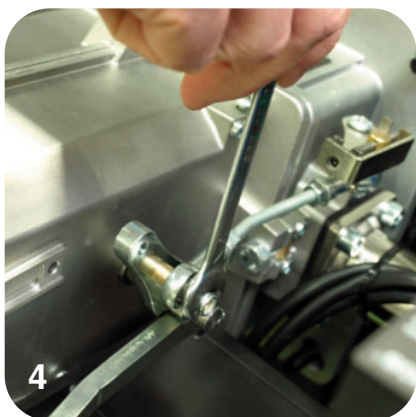
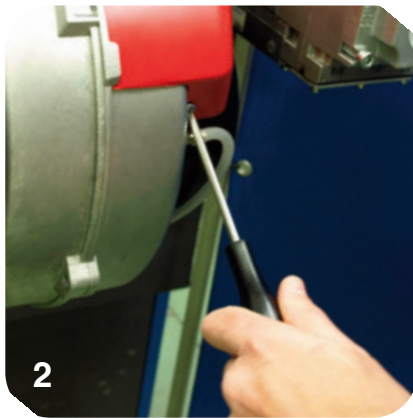
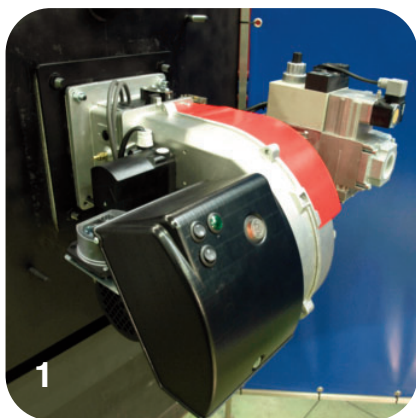



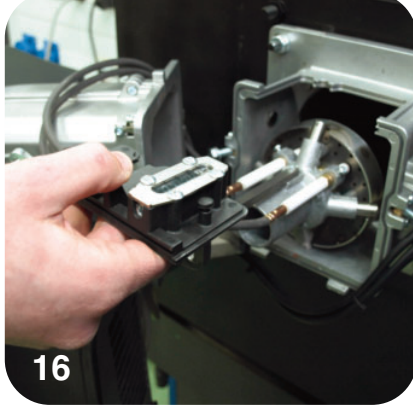
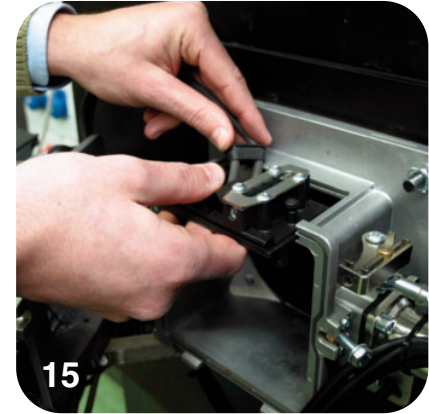
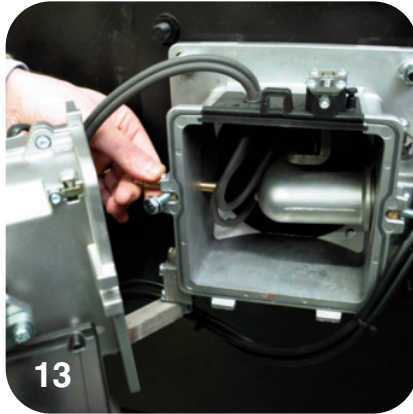
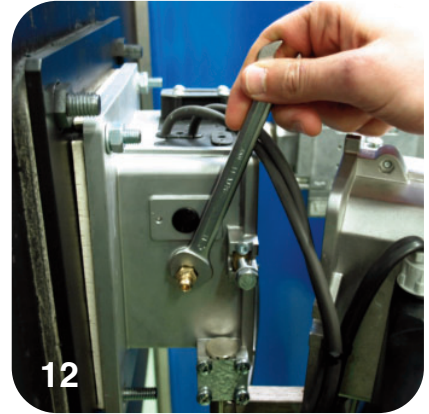
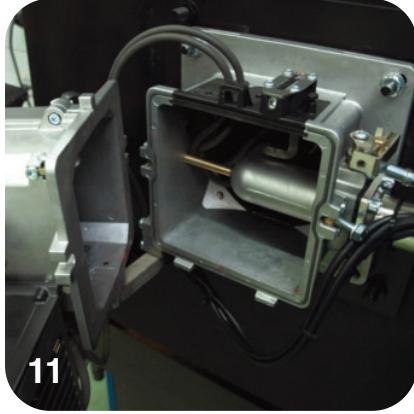
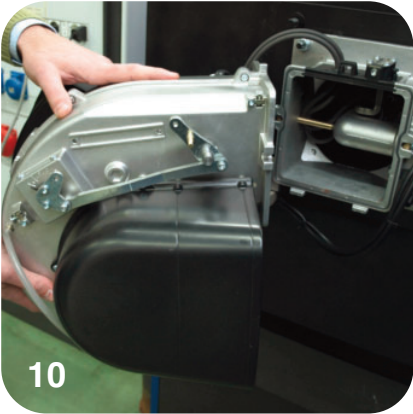
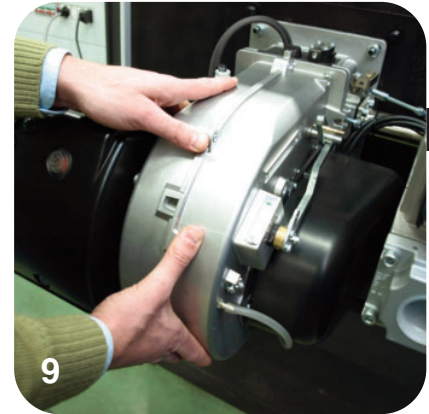
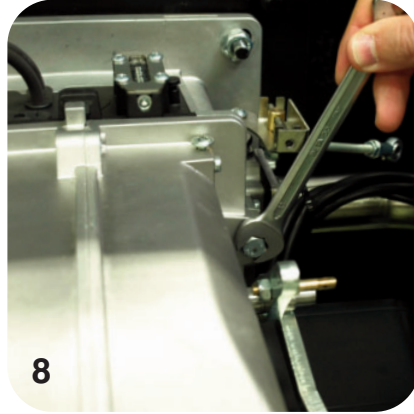

RU

## ПАНЕЛЬ УПРАВЛЕНИЯ ГОРЕЛКИ PR

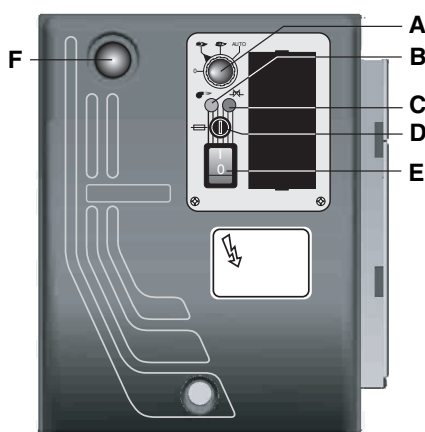

- A - переключатель
- 0 = аппаратура управления заблокирована для работы в среднем диапазоне мощности
- 1 = работа на максимальной мощности
- 2 = работа на минимальной мощности
- 3 = работа в автоматическом режиме
- B - Индикатор рабочего режима
- C - индикатор аварийной блокировки по температуре
- D - плавкий предохранитель
- E - выключатель
- F - кнопка перезапуска

## ПАНЕЛЬ УПРАВЛЕНИЯ ГОРЕЛКИ MD (KITMD-RWF50)

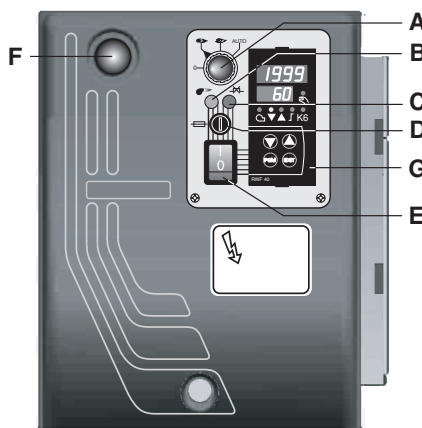

- A - переключатель
- 0 = аппаратура управления заблокирована для работы в среднем диапазоне мощности
- 1 = работа на максимальной мощности
- 2 = работа на минимальной мощности
- 3 = работа в автоматическом режиме
- B - Индикатор рабочего режима
- C - индикатор аварийной блокировки по температуре
- D - плавкий предохранитель
- E - выключатель
- F - кнопка перезапуска
- П - Модуляционный регулятор

**Горелки производятся с соединениями, предназначенными для трехфазного электропитания 400В.**

Горелки с электродвигателями мощностью 3 кВт или менее могут быть адаптированы под 220-230В (пожалуйста, следуйте инструкции на обратной стороне); электродвигатели большей мощности могут работать только при трехфазном электропитании 380-400В. Если требуемое исполнение горелки отличается от вышеупомянутого стандарта, рекомендуется сделать отдельное примечание при заказе.

**Инструкция: как адаптировать электродвигатели мощностью 3 кВт или менее под электропитание 220-230В**

Напряжение горелки можно изменить путем следующих действий:

1. Изменить соединение внутри клеммной коробки двигателя со “звезды” на соединение треугольником (см. рисунок);
2. Изменить настройку термореле в соответствии со значениями, указанными на шильдике двигателя. Если необходимо, замените термореле другим, с подходящей шкалой.

Вышеуказанные действия невозможны для электродвигателей мощностью выше 3 кВт.

Для более подробной информации, пожалуйста, свяжитесь с Ecoflam.

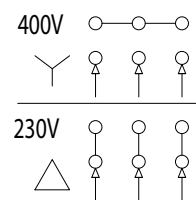

## ТЕХНИЧЕСКОЕ ОБСЛУЖИВАНИЕ

### ПЛАНОВОЕ ОБСЛУЖИВАНИЕ

Периодическое обслуживание горелки (огневой головки, электродов и т.д.) должно выполняться квалифицированным персоналом. В зависимости от условий эксплуатации это делается 1 или 2 раза в год. Прежде чем приступить к проверке и последующему обслуживанию горелки рекомендуется произвести её общий осмотр. Для этого:

- Отключить энергоснабжение горелки (отсоединить вилку).
- Закрыть запорный газовый кран.
- Снять крышку горелки, прочистить вентилятор и всасывающий воздуховод.
- Прочистить огневую головку и проверить положение электродов.
- Установить обратно все детали.
- Проверить герметичность газовых соединений.
- Проверить состояние дымохода.
- Запустить горелку.
- Выполнить анализ продуктов сгорания.  
(CO<sub>2</sub> = 9,7 (G 20); 9,6(G 25); 11,7(G 31),(CO = не выше 75 ppm)

RU

### ПЕРЕД КАЖДОЙ ИЗ ОПИСАННЫХ ДАЛЕЕ ОПЕРАЦИЙ НЕОБХОДИМО УДОСТОВЕРИТЬСЯ В ТОМ, ЧТО:

- В электрической сети имеется напряжение, а горелка подключена к сети.
- В газопроводе имеется требуемое давления газа, и запорный газовый кран находится в открытом положении.
- Предохранительные устройства и приборы управления подключены правильно.

Если все вышеупомянутые условия соблюдены, нажатием кнопки перезапуска запустите горелку. Проверьте рабочий цикл горелки.

### ГОРЕЛКА НЕ ЗАПУСКАЕТСЯ:

- Проверьте выключатель, термостаты, двигатель и давление газа.

### ПОСЛЕ ПРЕДВАРИТЕЛЬНОЙ ПРОДУВКИ ПРОИСХОДИТ БЛОКИРОВКА ГОРЕЛКИ:

- Проверьте давление воздуха и вентилятор.
- Проверьте исправность реле давления воздуха.

### ПОСЛЕ ПРЕДВАРИТЕЛЬНОЙ ПРОДУВКИ РОЗЖИГ ГОРЕЛКИ НЕ ПРОИСХОДИТ:

- Проверьте правильность подключения электродов и их положение.
- Проверьте провод розжига.
- Проверьте, исправен ли трансформатор розжига.
- Проверьте предохранительные устройства.

### ПОСЛЕ РОЗЖИГА ПО ИСТЕЧЕНИИ ВРЕМЕНИ АВАРИЙНОГО ОСТАНОВА ПРОИСХОДИТ БЛОКИРОВКА ГОРЕЛКИ:

- Проверьте правильность подключения фазы и нуля.
- Проверьте электрические газовые клапаны.
- Проверьте положение и правильность подключения электрода обнаружения факела.
- Проверьте ионизационный электрод обнаружения факела.
- Проверьте предохранительные устройства.

### БЛОКИРОВКА ГОРЕЛКИ ПРОИСХОДИТ ПОСЛЕ ЕЁ НЕПРОДОЛЖИТЕЛЬНОЙ НОРМАЛЬНОЙ РАБОТЫ:

- Проверьте регулятор давления и газовый фильтр.
- С помощью манометра проверьте давление газа.
- Проверьте величину тока ионизации (не менее 3 µA).

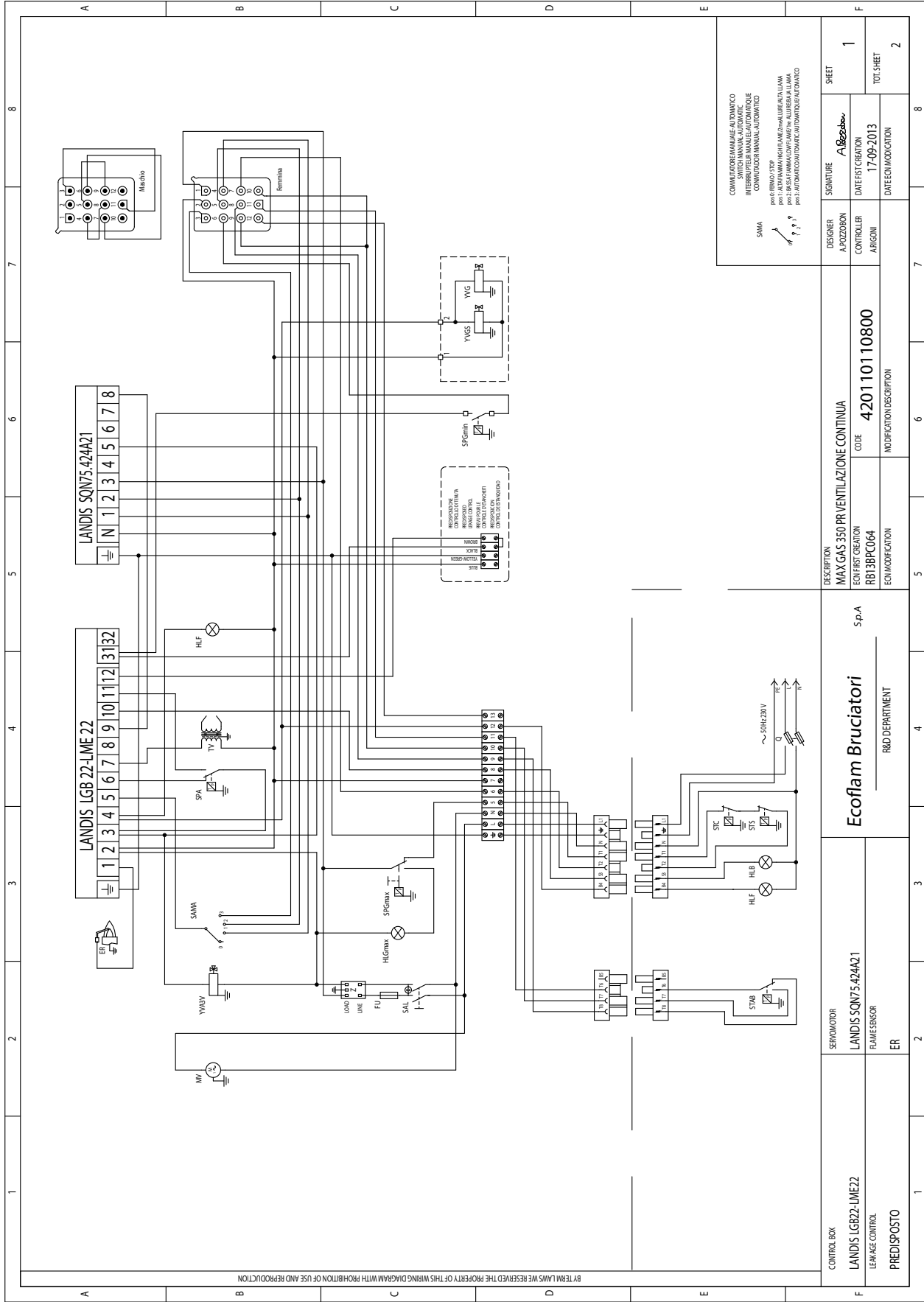

COMPTON PER UN ALTE ALI NOSTRO INTERUPTEUR MANUEL/AUTOMATIQUE COMULUDOR MANUAL/AUTOMATICO pos. 0: FERMIO/STOP pos. 1: APERTO/MAN. (FERMARE IL BRUCIATORE) pos. 2: AUTOMATICO (MAN. AUTOMATICO)	
DESIGNER	SIGNATURE
A. POZZOBON	A. Pozzobon
CONTROLLER	DATE/FIRST CREATION
ARIGNONI	17-09-2013
	DATE/EON MODIFICATION
	SHEET
	1
	TOT. SHEET
	2

DESCRIPTION	MAX GAS 350 PR VENTILAZIONE CONTINUA
EON FIRST CREATION	CODE
RB13BPC064	420110110800
EON MODIFICATION	MODIFICATION DESCRIPTION

SERMOMOTOR	LANDIS SQN75.424A21
FRAME SENSOR	ER
CONTROL BOX	LANDIS LGB22-LME22
LEAKAGE CONTROL	
PREDISPONTO	

DESCRIPTION	MAX GAS 350 PR VENTILAZIONE CONTINUA
EON FIRST CREATION	CODE
RB13BPC064	420110110800
EON MODIFICATION	MODIFICATION DESCRIPTION
DESIGNER	SIGNATURE
A. POZZOBON	A. Pozzobon
CONTROLLER	DATE/FIRST CREATION
ARIGNONI	17-09-2013
	DATE/EON MODIFICATION
	SHEET
	1
	TOT. SHEET
	2

A		B		C		D		E		F	
1		2		3		4		5		6	
7		8		9		10		11		12	
Q		Z		ER		FU		SAL		MV	
INTERRUPTORE GENERALE CON FUSIBILE MAIN SWITCH WITH FUSE INTERRUPTEUR GENERAL AVEC FUSIBLE INTERRUPTOR GENERAL CON FUSIBLE		FILTRO ANTIDISTURBO ANTI-JAMMING FILTER FILTRE ANTI-PANASIES FILTRO DE PROTECCION ANTIDISTURBO		ELETTRODO DI RIVELAZIONE IONIZATION PROBE ELECTRODE D'IONISATION ELECTRODO DE IONIZACION		FUSIBILE FUSE FUSIBLE FUSIBLE		INTERRUPTORE DI LINEA WORKING SWITCH INTERRUPTEUR DE LIGNE INTERRUPTOR DE LINEA		MOTORE VENTILATORE MOTOR FAN MOTEUR VENTILATEUR MOTOR VENTILADOR	
TV		HLB		SPA		STC		STS		YVG	
TRASFORMATORE IGNITION TRANSFORMER TRANSFORMATEUR D'ALLUMAGE TRANSFORMADOR		LAMPADA DI BLOCCO LOCKOUT LAMP LAMPE DE SECURITE ESPIA DE BLOQUEO		PRESOSTATO ARIA AIR PRESSURE SWITCH PRESOSTAT AIR PRESOSTATO AIRE		THERMOSTATO CALDAIA BURNER THERMOSTAT THERMOSTAT CALDERE THERMOSTATO CALDERA		THERMOSTATO DI SICUREZZA SAFETY THERMOSTAT THERMOSTAT DE SECURITE THERMOSTATO DE SEGURIDAD		ELETTRIVALVOLA GAS GAS SOLENOID VALVE ELECTROVANNE GAZ ELECTROVALVULA DE GAS	
YV3Y		YVGS		SPGmin		HLE					
ELETTRIVALVOLA ARIA A TRE VIE THREE WAY AIR SOLENOID VALVE ELECTROVANNE AIR DE 3 VOIES ELECTROVALVULA AIRE DE 3 VIVAS		ELETTRIVALVOLA GAS DI SICUREZZA EXTRA SAFETY GAS SOLENOID VALVE ELECTROVANNE GAZ DE SECURITE ELECTROVALVULA GAS DE SEGURIDAD		PRESOSTATO GAS DI MINIMA GAS PRESSURE SWITCH MIN PRESOSTAT GAZ PRESSION MIN PRESOSTATO GAS DE MINIMA POT.		LAMPADA DI FUNZIONAMENTO WORKING LAMP LAMPE DE FONCTIONNEMENT ESPIA DE FUNCIONAMIENTO					
SAMA		STAB		SPGmax		HLCmax					
COMUTATORE MANUALE AUTOMATICO SWITCH (MANUAL AUTOMATIC) INTERRUPTEUR MANUEL AUTOMATIQUE COMUNICADOR MANUAL AUTOMATICO		TERMOSTATO DI ALTA-BASSA FIAMMA HIGH-LOW FLAME THERMOSTAT THERMOSTAT GRANDE-PETITE ALLURE THERMOSTATO DE ALTA-BAJA LLAMA		PRESOSTATO GAS DI MASSIMA GAS PRESSURE SWITCH MAX PRESOSTAT GAZ PRESSION MAX PRESOSTATO GAS DE MAXIMA POT.		LAMPADA GAS DI MASSIMA MAX PRESSURE LAMP LAMPE DE PRESSION MAXIMALE ESPIA DE MAXIMA PRESSION GAS					

BUTTEN LAMPS WE RESERVE THE PROPERTY OF THIS WIRING DIAGRAM WITH PROHIBITION OF USE AND REPRODUCTION

CONTROL BOX	SEVICEMOTOR	DESCRIPTION		DESIGNER	SIGNATURE	SHEET
LANDIS LG82Z-LIME22	LANDIS SQN75-424A21	MAX GAS 350 PRVENTILAZIONE CONTINUA	420110110800	APOZZSON	A. Pozzson	2
LENAECONTROL	FLAME ERROR	ECON FIRST CREATION	CODE	CONTROLLER	DATE FIRST CREATION	TOT. SHEET
PREDISPOSTO	ER	RBI 3BP064	420110110800	ALBIGNI	17-09-2013	2
		ECON MODIFICATION	MODIFICATION DESCRIPTION		DATE ECON MODIFICATION	

Ecoflam Bruciatori

S.p.A

R&D DEPARTMENT

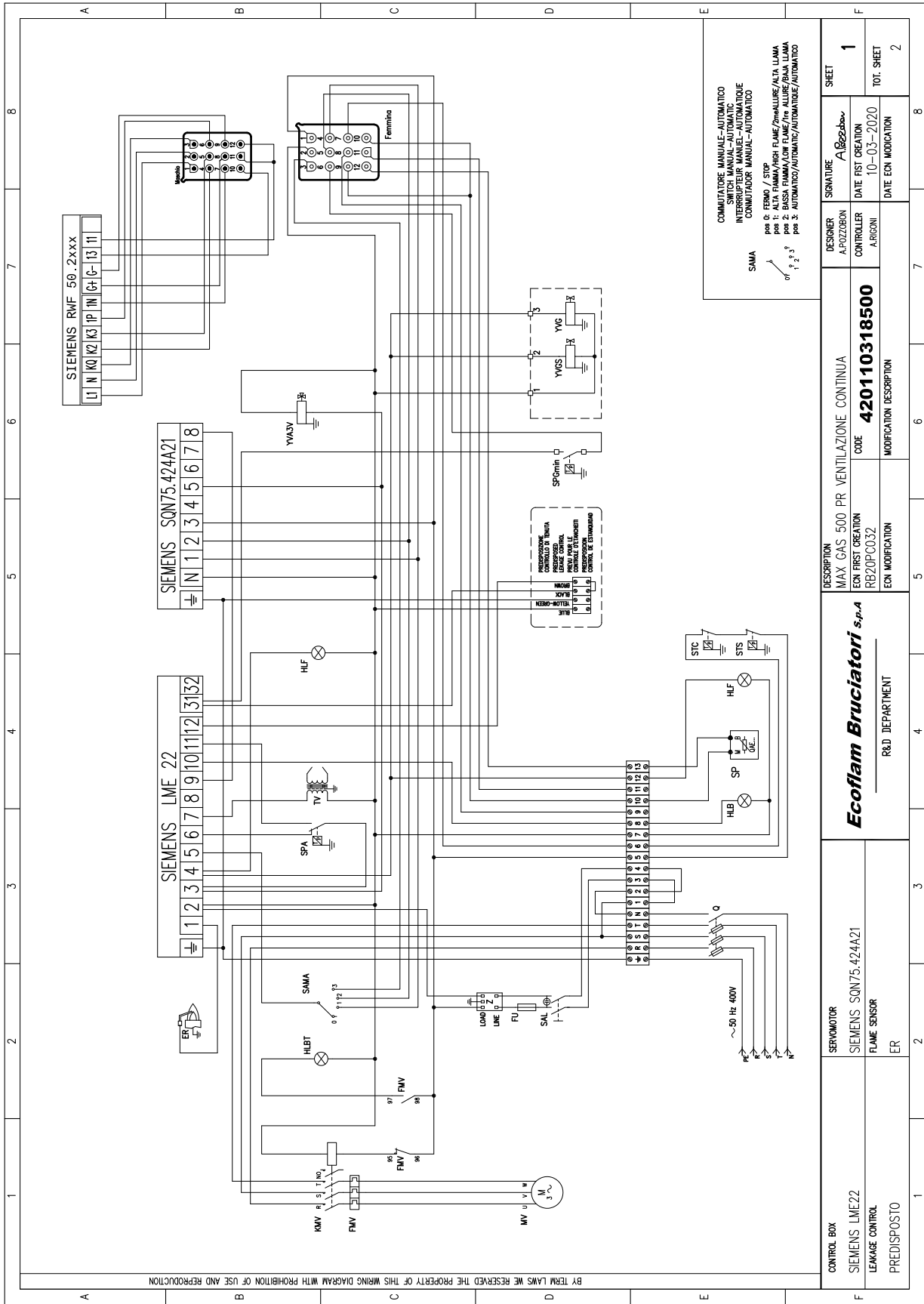

A	B	C	D	E	F
1	2	3	4	5	6
7	8	9	10	11	12
13	14	15	16	17	18
19	20	21	22	23	24
25	26	27	28	29	30
31	32	33	34	35	36
37	38	39	40	41	42
43	44	45	46	47	48
49	50	51	52	53	54
55	56	57	58	59	60
61	62	63	64	65	66
67	68	69	70	71	72
73	74	75	76	77	78
79	80	81	82	83	84
85	86	87	88	89	90
91	92	93	94	95	96
97	98	99	100	101	102
103	104	105	106	107	108
109	110	111	112	113	114
115	116	117	118	119	120
121	122	123	124	125	126
127	128	129	130	131	132
133	134	135	136	137	138
139	140	141	142	143	144
145	146	147	148	149	150
151	152	153	154	155	156
157	158	159	160	161	162
163	164	165	166	167	168
169	170	171	172	173	174
175	176	177	178	179	180
181	182	183	184	185	186
187	188	189	190	191	192
193	194	195	196	197	198
199	200	201	202	203	204
205	206	207	208	209	210
211	212	213	214	215	216
217	218	219	220	221	222
223	224	225	226	227	228
229	230	231	232	233	234
235	236	237	238	239	240
241	242	243	244	245	246
247	248	249	250	251	252
253	254	255	256	257	258
259	260	261	262	263	264
265	266	267	268	269	270
271	272	273	274	275	276
277	278	279	280	281	282
283	284	285	286	287	288
289	290	291	292	293	294
295	296	297	298	299	300
301	302	303	304	305	306
307	308	309	310	311	312
313	314	315	316	317	318
319	320	321	322	323	324
325	326	327	328	329	330
331	332	333	334	335	336
337	338	339	340	341	342
343	344	345	346	347	348
349	350	351	352	353	354
355	356	357	358	359	360
361	362	363	364	365	366
367	368	369	370	371	372
373	374	375	376	377	378
379	380	381	382	383	384
385	386	387	388	389	390
391	392	393	394	395	396
397	398	399	400	401	402
403	404	405	406	407	408
409	410	411	412	413	414
415	416	417	418	419	420
421	422	423	424	425	426
427	428	429	430	431	432
433	434	435	436	437	438
439	440	441	442	443	444
445	446	447	448	449	450
451	452	453	454	455	456
457	458	459	460	461	462
463	464	465	466	467	468
469	470	471	472	473	474
475	476	477	478	479	480
481	482	483	484	485	486
487	488	489	490	491	492
493	494	495	496	497	498
499	500	501	502	503	504
505	506	507	508	509	510
511	512	513	514	515	516
517	518	519	520	521	522
523	524	525	526	527	528
529	530	531	532	533	534
535	536	537	538	539	540
541	542	543	544	545	546
547	548	549	550	551	552
553	554	555	556	557	558
559	560	561	562	563	564
565	566	567	568	569	570
571	572	573	574	575	576
577	578	579	580	581	582
583	584	585	586	587	588
589	590	591	592	593	594
595	596	597	598	599	600
601	602	603	604	605	606
607	608	609	610	611	612
613	614	615	616	617	618
619	620	621	622	623	624
625	626	627	628	629	630
631	632	633	634	635	636
637	638	639	640	641	642
643	644	645	646	647	648
649	650	651	652	653	654
655	656	657	658	659	660
661	662	663	664	665	666
667	668	669	670	671	672
673	674	675	676	677	678
679	680	681	682	683	684
685	686	687	688	689	690
691	692	693	694	695	696
697	698	699	700	701	702
703	704	705	706	707	708
709	710	711	712	713	714
715	716	717	718	719	720
721	722	723	724	725	726
727	728	729	730	731	732
733	734	735	736	737	738
739	740	741	742	743	744
745	746	747	748	749	750
751	752	753	754	755	756
757	758	759	760	761	762
763	764	765	766	767	768
769	770	771	772	773	774
775	776	777	778	779	780
781	782	783	784	785	786
787	788	789	790	791	792
793	794	795	796	797	798
799	800	801	802	803	804
805	806	807	808	809	810
811	812	813	814	815	816
817	818	819	820	821	822
823	824	825	826	827	828
829	830	831	832	833	834
835	836	837	838	839	840
841	842	843	844	845	846
847	848	849	850	851	852
853	854	855	856	857	858
859	860	861	862	863	864
865	866	867	868	869	870
871	872	873	874	875	876
877	878	879	880	881	882
883	884	885	886	887	888
889	890	891	892	893	894
895	896	897	898	899	900
901	902	903	904	905	906
907	908	909	910	911	912
913	914	915	916	917	918
919	920	921	922	923	924
925	926	927	928	929	





1		2		3		4		5		6		7		8	
Q	INTERRUTTORE GENERALE CON FUSIBILE MAIN SWITCH WITH FUSE INTERRUPTEUR GENERAL AVEC FUSIBLE INTERRUPTOR GENERAL CON FUSIBLE	SAMA	COMUTATORE MANUALE-AUTOMATICO SWITCH (MANUAL-AUTOMATIC) INTERRUPTEUR MANUEL-AUTOMATIQUE COMUNICADOR MANUAL-AUTOMATICO												
Z	FILTRO ANTIDISTURBO ANTI-FLAMMING FILTER FILTRE ANTIPARASITES FILTRO DE PROTEGION ANTIDISTURBO	STAB	TERMOSTATO DI ALTA-BASSA FIAMMA HIGH-LOW FLAME THERMOSTAT THERMOSTAT GRANDE-PETITE ALLURE THERMOSTATO DE ALTA-BAJA LLAMA												
ER	ELETTRODO DI RIVELAZIONE IONISATION PROBE ELECTRODE D'IONISATION ELECTRODO DE IONIZACION	Y15A	ELETTROVALVOLA ARIA A TRE VIE THREE WAY AIR SOLENOID VALVE ELECTROVANNE AIR DE 3 VOIES ELECTROVALVULA AIRE DE 3 VAS												
FU	FUSIBILE FUSIBLE FUSIBLE FUSIBLE														
SAL	INTERRUTTORE DI LINEA WORKING SWITCH INTERRUPTEUR DE LIGNE INTERRUPTOR DE LINEA														
MV	MOTORE VENTILATORE MOTOR FAN MOTEUR VENTILATEUR MOTOR VENTILADOR														
TV	TRASFORMATORE IGNITION TRANSFORMER TRANSFORMATEUR D'ALLUMAGE TRANSFORMADOR														
HLB	LAMPADA DI BLOCCO LOCK LAMP LAMPE DE SECURITE ESPIA DE BLOQUEO														
SPA	PRESSOSTATO ARIA PRESSOSTAT AIR PRESOSTATO AIR PRESOSTATO AIRE														
STC	TERMOSTATO CALDAIA BOILER THERMOSTAT THERMOSTAT CHAUDIERE THERMOSTATO CALDERA														
STS	TERMOSTATO DI SICUREZZA SAFETY THERMOSTAT THERMOSTAT DE SECURITE THERMOSTATO DE SEGURIDAD														
YGC	ELETTROVALVOLA GAS GAS SOLENOID VALVE ELECTROVANNE GAZ ELECTROVALVULA DE GAS														
YGS	ELETTROVALVOLA GAS DI SICUREZZA SAFETY GAS SOLENOID VALVE ELECTROVANNE GAZ DE SECURITE ELECTROVALVULA GAS DE SEGURIDAD														
SP6min	PRESSOSTATO GAS DI MINIMA GAS PRESSURE SWITCH MIN PRESOSTAT GAZ PRESSION MIN PRESOSTATO GAS DE MINIMA POT.														
HIF	LAMPADA DI FUNZIONAMENTO WORKING LAMP LAMPE DE FONCTIONNEMENT ESPIA DE FUNCIONAMIENTO														
CONTROL BOX		SERVOMOTOR													
SIEMENS LME 22		SIEMENS SON 75.42/4A21													
LEAKAGE CONTROL		FLAME SENSOR													
PREDISPOSTO		ER													
				<b>Ecoflam Bruciatori s.p.a</b>				R&D DEPARTMENT							
				DESCRIPTION MAX GAS 350.x PR VENTILAZIONE CONTINUA				DESIGNER A PROZORON				SIGNATURE A Prozoron			
				ECON FIRST CREATION RBZ/PC045				CONTROLLER				DATE FIRST CREATION 16-03-2021			
				ECON MODIFICATION				CODE 420110348700				DATE ECON MODIFICATION			
				MODIFICATION DESCRIPTION								TOT. SHEET 2			

BY TERM LAWS WE RESERVED THE PROPERTY OF THIS WIRING DIAGRAM WITH PROHIBITION OF USE AND REPRODUCTION

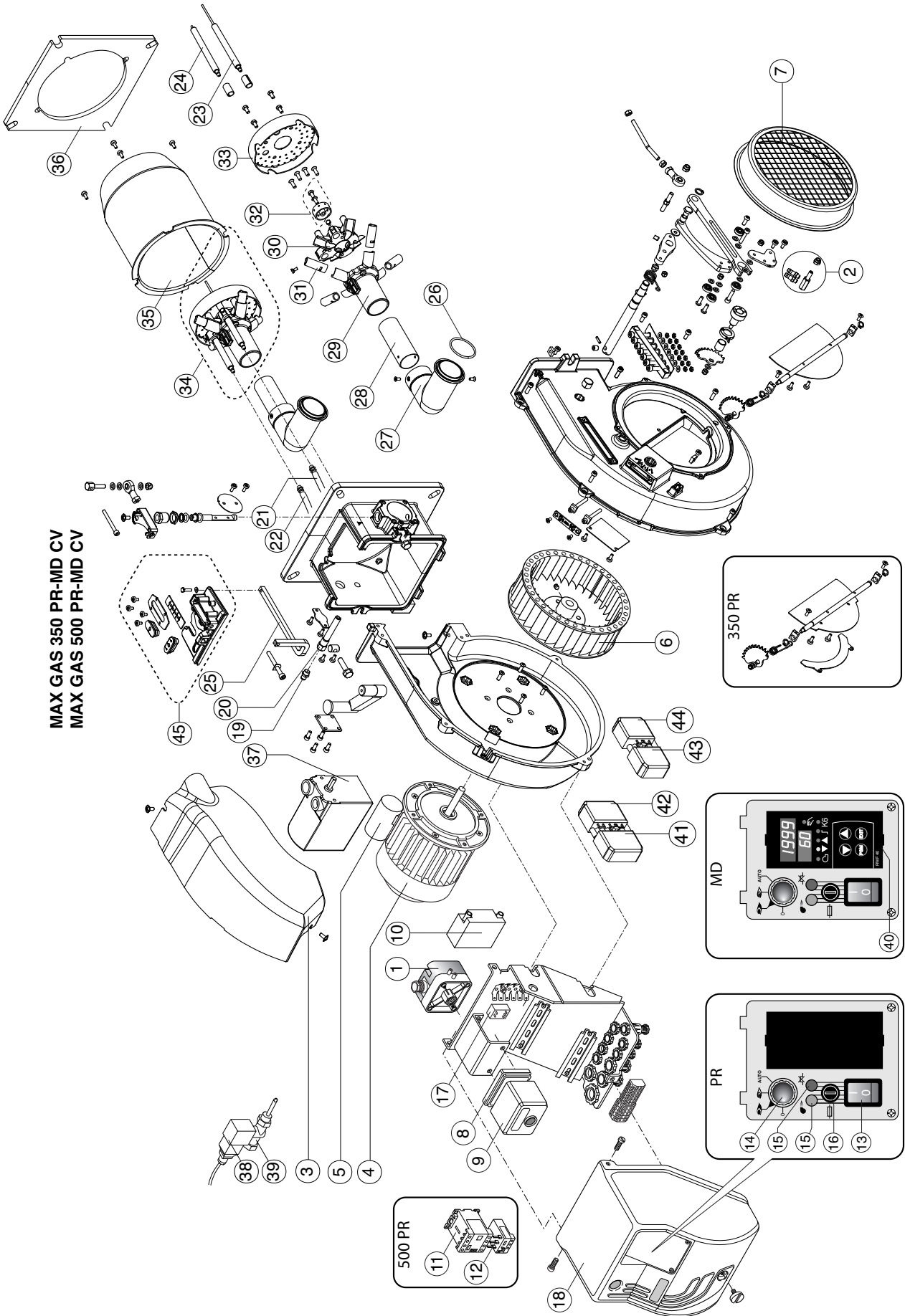

N°	DESCRIZIONE	DESCRIPTION		MAX G 350 PR CV HT	MAX G 500 PR CV HT
				code	code
1	PRESSOSTATO ARIA	AIR PRESSURE SWITCH	LGW 10 A2	65323027	65323027
2	GRUPPO PRESE ARIA	AIR INTAKE SET		65325211	65325211
3	COFANO	BURNER COVER		65324704	65324704
4	MOTORE	MOTOR	SIMEL 300 W	65324698	-
			SIMEL 550 W	-	65324699
5	CONDENSATORE	CAPACITOR	10 µF	65321855	-
6	VENTOLA	FAN	180X80	65324709	-
			200X80	-	65324710
7	CUFFIA	AIR INTAKE		65325586	65325586
8	ZOCCOLO	CONTROL BOX BASE	SIEMENS	65320092	65320092
9	APPARECCHIATURA DI CONTROLLO	CONTROL BOX	SIEMENS LME22.331C2	65324042	65324042
10	TRASFORMATORE	IGNITION TRANSFORMER	230-50/60 1P	65311471	65311471
11	CONTATTORE	REMOTE CONTROL SWITCH	BG0910 A230	-	65323138
12	RELE' TERMICO	MOTOR THERMAL RELAY	LOVATO RF9 1,4-2 ,3A 2V3	-	65323098
13	INTERRUTTORE DI LAVORO	MAIN SWITCH	cod.4010011509	65323064	65323064
14	COMMUTATORE	SELECTOR	COMELUX cod.8400	65323067	65323067
15	LAMPADA	LAMP	EL/N-SC4	65322053	65322053
16	PORTA FUSIBILE	FUSE SUPPORT	FUSIT FH-B528	65322181	65322181
17	FILTRO ANTIDISTURBO	ANTIJAMMING FILTER		65323170	65323170
18	COPERCHIO	COVER		65320477	65320477
19	PRESA PRESSIONE	PRESSURE PORT		65323053	65323053
20	SUPPORTO PRESA PRESSIONE	PRESSURE PORT SUPPORT		65324691	65324691
21	CAVO DI RIVELAZIONE	IONIZATION CABLE	TC	65322002	65322002
			TL	65322002	65322002
22	CAVO DI ACCENSIONE	IGNITION CABLE	TC	65320944	65320944
			TL	65324194	65324194
23	ELETTRODO DI RIVELAZIONE	IONIZATION PROBE		65320950	65320950
24	ELETTRODO DI ACCENSIONE	IGNITION ELECTRODE		65324331	65324331
25	ASTINA REGOLAZIONE TESTA	ROD	TC	65324692	65324692
			TL	65324693	65324693
26	ORING	ORING		65324700	65324700
27	CURVA TUBO SUPPORTO TESTA	HEAD SUPPORT PIPE ELBOW		65325590	65325590
28	TUBO SUPPORTO TESTA	HEAD SUPPORT PIPE	TC	65324711	65324711
			TL	65324712	65324712
29	TESTA DI COMBUSTIONE	FIRING HEAD		65324694	65324694
30	TAPPO TESTA	HEAD CAP		65324539	65324539
31	TERMINALE DIFFUSORE	DIFFUSER	G20-25	65324714	65324713
			G30-31	65324715	65324715
32	GRUPPO NASELLO	TOOTH GROUP	G20-25	65324716	65324716
			G30-31	65324717	65324717
33	DISCO	DISC		65324708	65324708
34	GRUPPO TESTA DI COMBUSTIONE	INNER ASSEMBLY	G20-25	65324727	65324728
			G30-31	65324729	65324729
35	BOCCAGLIO	BLAST TUBE	TC	65324706	65324706
			TL	65324707	65324707
36	GUARNIZIONE	GASKET		65324701	65324701
37	MOTORIDUTTORE	AIR DAMPER MOTOR	SQN75.424A21 (12 Sec)	65324262	65324262
38	VALVOLA	VALVE	MM 3 vie 1/4	65323752	65323752
39	BOBINA	BOBINA	MM 3 vie 1/4	65323776	65323776
40	KIT MODULANTE	MODULATING KIT	SIEMENS RWF 50	3143713	3143713
41	SPINA WIELAND	PLUG WIELAND	7	65322069	65322069
42	PRESA WIELAND	SOCKET WIELAND	7	65322070	65322070
43	SPINA WIELAND	PLUG WIELAND	4	65322065	65322065
44	PRESA WIELAND	SOCKET WIELAND	4	65322068	65322068
45	GRUPPO REGOLAZIONE TESTA	HEAD SETTING GROUP		65326006	65326006

TC = TESTA CORTA / SHORT HEAD TL = TESTA LUNGA / LONG HEAD

N°	DESIGNATION	DESCRIPCION		MAX G 350 PR CV HT	MAX G 500 PR CV HT
				code	code
1	PRESSOSTAT AIR	PRESOSTATO AIRE	LGW 10 A2	65323027	65323027
2	SET DE PRISES D'AIR	COJUNTO TOMAS DE AIRE		65325211	65325211
3	COUVERCLE DU BRULEUR	TAPA DE QUEMADOR		65324704	65324704
4	MOTEUR	MOTOR	SIMEL 300 W	65324698	-
			SIMEL 550 W	-	65324699
5	CONDENSATEUR	CONDENSADOR	10 µF	65321855	-
6	VENTILATEUR	VENTILADOR	180X80	65324709	-
			200X80	-	65324710
7	VOLET D'AIR	TOMA DE AIRE		65325586	65325586
8	SOCLE	BASE DEL EQUIPO	SIEMENS	65320092	65320092
9	COFFRET DE SECURITE	EQUIPO CONTROL LLAMA	SIEMENS LME22.331C2	65324042	65324042
10	TRANSFORMATEUR D'ALLUMAGE	TRANSFORMADOR	230-50/60 1P	65311471	65311471
11	TELERUPTEUR	EMPALME MOTOR VENTILADOR	BG0910 A230	-	65323138
12	RELAIS THERMIQUE	TERMICO	LOVATO RF9 1,4-2 ,3A 2V3	-	65323098
13	INTERRUPTEUR DE TRAVAIL	INTERRUPTOR DE LINEA	cod.4010011509	65323064	65323064
14	SELECTOR	CONMUTADOR	COMELUX cod.8400	65323067	65323067
15	LAMPE	ESPIA	EL/N-SC4	65322053	65322053
16	PORTEFUSIBLE	PORTAFUSIBLE	FUSIT FH-B528	65322181	65322181
17	FILTRE ANTIPARASITES	FILTRO ANTITRASTORNO		65323170	65323170
18	COUVERCLE	CAJA DE PROTECCIÓN		65320477	65320477
19	PRISE DE PRESSION	ACCESO DE PRESIÓN		65323053	65323053
20	SUPPORT PRISE DE PRESSION	SOPORTE ACCESO DE PRESIÓN		65324691	65324691
21	CABLE D'IONISATION	CABLE DE IONIZACION	TC	65322002	65322002
			TL	65322002	65322002
22	CABLE D'ALLUMAGE	CABLE DE ENCENDIDO	TC	65320944	65320944
			TL	65324194	65324194
23	SONDE D'IONISATION	ELECTRODO DE IONIZACION		65320950	65320950
24	ELECTRODE D'ALLUMAGE	ELECTRODO DE ENCENDIDO		65324331	65324331
25	SUPPORT TETE DE COMBUSTION	SOPORTE CABEZA DE COMBUSTION	TC	65324692	65324692
			TL	65324693	65324693
26	ORING	ORING		65324700	65324700
27	COURBE TUYATERIE TETE	CODO		65325590	65325590
28	TUYATERIE	TUBO	TC	65324711	65324711
			TL	65324712	65324712
29	TETE DE COMBUSTION	CABEZA DE COMBUSTIÓN		65324694	65324694
30	CALOTTE TETE	TAPA CABEZA DE COMBUSTIÓN		65324539	65324539
31	DIFFUSEUR	DIFUSOR	G20-25	65324714	65324713
			G30-31	65324715	65324715
32	GROUPE MENTONNET	GRUPO TUBO ANTERIOR	G20-25	65324716	65324716
			G30-31	65324717	65324717
33	DISQUE	DISCO		65324708	65324708
34	GROUPE TETE DE COMBUSTION	GRUPO CABEZA DE COMBUSTIÓN	G20-25	65324727	65324728
			G30-31	65324729	65324729
35	GUEULARD	TUBO LLAMA	TC	65324706	65324706
			TL	65324707	65324707
36	JOINT	JUNTA		65324701	65324701
37	SERVOMOTEUR	MOTORREDUCTOR	SQN75.424A21 (12 Sec)	65324262	65324262
38	VANNE	VALVULA	MM 3 vie 1/4	65323752	65323752
39	BOBINE	BOBINA	MM 3 vie 1/4	65323776	65323776
40	KIT MODULANTE	UNIDAD DEMODULACIÓN	SIEMENS RWF 50	3143713	3143713
41	FICHE MALE WIELAND	ESPIA WIELAND	7	65322069	65322069
42	FICHE FEMELE WIELAND	TOMA WIELAND	7	65322070	65322070
43	FICHE MALE WIELAND	ESPIA WIELAND	4	65322065	65322065
44	FICHE FEMELE WIELAND	TOMA WIELAND	4	65322068	65322068
45	GROUPE REGLAGE TETE	GRUPO DE CABEZA AJUSTE		65326006	65326006

TC = TETE COURTE / CABEZA CORTA TL = TETE LONGUE / CABEZA LARGA

N°	НАИМЕНОВАНИЕ		MAX G 350 PR CV HT	MAX G 500 PR CV HT
			code	code
1	РЕЛЕ ДАВЛЕНИЯ ВОЗДУХА	LGW 10 A2	65323027	65323027
2	ВОЗДУХОЗАБОР В СБОРЕ		65325211	65325211
3	КОЖУХ		65324704	65324704
4	ДВИГАТЕЛЬ	SIMEL 300 W	65324698	-
		SIMEL 550 W	-	65324699
5	КОНДЕНСАТОР	10 µF	65321855	-
6	РАБОЧЕЕ КОЛЕСО ВЕНТИЛЯТОРА	180X80	65324709	-
		200X80	-	65324710
7	ВОЗДУХОЗАБОР		65325586	65325586
8	МОНТАЖНАЯ ПЛАСТИНА АППАРАТУРЫ УПРАВЛЕНИЯ	SIEMENS	65320092	65320092
9	КОНТРОЛЬНАЯ АППАРАТУРА	SIEMENS LME22.331C2	65324042	65324042
10	ТРАНСФОРМАТОР	230-50/60 1P	65311471	65311471
11	ДИСТАНЦИОННЫЙ ПУСКАТЕЛЬ	BG0910 A230	-	65323138
12	ТЕПЛОЕ РЕЛЕ ДВИГАТЕЛЯ	LOVATO RF9 1,4-2 ,3A 2V3	-	65323098
13	ГЛАВНЫЙ ВЫКЛЮЧАТЕЛЬ	cod.4010011509	65323064	65323064
14	ЗАТВОР	COMELUX cod.8400	65323067	65323067
15	ИНДИКАТОРНАЯ ЛАМПОЧКА	EL/N-SC4	65322053	65322053
16	ГНЕЗДО ПЛАВКОГО ПРЕДОХРАНИТЕЛЯ	FUSIT FH-B528	65322181	65322181
17	ФИЛЬТР ПОДАВЛЕНИЯ ПОМЕХ		65323170	65323170
18	ПЕРЕКЛЮЧАТЕЛЬ		65320477	65320477
19	ПОРТ ДАВЛЕНИЯ		65323053	65323053
20	ПОРТ ДАВЛЕНИЯ ПОДДЕРЖКИ		65324691	65324691
21	ПРОВОД ОБНАРУЖЕНИЯ ФАКЕЛА	TC	65322002	65322002
		TL	65322002	65322002
22	ПРОВОД РОЗЖИГА	TC	65320944	65320944
		TL	65324194	65324194
23	ЭЛЕКТРОД ОБНАРУЖЕНИЯ ФАКЕЛА		65320950	65320950
24	ЭЛЕКТРОД РОЗЖИГА		65324331	65324331
25	РЕГУЛИРОВОЧНЫЙ ШТОК ОГНЕВОЙ ГОЛОВКИ	TC	65324692	65324692
		TL	65324693	65324693
26	УПЛОТНИТЕЛЬНОЕ КОЛЬЦО		65324700	65324700
27	ГОЛОВНОЙ ЛОКОТЬ ТРУБЫ ПОДДЕРЖКИ		65325590	65325590
28	КРЕПЕЖНАЯ ТРУБКА ОГНЕВОЙ ГОЛОВКИ	TC	65324711	65324711
		TL	65324712	65324712
29	ОГНЕВАЯ ГОЛОВКА		65324694	65324694
30	ЗАГЛУШКА ОГНЕВОЙ ГОЛОВКИ		65324539	65324539
31	РАССЕКАТЕЛЬ	G20-25	65324714	65324713
		G30-31	65324715	65324715
32	ПЕРЕДНЯЯ ВСТАВКА	G20-25	65324716	65324716
		G30-31	65324717	65324717
33	ПЕРЕДНИЙ ДИСК		65324708	65324708
34	ОГНЕВАЯ ГОЛОВКА В СБОРЕ	G20-25	65324727	65324728
		G30-31	65324729	65324729
35	СТАКАН	TC	65324706	65324706
		TL	65324707	65324707
36	УПЛОТНИТЕЛЬНАЯ ПРОКЛАДКА		65324701	65324701
37	СЕРВОПРИВОД	SQN75.424A21 (12 Sec)	65324262	65324262
38	КАТУШКА	MM 3 vie 1/4	65323752	65323752
39	КЛАПАН	MM 3 vie 1/4	65323776	65323776
40	МОДУЛЯЦИОННЫЙ РЕГУЛЯТОР	SIEMENS RWF 50	3143713	3143713
41	ВИЛКА WIELAND	7	65322069	65322069
42	РАЗЪЕМ WIELAND	7	65322070	65322070
43	ВИЛКА WIELAND	4	65322065	65322065
44	РАЗЪЕМ WIELAND	4	65322068	65322068
45	ГРУППА УСТАВОК ГОЛОВА		65326006	65326006

TC = КОРОТКАЯ ОГНЕВАЯ ГОЛОВКА TL = ДЛИННАЯ ОГНЕВАЯ ГОЛОВКА

N°	DESCRIZIONE	DESCRIPTION		MAX G 350 PR CV HT	MAX G 500 PR CV HT
				code:3147842	code
1	PRESSOSTATO ARIA	AIR PRESSURE SWITCH	LGW 10 A2	13007823	13007823
2	GRUPPO PRESE ARIA	AIR INTAKE SET		65325211	65325211
3	COFANO	BURNER COVER		65324704	65324704
4	MOTORE	MOTOR	SIMEL 300 W	65324698	-
			SIMEL 550 W	-	65324699
5	CONDENSATORE	CAPACITOR	10 µF	65321855	-
6	VENTOLA	FAN	180X80	65324709	-
			200X80	-	65324710
7	CUFFIA	AIR INTAKE		65325586	65325586
8	ZOCCOLO	CONTROL BOX BASE	SIEMENS	65320092	65320092
9	APPARECCHIATURA DI CONTROLLO	CONTROL BOX	SIEMENS LME22.331C2	65324042	65324042
10	TRASFORMATORE	IGNITION TRANSFORMER	FIDA 1P MOD.28/35	65323258	65323258
11	CONTATTORE	REMOTE CONTROL SWITCH	BG0910 A230	-	65323138
12	RELE' TERMICO	MOTOR THERMAL RELAY	LOVATO RF9 1,4-2 ,3A 2V3	-	65323098
13	INTERRUTTORE DI LAVORO	MAIN SWITCH	cod.4010011509	65323064	65323064
14	COMMUTATORE	SELECTOR	COMELUX cod.8400	65323067	65323067
15	LAMPADA	LAMP	EL/N-SC4	65322053	65322053
16	PORTA FUSIBILE	FUSE SUPPORT	FUSIT FH-B528	65322181	65322181
17	FILTRO ANTIDISTURBO	ANTIJAMMING FILTER		65323170	65323170
18	COPERCHIO	COVER		65320477	65320477
19	PRESA PRESSIONE	PRESSURE PORT		65323053	65323053
20	SUPPORTO PRESA PRESSIONE	PRESSURE PORT SUPPORT		65324691	65324691
21	CAVO DI RIVELAZIONE	IONIZATION CABLE	TC	65322002	65322002
			TL	65322002	65322002
22	CAVO DI ACCENSIONE	IGNITION CABLE	TC	65320944	65320944
			TL	65324194	65324194
23	ELETTRODO DI RIVELAZIONE	IONIZATION PROBE		65327799	65327799
24	ELETTRODO DI ACCENSIONE	IGNITION ELECTRODE		65324331	65324331
25	ASTINA REGOLAZIONE TESTA	ROD	TC	65324692	65324692
			TL	65324693	65324693
26	ORING	ORING		65324700	65324700
27	CURVA TUBO SUPPORTO TESTA	HEAD SUPPORT PIPE ELBOW		65325590	65325590
28	TUBO SUPPORTO TESTA	HEAD SUPPORT PIPE	TC	65324711	65324711
			TL	65324712	65324712
29	TESTA DI COMBUSTIONE	FIRING HEAD		65324694	65324694
30	TAPPO TESTA	HEAD CAP		65324539	65324539
31	TERMINALE DIFFUSORE	DIFFUSER	G20-25	65324714	65324713
			G30-31	65324715	65324715
32	GRUPPO NASELLO	TOOTH GROUP	G20-25	65324716	65324716
			G30-31	65324717	65324717
33	DISCO	DISC		65324708	65324708
34	GRUPPO TESTA DI COMBUSTIONE	INNER ASSEMBLY	G20-25	65324727	65324728
			G30-31	65324729	65324729
35	BOCCAGLIO	BLAST TUBE	TC	65324706	65324706
			TL	65324707	65324707
36	GUARNIZIONE	GASKET		65324701	65324701
37	MOTORIDUTTORE	AIR DAMPER MOTOR	SQN75.424A21 (12 Sec)	65324262	65324262
38	VALVOLA	VALVE	MM 3 vie 1/4	65323752	65323752
39	BOBINA	BOBINA	MM 3 vie 1/4	65323776	65323776
45	GRUPPO REGOLAZIONE TESTA	HEAD SETTING GROUP		65326006	65326006

TC = TESTA CORTA / SHORT HEAD TL = TESTA LUNGA / LONG HEAD

N°	DESIGNATION	DESCRIPCION		MAX G 350 PR CV HT	MAX G 500 PR CV HT
				code:3147842	code
1	PRESSOSTAT AIR	PRESÓSTATO AIRE	LGW 10 A2	13007823	13007823
2	SET DE PRISES D'AIR	COJUNTO TOMAS DE AIRE		65325211	65325211
3	COUVERCLE DU BRULEUR	TAPA DE QUEMADOR		65324704	65324704
4	MOTEUR	MOTOR	SIMEL 300 W	65324698	-
			SIMEL 550 W	-	65324699
5	CONDENSATEUR	CONDENSADOR	10 µF	65321855	-
6	VENTILATEUR	VENTILADOR	180X80	65324709	-
			200X80	-	65324710
7	VOLET D'AIR	TOMA DE AIRE		65325586	65325586
8	SOCLE	BASE DEL EQUIPO	SIEMENS	65320092	65320092
9	COFFRET DE SECURITE	EQUIPO CONTROL LLAMA	SIEMENS LME22.331C2	65324042	65324042
10	TRANSFORMATEUR D'ALLUMAGE	TRANSFORMADOR	FIDA 1P MOD.28/35	65323258	65323258
11	TELERUPTEUR	EMPALME MOTOR VENTILADOR	BG0910 A230	-	65323138
12	RELAIS THERMIQUE	TERMICO	LOVATO RF9 1,4-2 ,3A 2V3	-	65323098
13	INTERRUPTEUR DE TRAVAIL	INTERRUPTOR DE LINEA	cod.40100I1509	65323064	65323064
14	SELECTOR	CONMUTADOR	COMELUX cod.8400	65323067	65323067
15	LAMPE	ESPIA	EL/N-SC4	65322053	65322053
16	PORTEFUSIBLE	PORTAFUSIBLE	FUSIT FH-B528	65322181	65322181
17	FILTRE ANTIPARASITES	FILTRO ANTITRATORNO		65323170	65323170
18	COUVERCLE	CAJA DE PROTECCIÓN		65320477	65320477
19	PRISE DE PRESSION	ACCESO DE PRESIÓN		65323053	65323053
20	SUPPORT PRISE DE PRESSION	SOPORTE ACCESO DE PRESIÓN		65324691	65324691
21	CABLE D'IONISATION	CABLE DE IONIZACION	TC	65322002	65322002
			TL	65322002	65322002
22	CABLE D'ALLUMAGE	CABLE DE ENCENDIDO	TC	65320944	65320944
			TL	65324194	65324194
23	SONDE D'IONISATION	ELECTRODO DE IONIZACION		65327799	65327799
24	ELECTRODE D'ALLUMAGE	ELECTRODO DE ENCENDIDO		65324331	65324331
25	SUPPORT TETE DE COMBUSTION	SOPORTE CABEZA DE COMBUSTION	TC	65324692	65324692
			TL	65324693	65324693
26	ORING	ORING		65324700	65324700
27	COURBE TUYATERIE TETE	CODO		65325590	65325590
28	TUYATERIE	TUBO	TC	65324711	65324711
			TL	65324712	65324712
29	TETE DE COMBUSTION	CABEZA DE COMBUSTIÓN		65324694	65324694
30	CALOTTE TETE	TAPA CABEZA DE COMBUSTIÓN		65324539	65324539
31	DIFFUSEUR	DIFUSOR	G20-25	65324714	65324713
			G30-31	65324715	65324715
32	GROUPE MENTONNET	GRUPO TUBO ANTERIOR	G20-25	65324716	65324716
			G30-31	65324717	65324717
33	DISQUE	DISCO		65324708	65324708
34	GROUPE TETE DE COMBUSTION	GRUPO CABEZA DE COMBUSTIÓN	G20-25	65324727	65324728
			G30-31	65324729	65324729
35	GUEULARD	TUBO LLAMA	TC	65324706	65324706
			TL	65324707	65324707
36	JOINT	JUNTA		65324701	65324701
37	SERVOMOTEUR	MOTORREDUCTOR	SQN75.424A21 (12 Sec)	65324262	65324262
38	VANNE	VALVULA	MM 3 vie 1/4	65323752	65323752
39	BOBINE	BOBINA	MM 3 vie 1/4	65323776	65323776
45	GROUPE REGLAGE TETE	GRUPO DE CABEZA AJUSTE		65326006	65326006

TC = TETE COURTE / CABEZA CORTA TL = TETE LONGUE / CABEZA LARGA

N°	НАИМЕНОВАНИЕ		MAX G 350 PR CV HT	MAX G 500 PR CV HT
			code:3147842	code
1	РЕЛЕ ДАВЛЕНИЯ ВОЗДУХА	LGW 10 A2	13007823	13007823
2	ВОЗДУХОЗАБОР В СБОРЕ		65325211	65325211
3	КОЖУХ		65324704	65324704
4	ДВИГАТЕЛЬ	SIMEL 300 W	65324698	-
		SIMEL 550 W	-	65324699
5	КОНДЕНСАТОР	10 µF	65321855	-
6	РАБОЧЕЕ КОЛЕСО ВЕНТИЛЯТОРА	180X80	65324709	-
		200X80	-	65324710
7	ВОЗДУХОЗАБОР		65325586	65325586
8	МОНТАЖНАЯ ПЛАСТИНА АППАРАТУРЫ УПРАВЛЕНИЯ	SIEMENS	65320092	65320092
9	КОНТРОЛЬНАЯ АППАРАТУРА	SIEMENS LME22.331 C2	65324042	65324042
10	ТРАНСФОРМАТОР	FIDA 1P MOD.28/35	65323258	65323258
11	ДИСТАНЦИОННЫЙ ПУСКАТЕЛЬ	BG0910 A230	-	65323138
12	ТЕПЛОВОЕ РЕЛЕ ДВИГАТЕЛЯ	LOVATO RF9 1,4-2 ,3A 2V3	-	65323098
13	ГЛАВНЫЙ ВЫКЛЮЧАТЕЛЬ	cod.4010011509	65323064	65323064
14	ЗАТВОР	COMELUX cod.8400	65323067	65323067
15	ИНДИКАТОРНАЯ ЛАМПОЧКА	EL/N-SC4	65322053	65322053
16	ГНЕЗДО ПЛАВКОГО ПРЕДОХРАНИТЕЛЯ	FUSIT FH-B528	65322181	65322181
17	ФИЛЬТР ПОДАВЛЕНИЯ ПОМЕХ		65323170	65323170
18	ПЕРЕКЛЮЧАТЕЛЬ		65320477	65320477
19	ПОРТ ДАВЛЕНИЯ		65323053	65323053
20	ПОРТ ДАВЛЕНИЯ ПОДДЕРЖКИ		65324691	65324691
21	ПРОВОД ОБНАРУЖЕНИЯ ФАКЕЛА	TC	65322002	65322002
		TL	65322002	65322002
22	ПРОВОД РОЗЖИГА	TC	65320944	65320944
		TL	65324194	65324194
23	ЭЛЕКТРОД ОБНАРУЖЕНИЯ ФАКЕЛА		65327799	65327799
24	ЭЛЕКТРОД РОЗЖИГА		65324331	65324331
25	РЕГУЛИРОВОЧНЫЙ ШТОК ОГНЕВОЙ ГОЛОВКИ	TC	65324692	65324692
		TL	65324693	65324693
26	УПЛОТНИТЕЛЬНОЕ КОЛЬЦО		65324700	65324700
27	ГОЛОВНОЙ ЛОКОТЬ ТРУБЫ ПОДДЕРЖКИ		65325590	65325590
28	КРЕПЕЖНАЯ ТРУБКА ОГНЕВОЙ ГОЛОВКИ	TC	65324711	65324711
		TL	65324712	65324712
29	ОГНЕВАЯ ГОЛОВКА		65324694	65324694
30	ЗАГЛУШКА ОГНЕВОЙ ГОЛОВКИ		65324539	65324539
31	РАССЕКАТЕЛЬ	G20-25	65324714	65324713
		G30-31	65324715	65324715
32	ПЕРЕДНЯЯ ВСТАВКА	G20-25	65324716	65324716
		G30-31	65324717	65324717
33	ПЕРЕДНИЙ ДИСК		65324708	65324708
34	ОГНЕВАЯ ГОЛОВКА В СБОРЕ	G20-25	65324727	65324728
		G30-31	65324729	65324729
35	СТАКАН	TC	65324706	65324706
		TL	65324707	65324707
36	УПЛОТНИТЕЛЬНАЯ ПРОКЛАДКА		65324701	65324701
37	СЕРВОПРИВОД	SQN75.424A21 (12 Sec)	65324262	65324262
38	КАТУШКА	MM 3 vie 1/4	65323752	65323752
39	КЛАПАН	MM 3 vie 1/4	65323776	65323776
40	МОДУЛЯЦИОННЫЙ РЕГУЛЯТОР		65326006	65326006
41	ВИЛКА WIELAND	7	65322069	65322069
42	РАЗЪЕМ WIELAND	7	65322070	65322070
43	ВИЛКА WIELAND	4	65322065	65322065
44	РАЗЪЕМ WIELAND	4	65322068	65322068
45	ГРУППА УСТАВОК ГОЛОВА		65326006	65326006

TC = КОРОТКАЯ ОГНЕВАЯ ГОЛОВКА TL = ДЛИННАЯ ОГНЕВАЯ ГОЛОВКА









# Ecoflam

## **Ecoflam Bruciatori S.p.A.**

Via Roma, 64 - 31023 Resana (TV) - Italy

Tel. +39 0423 719500

Fax +39 0423 719580

<http://www.ecoflam-burners.com>

e-mail: [export@ecoflam-burners.com](mailto:export@ecoflam-burners.com)

Società soggetta alla direzione e al coordinamento di Ariston Thermo S.p.A.  
Via A. Merloni, 45 - 60044 Fabriano (AN) - CF 01026940427

Ecoflam Bruciatori S.p.A. reserves the right to make any adjustments, without prior notice, which is considered necessary or useful to its products, without affecting their main features

Ecoflam Bruciatori S.p.A. si riserva il diritto di apportare ai prodotti le modifiche che riterrà necessarie o utili, senza pregiudicarne le caratteristiche principali.

La maison Ecoflam Bruciatori S.p.A. se réserve le droit d'apporter les modifications qu'elle jugera nécessaires ou utiles à ses produits sans pour autant nuire à leurs caractéristiques principales

Ecoflam Bruciatori S.p.A. se reserva el derecho a introducir en sus productos todas las modificaciones que considere necesarias o utiles, sin perjudicar sus características

"Ecoflam Bruciatori S.p.A." оставляет за собой право вносить в конструкцию оборудования любые необходимые изменения без особого предупреждения.

Ecoflam Bruciatori S.p.A. behält sich das Recht vor, ohne Beeinträchtigung der wesentlichen Eigenschaften für notwendig oder sinnvoll erachtete Änderungen an den Produkten vorzunehmen.