

MAX GAS 350 E PAB TW  
MAX GAS 400 E PAB TW  
MAX GAS 500 E PAB TW  
MAX GAS 700 LN PAB TW



EN

IT

FR

ES

RU

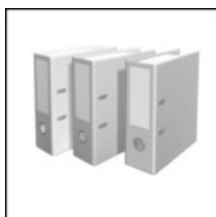

**Technical data**  
**Dati tecnici**  
**Données techniques**  
**Datos técnicos**  
**Технические характеристики**

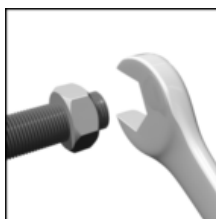

**Operating instructions**  
**Istruzioni per l'uso**  
**Notice d'emploi**  
**Manual de uso**  
**Руководство по эксплуатации**



**Electric diagrams**  
**Schemi elettrico**  
**Schémas électrique**  
**Esquemas eléctrico**  
**Электрические схемы**

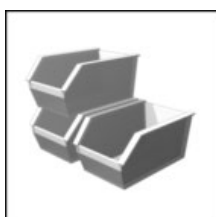

**Spare parts list**  
**Parti ricambi**  
**Pièces de rechange**  
**Piezas de recambio**  
**Запчасти**

MAX GAS 350 E PAB TC TW	3146294
MAX GAS 350 E PAB TL TW	3146295
MAX GAS 400 E PAB TC TW	3146298
MAX GAS 400 E PAB TL TW	3146299
MAX GAS 500 E PAB TC TW	3146302
MAX GAS 500 E PAB TL TW	3146303
MAX GAS 700 LN PAB TC TW	3146306
MAX GAS 700 LN PAB TL TW	3146307

**Overview - Index of contents / Panoramica - Indice dei contenuti / Vue d'ensemble - Table des matières**  
**Descripción - Sumario / Обзор - Содержание**

Conformity declaration Dichiarazione di conformità Déclaration de conformité Declaración de conformidad Сертификат соответствия	EN IT FR ES RU	3
Technical data Dati tecnici Données techniques Datos técnicos Технические характеристики	EN IT FR ES RU	4
Working fields Campi di lavoro Domaine de fonctionnement Ámbito de funcionamiento Рабочий диапазон	EN IT FR ES RU	5
Dimensions Dimensioni Dimensions Dimensiones Размеры	EN IT FR ES RU	6
Operating instructions for authorised specialists	EN	7 - 27
Istruzione per l'uso per il personale qualificato	IT	28 - 48
Notice d'emploi pour l'installateur spécialiste	FR	49 - 69
Instrucciones de montaje para el instalador especialista	ES	70 - 90
Инструкция по эксплуатации для квалифицированных специалистов	RU	91 - 111
Electric diagrams Schemi elettrico Schémas électrique Esquemas eléctrico Электрические схемы	EN IT FR ES RU	112 - 117
Spare parts list Parti di ricambio Pièces de rechange Piezas de recambio Запчасти	EN IT FR ES RU	118 - 122

## DICHIARAZIONE DI CONFORMITÀ DECLARATION OF CONFORMITY

La scrivente ditta  
The writing company

### ECOFLAM BRUCIATORI S.p.A.

Con sede in: Via Roma, 64 - 31023 Resana (TV) - Italy  
Address: Via Roma, 64 - 31023 Resana (TV) - Italy

### DICHIARA DECLARE

Sotto la propria responsabilità, che tutti i propri **bruciatori di gas della serie MAX GAS ...** sono conformi alle seguenti Direttive, Regolamenti e Normative Europee:

*Under their sole responsibility that all the **gas burners MAX GAS ... series** comply with requirements included in the following European Directives, Regulations and Standards:*

- 2014/35/UE "Direttiva Bassa Tensione" (Low Voltage Directive)
- 2014/30/UE "Direttiva EMC" (EMC Directive)
- (EU) 2016/426 "Regolamento Apparecchi a Gas" (Gas Appliance Regulation)
- 2006/42/EC "Direttiva Macchine" (Machine Directive)
- 2011/65/UE "Direttiva RoHS2" (RoHS2 Directive) + 2015/863/UE (Delegated Directive)
- EN 676: 2003 + A2: 2008 + AC: 2008
- EN 50156-1: 2015
- EN 55014-1: 2016
- EN 55014-2: 2015
- EN 60335-1: 2012 + A11: 2014
- EN 60335-2-102: 2016
- EN 61000-6-2: 2016
- EN 61000-6-3: 2007 + A1: 2010

L'organismo notificato **DVGW CERT GmbH** - Josef-Wirmer Straße 1-3 D-53123 Bonn - Deutschland è stato incaricato di effettuare la sorveglianza sui prodotti sopra citati riportati nel certificato di esame di tipo EU Nr. 0085BR0335 valevole fino al 01/08/2028.

*The notified body **DVGW CERT GmbH** - Josef-Wirmer Straße 1-3 D-53123 Bonn - Deutschland was commissioned to carry out the surveillance on the aforementioned products listed in the EU type examination certificate No. 0085BR0335 valid until 01/08/2028.*

Questo documento sostituisce integralmente tutte le analoghe dichiarazioni precedentemente emesse.  
*This document replaces all the analogous previously issued declarations.*

Date/Authorized Signature

June, 2020 / Mr. Giuliano Conticini

Title of Signatory

Managing Director



ECOFLAM BRUCIATORI S.p.A.

Sede operativa:

Via Roma, 64 - 31023 Resana (TV), Italy

Tel.: +39 (0) 423 719 500

Fax: +39 (0) 423 719 580

www.ecoflam-burners.com

Sede legale:

Viale Aristide Merloni, 45 - 60044 Fabriano (AN)

P.IVA e CF 00879740264

Società soggetta alla direzione e al coordinamento di Ariston Thermo S.p.A., Viale A. Merloni, 45 - 60044 Fabriano (AN)

420030052300 Rev -

Overview / Panoramica / Vue d'ensemble / Descripción / Обзор

Technical data - Dati tecnici - Données techniques - Datos técnicos - Технические характеристики		MAX GAS 350 E PAB		MAX GAS 400 E PAB		MAX GAS 500 E PAB		MAX GAS 700 LN PAB				
Burner output max/min kW - kcal/h	Potenza bruciatore max/min kW - kcal/h	Puissance du brûleur max/min kW - kcal/h	Potencia del quemador máx/min kW - kcal/h	Мощность горелки макс./мин., кВт - ккал/ч	350	100	400	100	500	120	700	200
Operation	Funcionamiento	Fonctionnement	Funcionamiento	Модификация	301.000	86.000	344.000	86.000	430.000	103.180	602.000	172.000
Fuel	Combustibile	Fuel	Combustible	Топливо	Progressive mechanical gas							
Emission class	Classe di emissione	Classe d'émission	Tipo de emisión	Класс выделения загрязняющих веществ	Natural Gas (L.C.V. 8.570 kcal/Nm <sup>3</sup> ), LPG (L.C.V. 22.260 kcal/Nm <sup>3</sup> ) (G20) Hu = 10,35 kWh/m <sup>3</sup> - (G25) Hu = 8,83 kWh/m <sup>3</sup> (G31) Hu = 25,89 kWh/m <sup>3</sup>							
Control box	Apparecchiatura di controllo	Coffret de sécurité	Cajetín de seguridad	Блок управления и безопасности	Standard Class 3 - GAS EN676 (<80mg/kWh)							
Gas train	Rampa gas	Rampe gaz	Rampa de gas	Газовая рампа	GAS TRAIN TABLE - DIFFERENT MODELS / CONFIGURATIONS							
Gas connection	Allacciamento gas	Raccordement gaz	Conexión de gas	Подсоединение газа	Rp 25 1" - Rp 40 1"1/2							
Gas input pressure	Pressione di ingresso gas	Pression d'entrée du gaz	Presión de entrada del gas	Давление газа на входе	(SEE GAS TRAIN MATCHING TABLE)							
LPG input pressure	Pressione di ingresso LPG	Pression d'entrée du gaz propane	Presión de entrada LPG	Давление LPG на входе	(SEE GAS TRAIN MATCHING TABLE)							
Air regulation Air flap	Regolazione aria Serranda dell'aria	Réglage de l'air Volet d'air	Ajuste del aire Válvula de aire	Настройка подачи воздуха Воздушная заслонка	Schneider STE 4,5 B0.37/6-R							
Flame monitor	Rivelatore di fiamma	Surveillance de flamme	Vigilancia de llama	Контроль пламени	ionization	ionization	ionization	ionization	ionization	ionization	ionization	ionization
Ignition transformer	Trasformatore d'accensione	Allumeur	Encendedor	Устройство розжига	1-Pole Electronic	1-Pole Electronic	1-Pole Electronic	1-Pole Electronic	1-Pole Electronic	1-Pole Electronic	2-Pole Electronic	
Electric motor rpm - watt	Motore elettrico giri motore - watt	Moteur rpm - watt	Motor rpm - watt	Электродвигатель об/мин - watt	2800 rpm							
Voltage	Tensione	Tension	Tensión	Напряжение	300 W	370 W	370 W	550 W	550 W	750 W	750 W	
Power consumption (operation)	Potenza elettrica assorbita (Esercizio)	Puissance électrique absorbée (en service)	Potencia eléctrica absorbida (en funcionamiento)	Потребляемая электрическая мощность: (при работе)	230 V (230/400 V Max Gas 500-700) / 50 Hz							
Weight	Peso	Poids	Peso	Приблизительный вес	460 W	570 W	570 W	700 W	700 W	820 W	820 W	
Protection level	Classe di protezione	Indice de protection	Indice de protección	Класс электробезопасности	23 kg	25 kg	25 kg	25 kg	25 kg	28 kg	28 kg	
Sound pressure level dB(A)	Livello pressione sonora dB(A)	Niveau pression acoustique dB(A)	Nivel de presión acústica dB(A)	Уровень шума, dB(A)	IP40							
Ambient temp. for storage	Temperatura ambiente di stoccaggio	Température ambiente de stockage	Temperatura ambiente de almacenamiento	Температура хранения	73	73	73	73	73	75	75	
Temperature for use	Temperatura d'utilizzazione	Température d'utilisation	Temperatura ambiente de utilización	Рабочая температура	-20° ... +70° C							
					-10° ... +60° C							

Overview - Working diagrams / Panoramica - Curve / Vue d'ensemble - Domaine de fonctionnement / Descripción - Ámbito de funcionamiento /  
Обзор - Рабочий диапазон

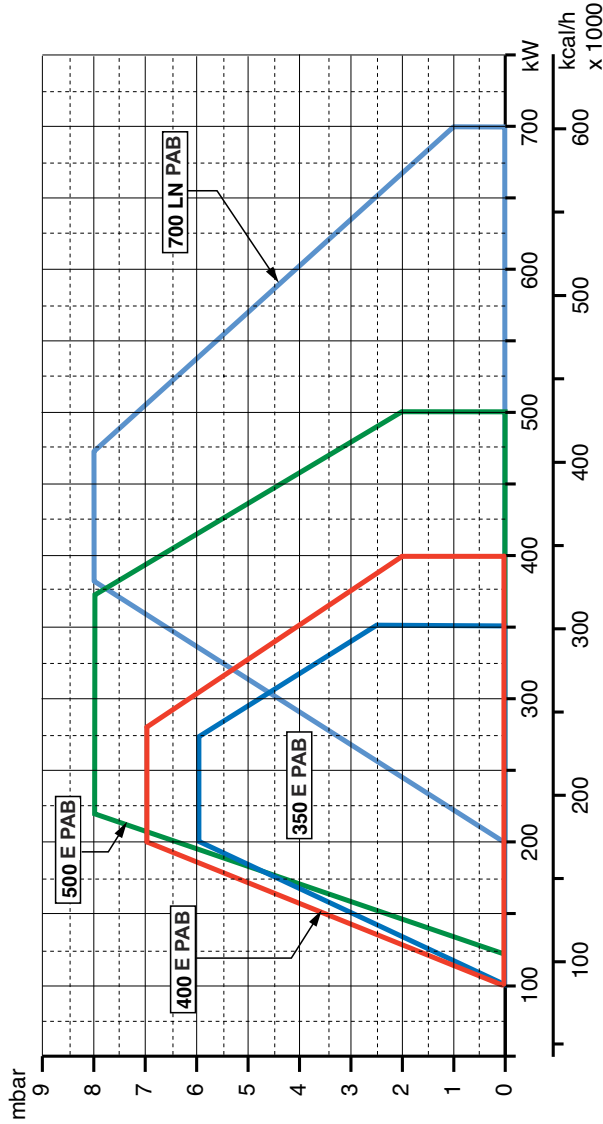

**Working diagram**

The working diagram shows burner output as a function of combustion chamber pressure. It corresponds to the maximum values specified by EN 676 measured at the test fire tube. **The efficiency rating of the boiler should be taken into account when selecting a burner.**

Calculation of burner output:

$$QF = \frac{Q_N}{\eta_k}$$

QF = Burner output (kW)

QN = Rated boiler output (kW)

$\eta_k$  = Boiler efficiency (%)

**Curva**

Il campo di attività indica la potenza del bruciatore in funzione della pressione della camera di combustione. Corrisponde ai valori massimi previsti dalla norma EN 676 misurati sul tubo della fiamma di controllo. **In occasione della scelta del bruciatore si deve tenere conto del rendimento energetico della caldaia.**

Calcul de la puissance calorifique:

$$QF = \frac{Q_N}{\eta_k}$$

QF = Puissance calorifique (kW)

QN = Puissance nominale chaudière (kW)

$\eta_k$  = Rendement chaudière (%)

**Domaine de fonctionnement**

Le domaine de fonctionnement correspond aux valeurs mesurées lors de l'homologation. Elle correspond aux valeurs max mesurées sur tunnel d'essai d'après l'EN 676. **Pour le choix du brûleur, tenir compte du rendement de la chaudière.**

Cálculo de la potencia calorífica:

$$QF = \frac{Q_N}{\eta_k}$$

QF = Potencia calorífica (kW)

QN = Potencia nominal de la caldera (kW)

$\eta_k$  = Rendimiento de la caldera (%)

**Ámbito de funcionamiento**

El ámbito de funcionamiento corresponde a los valores registrados en el momento de la homologación. Corresponde a los valores máx medidos en el túnel de ensayo según la EN 676. **Para la elección del quemador, se ha de tener en cuenta el rendimiento de la caldera.**

Расчет тепловой мощности:

$$QF = \frac{Q_N}{\eta_k}$$

QF = Тепловая мощность, кВт

QN= Номинальная мощность котла, кВт

$\eta_k$  = КПД котла, %

**Рабочий диапазон**

Рабочий диапазон показывает производительность горелки в зависимости от давления в топочной камере. Он соответствует максимальным значениям согласно EN 676, измеренным в контрольной топочной камере. **При выборе горелки необходимо учитывать КПД котла.**

**Para la elección del quemador, se ha de tener en cuenta el rendimiento de la caldera.**

**При выборе горелки необходимо учитывать КПД котла.**

Overview - Dimensions / Panoramica - Dimensioni / Vue d'ensemble - Dimensions / Descripción - Dimensiones / Обзор - Размеры

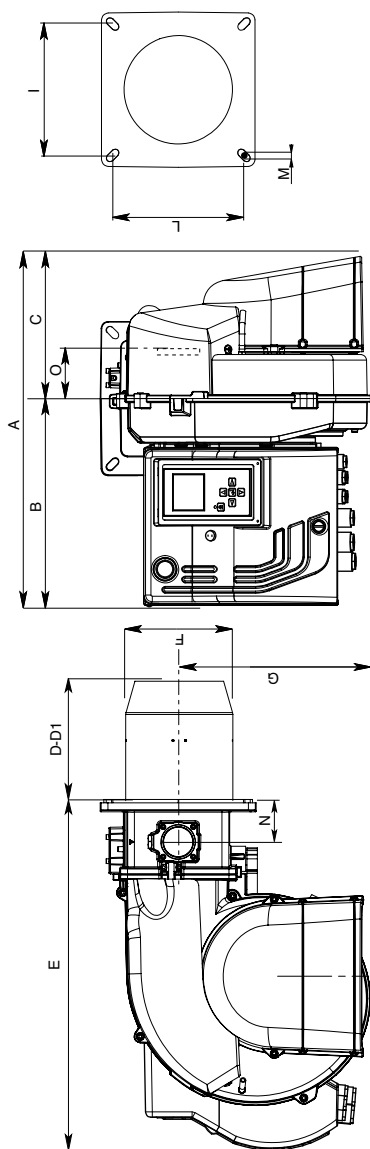

Model	A	B	C	D	D1	E	F	G	I	L	M	N	O
MAX GAS 350 E PAB	510	302	208	175	335	510	157	280	185/200	185/200	M8	62	101
MAX GAS 400 E PAB	510	302	208	175	335	510	157	280	185/200	185/200	M8	62	101
MAX GAS 500 E PAB	510	302	208	175	335	510	157	280	185/200	185/200	M8	62	101
MAX GAS 700 LN PAB	510	302	208	250	390	510	190	280	185/200	185/200	M8	62	101

D = short head D1 = long head  
Dimensions (mm)

Boiler plate drilling

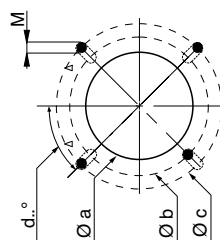

Model	Ø a	Ø b	Ø c	d°
MAX GAS 350 E PAB	167	262	283	45°
MAX GAS 400 E PAB	167	262	283	45°
MAX GAS 500 E PAB	167	262	283	45°
MAX GAS 700 LN PAB	200	262	283	45°

Packaging

Model	X	Y	Z	kg
MAX GAS 350 E PAB	500	830	600	24
MAX GAS 400 E PAB	500	830	600	26
MAX GAS 500 E PAB	500	830	600	26
MAX GAS 700 LN PAB	500	1100	600	29

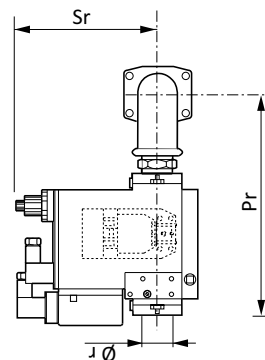

GAS TRAIN DIMENSIONS:  
refer to GT manual

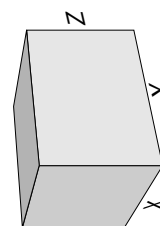

## Contents - Index - General warnings

<b>Overview</b>	Conformity declaration	3
	Technical data	4
	Working diagrams	5
	Dimensions	6
<b>Contents</b>	Index	7
	General warnings	7
	Burner description	8
<b>Function</b>	General safety functions	9
	TCG2xx control box	10
	Terminal allocation chart 230 Volt connection	13
	Terminal allocation chart low voltage connections	14
<b>Installation</b>	Burner assembly	15
	Electrical connection - Checks before commissioning	16
<b>Start up</b>	Pre-setting without flame	17
	Adjusting burner output	18-19
	Setting the flame	20-21
	Operating mode	21
	Air pressure switch adjustment - setting gas pressostat	22
	- Saving the adjustment values in the display	
<b>Service</b>	Maintenance	23
	Troubleshooting - Fault diagnosis menu	25
	Operating statistics menu	27
<b>Overview</b>	Electrical diagrams	112
	Spare parts list	118

### Introduction

The instruction manual supplied with the burner:

- offers important indications and instructions relating to the installation safety, start-up, use and maintenance of the burner.
- is designed for use by qualified personnel.

### Symbols used in the manual

 **Maximum danger.** This symbol indicates operations which cause serious injury, death or long-term health risks, if not carried out correctly.

 **Warning.** This symbol indicates operations which may cause serious injury, death or long-term health risks, if not carried out correctly.

 **Caution.** This symbol indicates operations which may cause damage to the machine and/or injury to people, if not carried out correctly.

 **Danger: live components**

 **Danger: flammable material**

 **Danger: burning**

 **Danger: crushing of limbs**

**Obligation to assemble the cover and all the safety and protection devices.**

420010962700



 **Environmental protection**  
This symbol gives indications for the use of the machine with respect for the environment.

 **Important information**  
This symbol indicates important information that you must bear in mind.

**Important notes**  
Ecoflam burners have been designed and built in compliance with all current regulations and directives.

 **All burners comply to the safety and energy saving operation regulations within the standard of their respective performance range.**

 **The burner must not operate outside the working range.**

The quality is guaranteed by a quality and management system certified in accordance with ISO 9001:2008.

MAX GAS burners are designed for the low-pollutant combustion of natural gas and Liquefied Petroleum Gas. I bruciatori sono conformi alla norma EN 676.

 **Assembly and commissioning must be carried out only by authorised specialists and all applicable guidelines and directives must be observed.**

### Packaging and handling

Move the burner still in its packaging using a trolley or forklift, taking care not to drop it and elevating it no more than 20cm from ground level. After having removed the packaging, check that the contents are in good condition and correspond with what was ordered. If in doubt, contact the manufacturer.

 **The burner must be installed by a qualified individual.**

If the weight and dimensions do not allow for manual lifting, ask another operator for

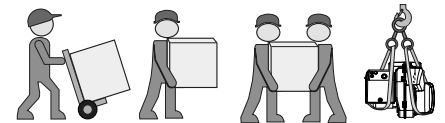



help or use a forklift, harness the burner using belts if no eyebolts are available.

 Use the accessories provided (flange, gasket, pins and nuts) to install the burner onto the boiler, taking care not to damage the isolating gasket.

### Installation location

Install the burner, after carefully clean around the intended area.  
correctly dispose of all residual packaging, separating the various types of material

 The burner must not be operated in rooms containing aggressive vapours (e.g. spray, perchloroethylene, hydrocarbon tetrachloride, solvent, etc.) or tending to heavy dust formation or high air humidity. Adequate ventilation must be provided at the place of installation of the furnace system to ensure a reliable supply with combustion air.

 **We can accept no warranty liability whatsoever for loss, damage or injury caused by any of the following:**

- Inappropriate use.
- Incorrect assembly or repair by the customer or any third party, including the fitting of non-original parts.

### Provision of the system and the operating instructions

The firing system manufacturer must supply the operator of the system with operating and maintenance instructions on or before final delivery. These instructions should be displayed in a prominent location at the point of installation of the heat generator, and should include the address and telephone number of the nearest customer service centre.



## Contents - Burner description

### Burner description

MAX GAS PAB are two-stage, fully automatic, monoblock type burners. Burner head is designed to get the lowest emissions in terms of NOx and unburnt particles in order to maximize the heat generator efficiency. Emissions can be different respect to the ones recorded in the lab because they depends a lot on the generator on which the burner is fit. The installer must comply with compulsory rules. Avoid for instance dangerous atmosphere or not ventilated rooms.

### Technical label

Tampering, removal or absence of plate burner or anything that not allow the secure identification of the burner make difficult for any installation and maintenance activity.

### Notes for the operator

The system should be inspected by a specialist at least once a year. It is advisable to take out a maintenance contract to guarantee regular servicing.

### MAX GAS 350 E PAB TC TW

<b>NAME</b>	
MAX GAS	Gas
<b>MODEL</b>	
MAX GAS 350	350 kW
<b>EMISSION</b>	
E	ErP version
LN	Low NOx
<b>OPERATION TYPE</b>	
PAB	2 stages
PR	2 stages progressive mechanical
<b>HEAD TYPE</b>	
TC	Short head
TL	Long head
<b>FUEL</b>	
	Natural gas
LPG	LPG
<b>CONTROL BOX</b>	
TW	Ariston TCG 2xx



For any other use, the authorization of Ecoflam is required.

### Scope of delivery

The burner is delivered in a modular system of packagings i.e. separate set/box:

**BBCH:** Burner Body with Combustion Head with flange.

- 1 bag including :
- multilanguage technical manual.
- screws, nuts and washer.

**GT:** separate Gas Train

**KIT & ACS** are managed and delivered separately

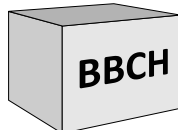

- A1 TCG 2xx Gas control unit
- 3 Air regulation in the burner head
- 5 Housing
- 8 Blast tube
- 15 Burner flange
- 16 Reset key
- 113 Air intake

KIT & ACS delivered separately

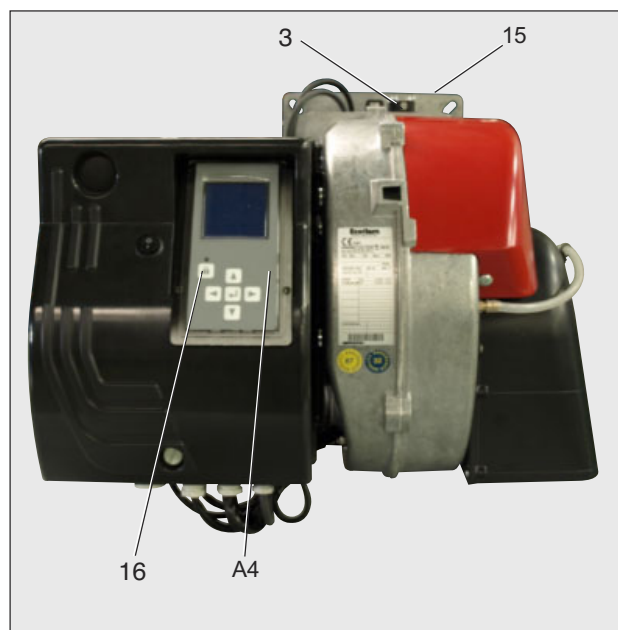
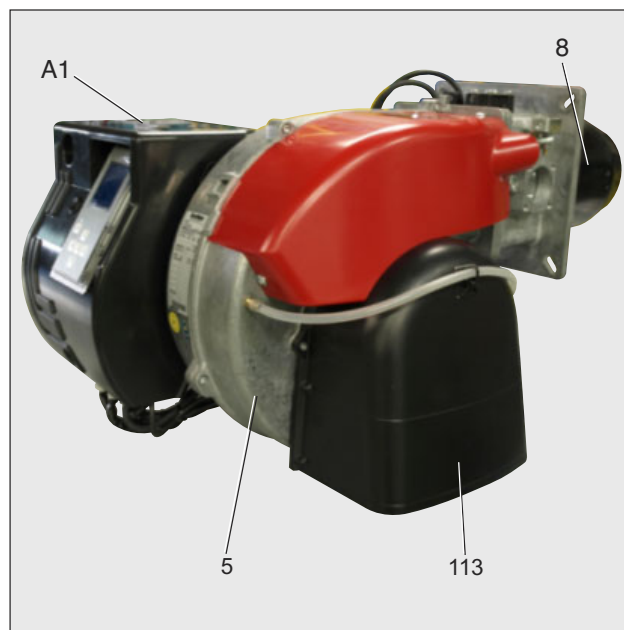



## Function - General safety functions

### Description of functions

When the system is switched on for the first time, after a power failure or safety shutdown, after a lack of gas or after the system has been out of operation for 24 hours, the pre-ventilation period of 24 seconds begins.

### During pre-purge period:

- blower pressure is monitored
- the combustion chamber is monitored for flame signals.

### At the end of the pre-purge period:

- ignition is switched on.
- main and safety valve are opened.
- burner starts.

### Monitoring

The flame is monitored by an ionization probe. The probe is insulated and fitted to the gas head and is routed through the flame disc into the flame zone. The probe must not have any electrical contact with earthed parts. The burner switches to lock-out if a short circuit occurs between the probe and the burner earth. During burner operation, an ionised zone is produced in the gas flame through which a rectified current flows from the probe to the burner head.

### Safety functions

- If no flame is produced when the burner is started (gas release), the burner will be switched off at the end of the safety period, and the gas valve will close.
- If the flame goes out during operation, the gas supply is interrupted and the control unit goes to block.
- If there is a lack of air during reventilation or operation, the control unit goes to block.
- If there is a lack of gas, the burner does not begin operation or switches off.

### In the event of controller shutdown

- Controller thermostat interrupts heat request.
- Gas solenoid valves close.
- Flame goes out.
- Burner motor switches off.
- Burner is ready for operation.

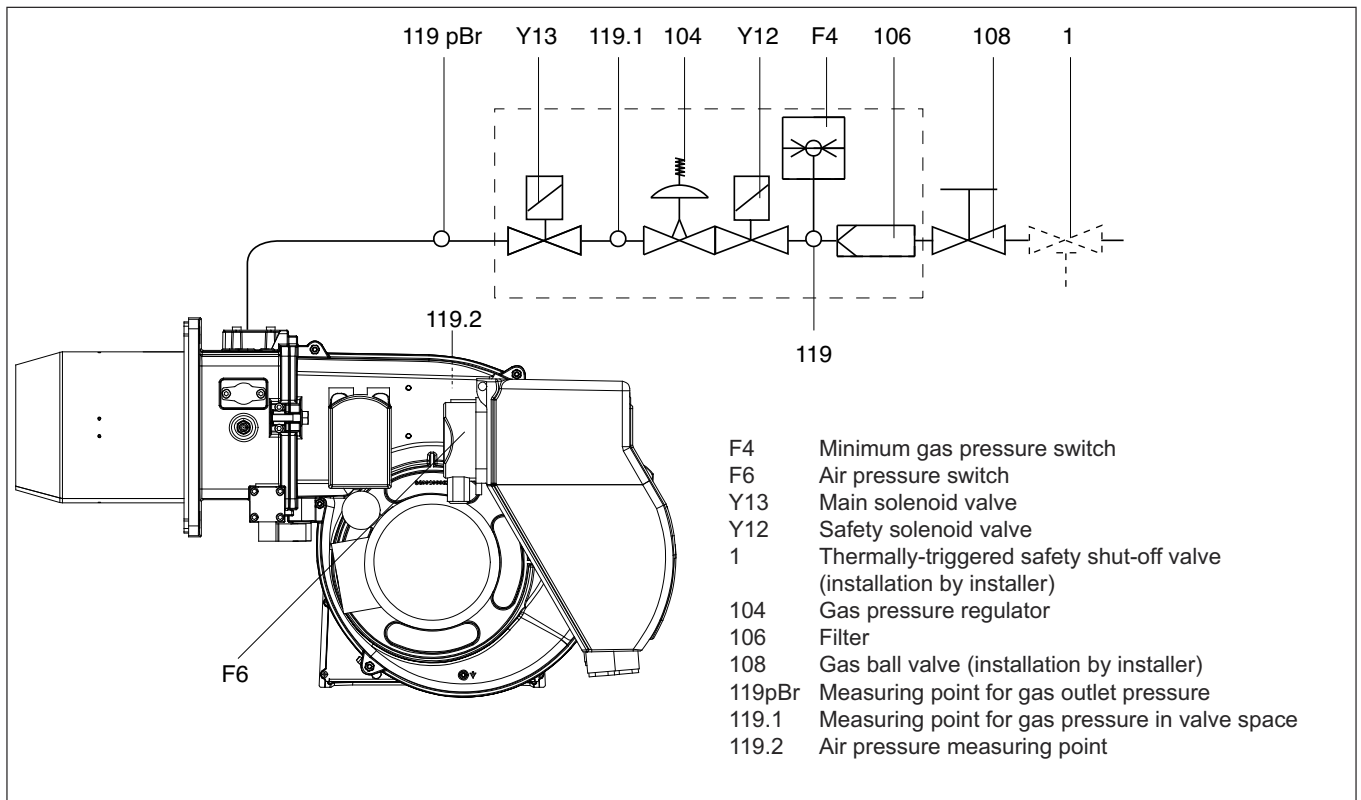

## Function - TCG 2xx control box



The TCG 2xx control and safety unit controls and monitors the forced draught burner. The microprocessor-controlled program sequence ensures maximum stability of time periods, regardless of fluctuations in the power supply voltage or the ambient temperature. The automatic combustion control unit is designed to cope with brownouts. Whenever the supply voltage drops below its rated minimum level (< 185V), the control unit shuts down - even in the absence of a malfunction signal. The control unit switches itself back on again once the voltage has returned to normal levels (> 195V).

### Locking and unlocking

The control unit can be locked (switched to malfunction mode) by pressing the unlocking button and unlocked (fault deleted), provided the unit is connected to the mains power supply.



**Always disconnect the power supply before installing or removing the control unit. Do not attempt to open or carry out repairs on the control unit.**

Pressing the unlocking button on the unit for	... causes ...
... 1 second ...	the control unit to unlock.
... 2 seconds ...	the control unit to unlock.
... 9 seconds ...	the statistics to be deleted



Moves the cursor upwards.



Moves the cursor downwards.



Increases the marked value.



Reduces the marked value.



Modifies/Confirms the value shown.



Unlocks the control unit.



Red LED (flashes if a fault is present).

Screen	Description	Screen	Description
	Awaiting the heat request from the boiler		Opening the gas valve and safety time
	Air flap is forced open for pre-ventilation.		Flame is present, awaiting authorisation of regulation
	Pre-ventilation		Burner in operation. The lower cell shows the strength of the signal and the operating time of the burner.
	Closing the air flap to the ignition position, pre-ignition		

## Function - TCG 2xx control box

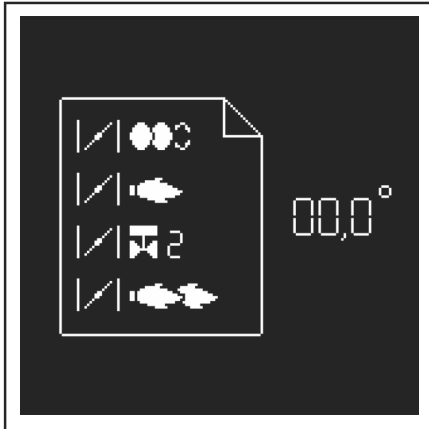

In parallel with its control and safety functions, the TCG2xx control unit allows the following to be set: (see illustration)

- the position of the air flap during ignition.
- the position of the air flap during the 1st stage.
- the opening position of the stage 2 valve (for switching from 1st to 2nd stage).
- the position of the air flap during the 2nd stage.
- the closing position of the stage 2 air flap (for switching from 2nd to 1st stage).

The parameters for the control unit are set using the display and 5 keys. Operating values are shown in real time on the display. Pressing the keys gives access to 7 menus:



• menu for setting the servomotor.



• menu for statistical data.



• menu for manual control. In these menus, it is possible to adjust the control unit's standard configurations. These are pre-set in the factory. No modifications may be carried out on-site without prior consultation with ECOFLAM. The access code and the setting setpoints for this menu are available on request.



• menu for storing the servomotor setpoints in the display.



• menu for setting / adjusting the standard configurations.



• menu for consulting faults.



• menu for setting industrial applications.

## Function - TCG 2xx control box

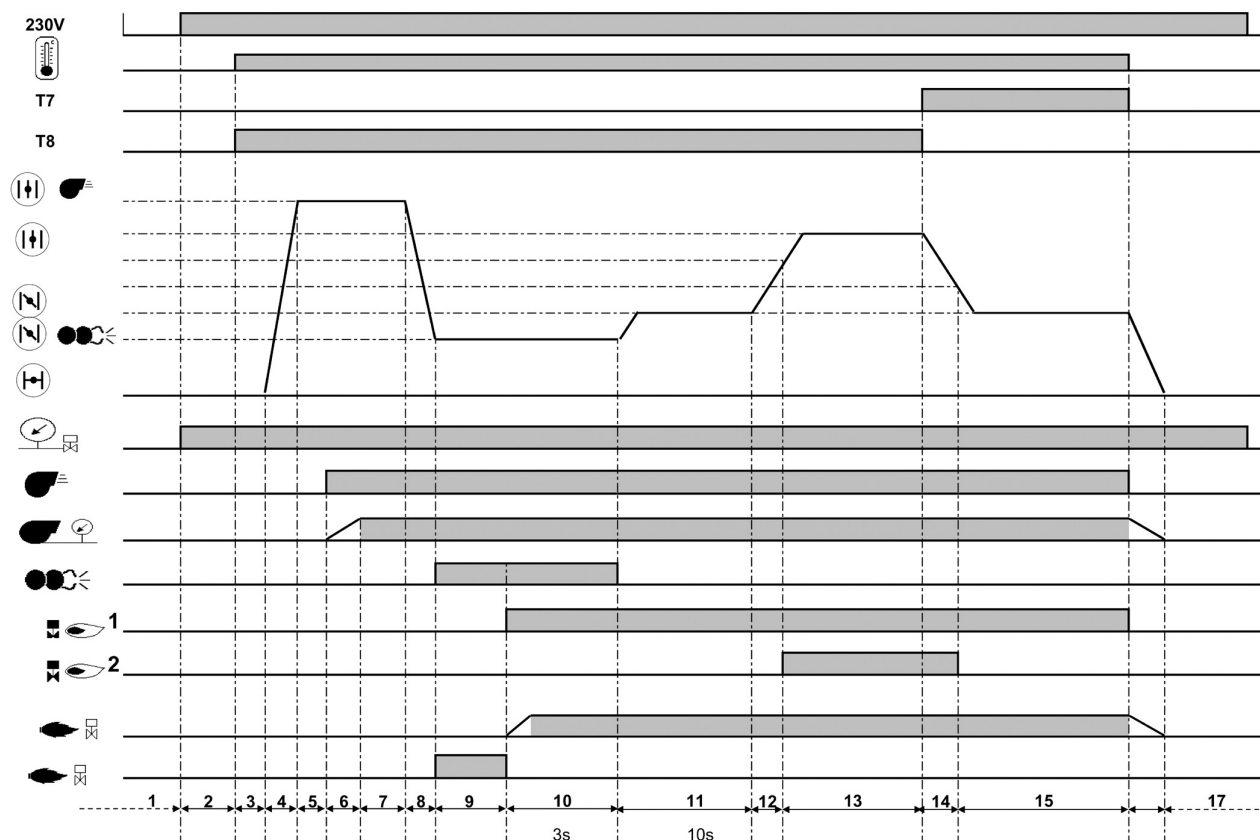
**Operating cycle phases:**

- 1: No voltage
- 2: Powering up, no heat request
- 3: Checking the air flap is closed
- 4: Opening an air flap, arrival in pre-ventilation position.
- 5: Checking the rest status of the air pressure switch.
- 6: Pre-ventilation: energizing of the motor, checking the air pressure.
- 7: End of pre-ventilation.
- 8: Air flap closes to the ignition position
- 9: Switching on the igniter, unauthorised flame monitoring.
- 10: Starting the burner: Opening of the

- solenoid valve, flame formation, safety time: max. 3 s.
- 11: Awaiting regulator release
- 12: Opening the air flap, until the opening position of the 2nd stage valve is reached.
- 13: Operation in 2nd stage
- 14: Closing the air flap, until the 2nd stage valve reaches the closed position.
- 15: Operation in 1st stage
- 16: Regulator shutdown, closure of the air flap to 0°.
- 17: Awaiting a new heating request

## Function - Terminal allocation chart 230 Volt connection

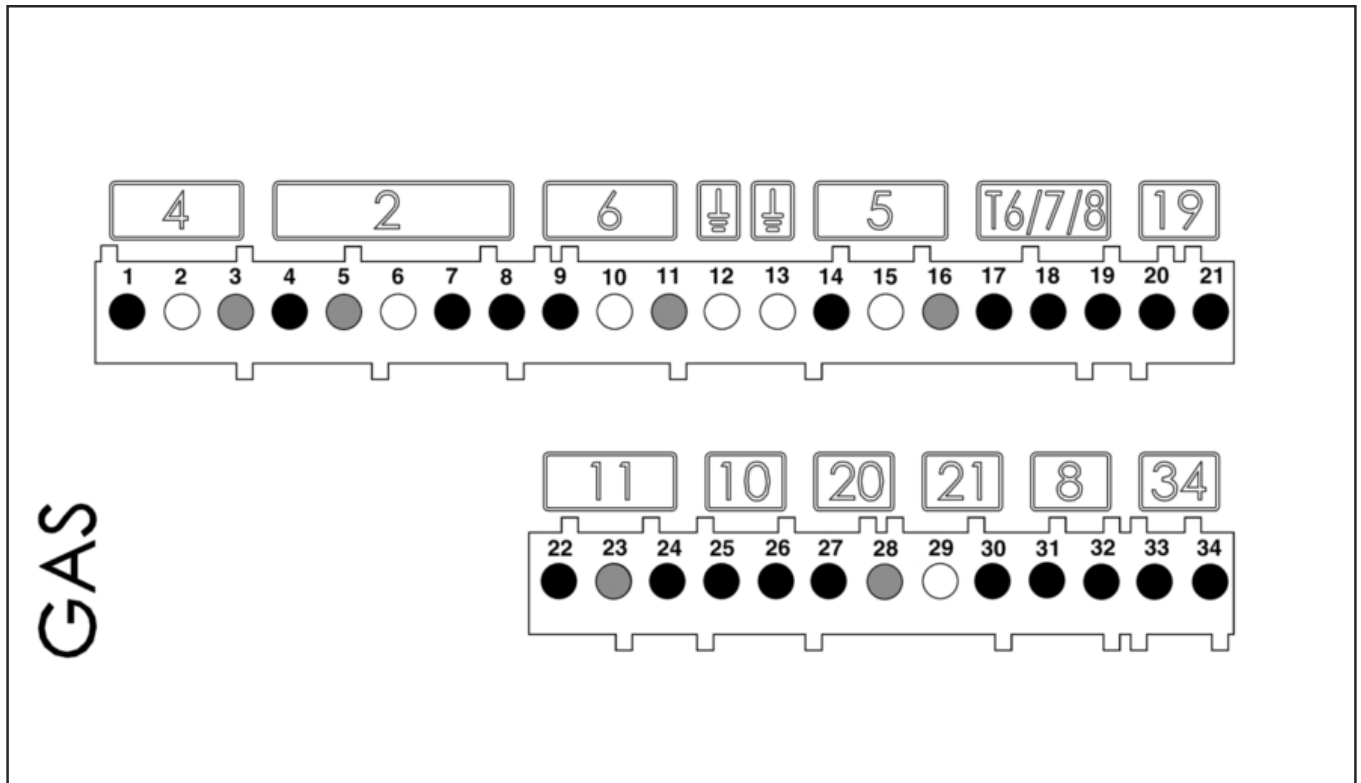

Terminal	Description	Connector	Terminal	Description	Connector	
1	Burner motor phase	<b>4</b>	20	Minimum output thermostat live (T1)	<b>19</b>	
2	Earth		21	Heating request signal (option T2)		
3	Neutral		<b>2</b>	22	Flame monitoring signal	<b>11</b>
4	Solenoid valve live	23		Neutral		
5	Neutral	24		Live		
6	Earth	25		Air pressure switch signal	<b>10</b>	
7	Solenoid valve live	26	Live			
8	Live	<b>6</b>	27	Live	<b>20</b>	
9	Live L1		28	Remote unlocking signal		
10	Earth		<b>5</b>	29	Neutral	<b>21</b>
11	Neutral	30		Signal fault live		
12	Earth	<b>5</b>	31	Live	<b>8</b>	
13	Earth		32	Gas pressure switch signal mini		
14	Igniter live		<b>5</b>	33	Not used	<b>34</b>
15	Earth	34		Not used		
16	Neutral	<b>5</b>				
17	Control thermostat live		<b>T6/7/8</b>			
18	Signal T7					
19	Signal T8					

### Function - Terminal allocation chart low voltage connections

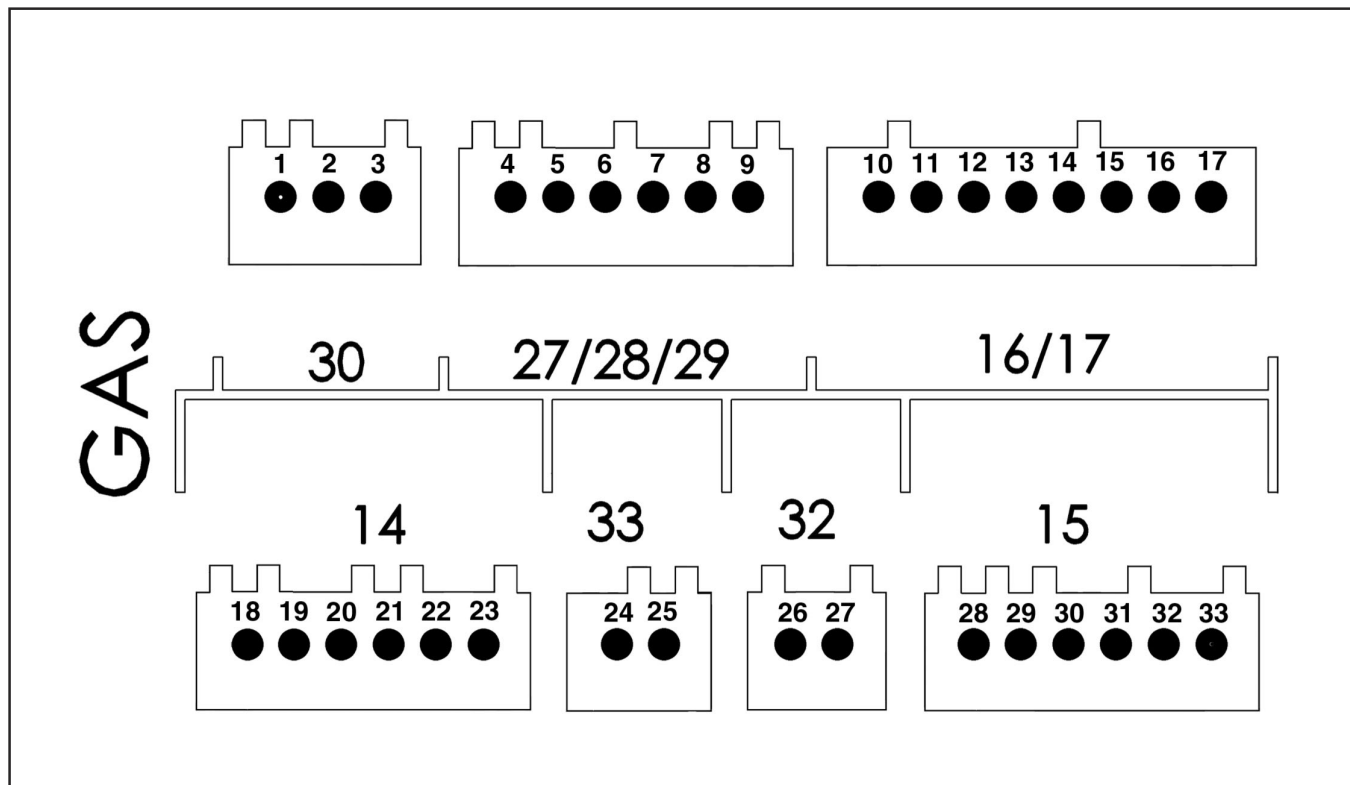

Terminal	Description	Connector	Terminal	Description	Connector
1	not used	<b>30</b>	18	not used	<b>14</b>
2	not used		19	not used	
3	not used		20	not used	
4	not used	<b>27 28 29</b>	21	not used	
5	not used		22	not used	
6	not used		23	not used	
7	not used		24	not used	<b>33</b>
8	not used		25	not used	
9	not used	<b>16 / 17</b>	26	not used	<b>32</b>
10	Display or PC interface		27	not used	
11			<b>15</b>	28	Air servomotor
12				29	
13				30	
14				31	
15				32	
16				33	
17					



## Installation - Burner assembly

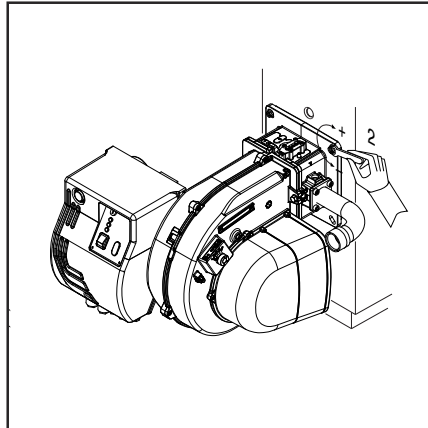
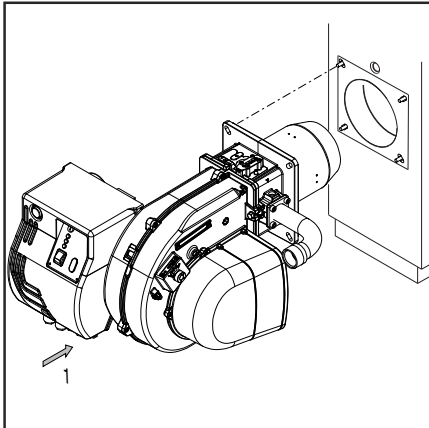

### Burner assembly

The burner is fixed by means of connecting flange and therefore to the boiler.

#### Installation:

- fix the flange to the boiler with the screws.

#### Removal:

- loosen screw.
- pull the burner out of the boiler.



**Install the burner on the boiler according to the installation position shown in. Installation 3 is forbidden for safety reason.**

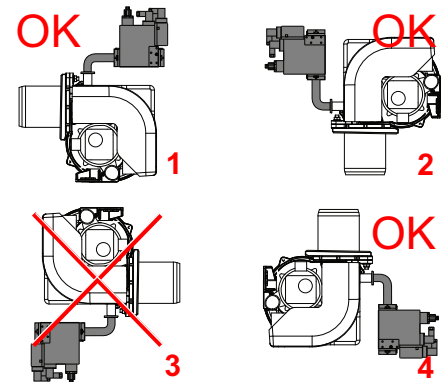
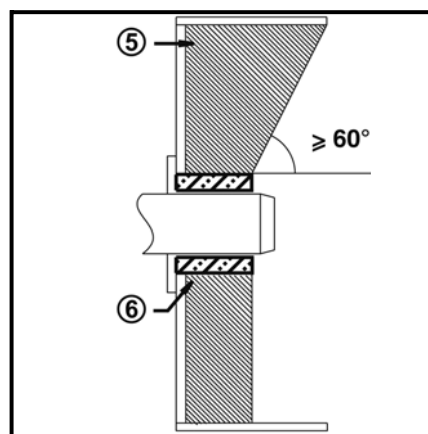
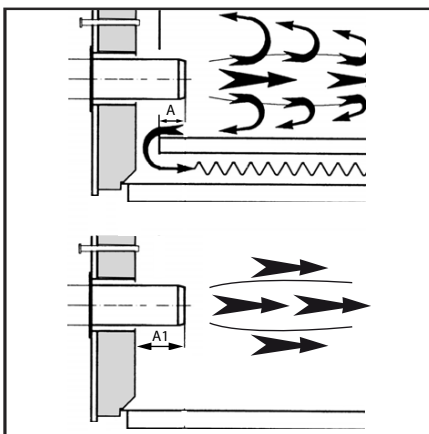

### Gas lines

When installing the gas lines and gas train, the general EN676 directives and guidelines must be observed. EN676 compulsory kit and accessories in order to comply to the safety regulations. Additional accessories and kits shall be installed by the installer in accordance to the local safety regulations and codes of practise.



**Upon the installer responsibility it is mandatory to install additional support(s) in order to not overload the burner body**

**with the dead load of full gas train, accessories, piping and so on. The burner body can stand just the gas valve and the piping between the gas valve and the body.**

### Installing the gas train



The gas train is supplied separately, for fitting refer to the instructions in the gas train manual.

### General regulations applying to the gas connection

- The gas train must only be connected to the gas mains by a recognised specialist.
- The cross-section of the gas line should be of a size designed to guarantee that the gas flow pressure does not drop below the

specified level.

- A manual shut-off valve (not supplied) must be fitted upstream of the gas train.

### LEGEND

Pf: Back pressure of furnace

Pb: Pressure of burner (combustion head + complete gas train)

Pin: Minimum inlet pressure

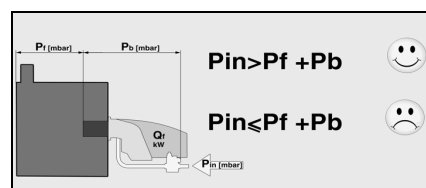

### LPG TRANSFORMATION KITLPG-MAXGAS...

For operation with Liquefied Petroleum Gas, it is necessary to order the kit and follow the instructions given in the specific manual.

### Burner blast tube insertion depth and brickwork

Unless otherwise specified by the boiler manufacturer, heat generators without a cooled front wall require brickwork or insulation 5 as shown in the illustration. The brickwork must not protrude beyond the leading edge of the blast tube, and should have a minimum conical angle of 60°. Gap 6 must be filled with an elastic, non-combustible insulation material. For boilers with reverse firing, the minimum burner tube insertion depth A as specified in the boiler manufacturer's instructions must be observed.

On boilers the blast tube insertion depth should be observed as per the boiler manufacturer's instructions.

Reverse flame boiler :

A = 50-100 mm.

Three pass boilers :

A1 = 50-100 mm.

### Exhaust system

To avoid unfavourable noise emissions, right-angled connectors should not be used on the flue gas side of the boiler.

## Installation - Electrical connection - Checks before commissioning

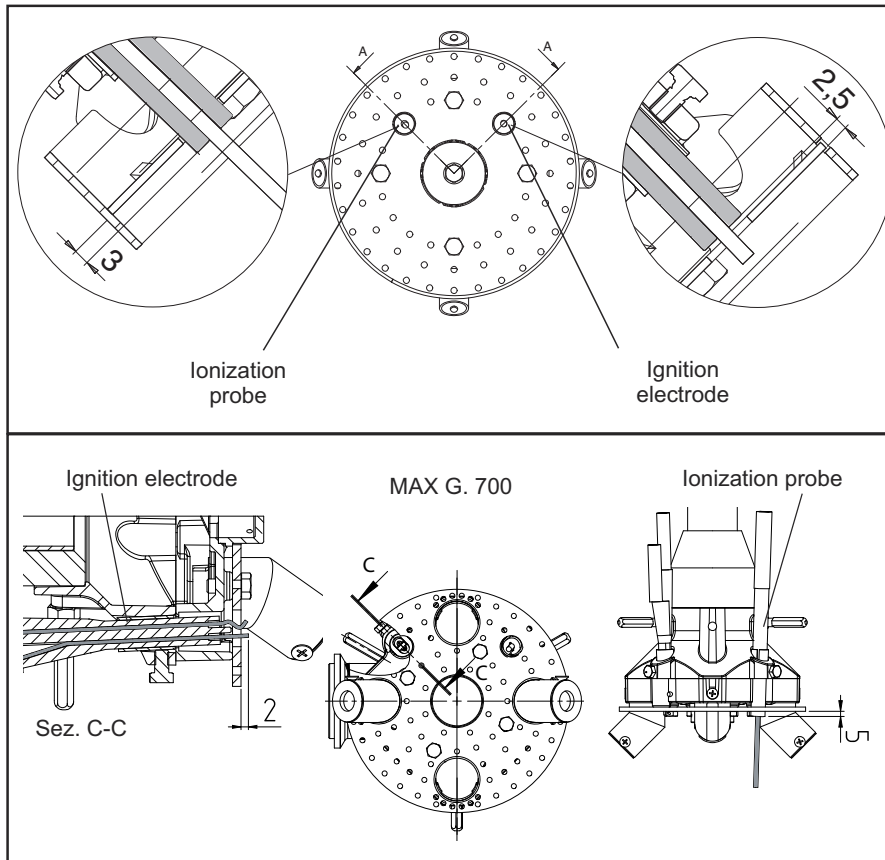

### Position of electrodes

Setting the ionisation probe and ignition electrode: see diagram  
Always check the position of the electrodes after service or substitution or assembly of LPG kit as wrong position might cause ignition problem.

### Checks before commissioning

The following must be checked before initial commissioning:

- That the burner is assembled in accordance with the instructions given here.
- That the burner is pre-set in accordance with the values in the adjustment table.
- Setting the combustion components.
- The heat generator must be ready for operation, and the operating regulations for the heat generator must be observed.
- All electrical connections must be correct.
- The heat generator and heating system must be filled with water and the circulating pumps must be in operation.
- The thermostats, pressure regulator, low water detectors and any other safety or limiting devices that might be fitted must be connected and operational.
- The exhaust gas duct must be unobstructed and the secondary air system, if available, must be operational.
- An adequate supply of fresh air must be guaranteed.
- The heat request must be available.
- Sufficient gas pressure must be available.
- The fuel supply lines must be assembled correctly, checked for leaks and bled.
- A standard-compliant measuring point must be available, the exhaust gas duct up to the measuring point must be free of leaks to prevent anomalies in the measurement results.

### Electrical connection

The electrical installation and connection work must only be carried out by an authorised electrical specialist.

All applicable rules and regulations must be observed.

The electrical installation should include a type A circuit breaker.



**The applicable guidelines and directives must be observed, as well as the electrical circuit diagram supplied with the burner!**

- Check to ensure that the power supply voltage is as specified in the electric diagram and in data plate.
- Burner fuse: 5 A.

### Electrical connection (plug-in)

It must be possible to disconnect the burner from the mains using an omnipolar shutdown device complying with the standards in force. The burner and heat generator (boiler) are connected to the terminal block of the cabinet (fig.1).

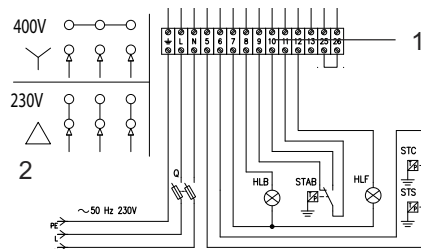

### Connecting the gas train

Connect the gas train to the plugs on the burner.

### The burners are produced with connections suitable for power supply 380-400 V three-phase.

The burners with electric motors of an output lower or equal to 3 kW can be adapted to 220-230 V (please follow the instructions on the backside); motors with higher output can only work 380-400 V three-phase. In case of request of burners different from the above mentioned standard, it is recommended to make specific mention in the order.

### Instructions: how to adapt electric motors of an output lower or equal to 3 kW to 220-230 V power supply

It is possible to change the voltage of the burner by operating as follows:

1. change the connection inside the electric box of the motor, from star to delta (see fig. 2);
2. change the setting of the thermal relay, referring to the absorption values indicated in the motor nameplate. If necessary, replace the thermal relay with another one of suitable scale.

This operation is not possible on motors above 3 kW.

For more information, please contact the Ecoflam staff.

## Start up - Pre-setting without flame

Setting is carried out in 2 phases:

- pre-adjustment without flame.
- setting the flame, to fine tune the settings based on the combustion results.

When the burner is switched on, the control unit displays the screen below.

### Important

At this point, no setting position for the servomotor has been defined, therefore the burner cannot be started under these conditions.

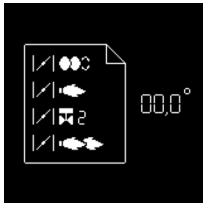

- For the next step, press any button.



- The overall view of the menus is displayed, and the air flap positions settings menu is selected.

- Open the settings menu by pressing the button .



You must now enter the access code (see the label on the back of the display)

- Increase or decrease the value in increments by repeatedly pressing or .
- When the first figure has been set, move the cursor to the right by pressing .
- Repeat the operation until you reach the last figure.
- Confirm the access code by pressing .



The control unit then opens the settings mode.

The screen displays the factory pre- settings for the different positions of the air flap.

The following positions for the air flap are presented:

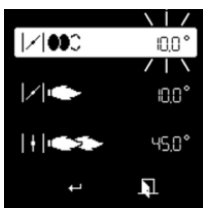

- ignition position (when the menu is opened, the cursor goes to this position).
- the position of the air flap at minimum pressure.
- the position of the air flap at maximum pressure.

### Modifying a settings value for the servomotor position:

- To modify the value of a position, move the cursor to the corresponding location with the button or .
- Select the value to be modified using the button , the selected value will flash.
- Increase or decrease the value in increments of 0.1° by repeatedly pressing or . For large modifications, press and hold the button or , the value will scroll quickly up or down.
- Confirm the new value using the button flashing.

### End of settings menu without flame



When all the positions of the servomotor have been determined according to the required settings, it is then possible to move on to the next section for commissioning - "Setting the flame".

To do this, place the cursor in the lower part of the screen on the symbol and confirm by pressing the button .

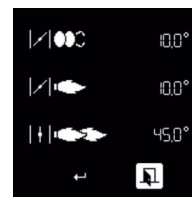

if it is necessary to quit the menu without saving the pre-settings, position the cursor on the symbol and confirm with the button .

**!** **N.B.:** It is possible to set different positions within a large range of values. However, for safety reasons, the control unit enforces a minimum interval of 2° between the different positions (except between the ignition position and the 1st stage).

## Start up - Adjusting burner output

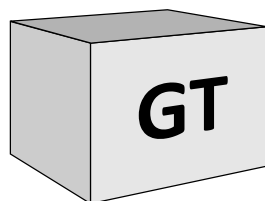
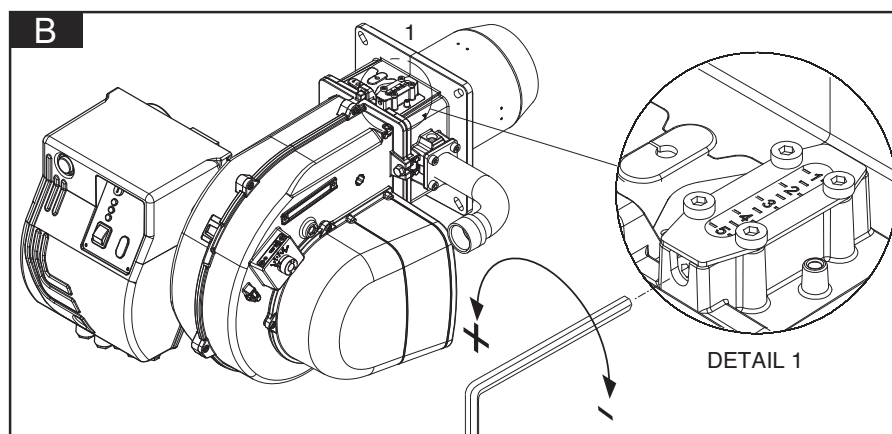
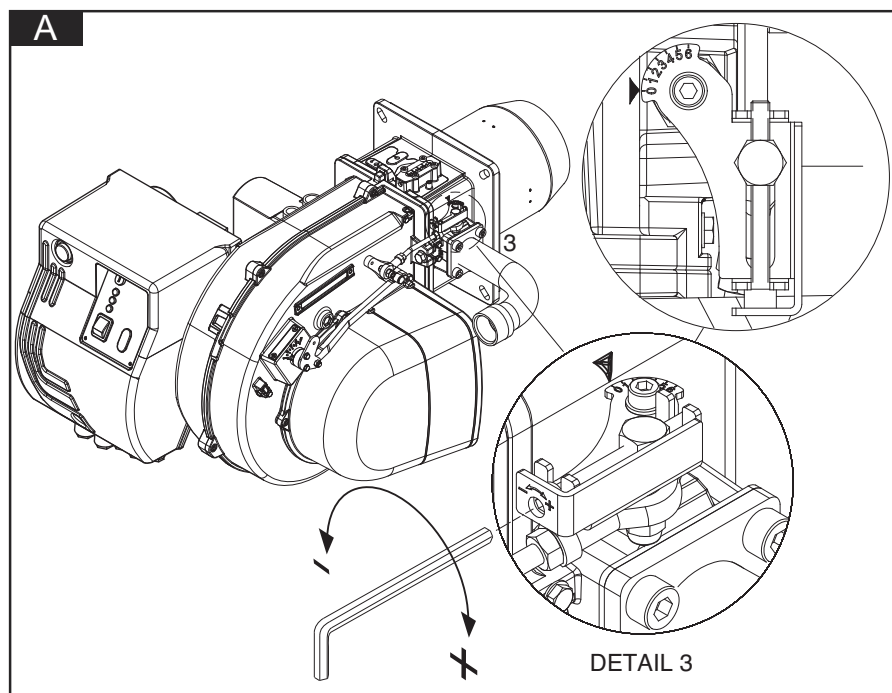

**i** **Adjustment of gas solenoid valve**  
Refer to the gas train manual for the gas setting of the gas train selected.

**! DANGER** **Risk of air blast!**  
Continuously check CO, CO<sub>2</sub> and soot emissions when adjusting the output of the burner. Optimise combustion values in the event of CO formation. CO must not exceed 50 ppm.

**Optimising combustion values**  
The factory setting shall be modified according to the output required.

**! WARNING** **N.B.** observe the minimum required flue gas temperature specified by the boiler manufacturer and the requirements demanded of the gas ducts for avoiding condensation.

**i** **Warning: Recording of initial commissioning data is recommended.**

### "PAB" version gas burners gas train installation and setting instructions (A)

Fix the gas train to burner body by means of the 4 screws of the flange, pay attention to set correctly the gasket ( O-ring ). Connect electrically the gas train with the 2 connectors of the valve (black) and gas pressure switch (gray).

Switch on the burner (it has already been tested in the factory, so it is pre set on average values) and verify the tightness of gas train connections made during installation. Act as follows to adapt the burner output to the boiler.

### Regulating the combustion PAB version

Follow the sequence of operations:

#### Maximum power regulation:

- 1) position the air valve in the fully open setting (90°, through the display). For particularly low power only, if the reduction of air is not sufficient with the head in position 1, reduce the opening of the air valve).
- 2) dose the air by moving the combustion head (figure) to suit the power required (as shown in figure).
- 3) dose the gas by regulating the gas ramp (see figure in the ramp manual).

#### Low flame setting:

- 1) after regulating the maximum power and determining the working pressure of the gas in the head, position the valve on the low flame setting, 25° through the display, and dose the gas using the regulation screw on the butterfly valve of the gas (figure).
- 2) if the minimum charge obtained in this way is too low for the heat generator, increase the opening of the air valve, adjusting the flow of gas using the butterfly valve of the gas to obtain the minimum appropriate power.

#### Firing head setting (1).

To act on the screw in figure:  
• turn Allen key till you reach the requested value (index 1-5).

## Start up - Setting the flame



• If the boiler heating request is not present, the boiler remains on standby.

In this case, it is still possible to return to the previous setting menu "Pre-setting without flame". To do this, position the cursor on the symbol and confirm with the button .

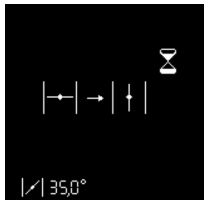

• If a boiler heating request is present (T1- T2 contact closed), the burner starts. The air flap is opened to move to the pre-ventilation position.



Air pressure switch test



Pre-ventilation

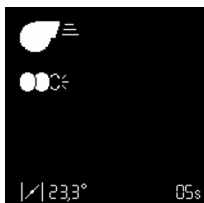

The air flap switches to the ignition/pre-ignition position.



The fuel valve opens.

Awaiting flame signal.

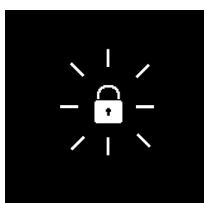

If no flame is detected at the end of the safety time, the control unit switches to malfunction mode.



Flame detected.

Flame stabilisation.



The control unit awaits the regulation authorisation.

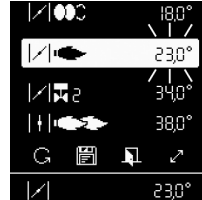

### Setting the 1st stage.

If the flame has been detected, the control unit sets the burner to the 1st stage as soon as it receives the regulation authorisation.

- Adjust the gas pressure for the 1st stage depending on the required output, using the regulator on the gas valve. Monitor the combustion values continuously as you do so (CO, CO<sub>2</sub>, soot test). If necessary, adjust the airflow.

- To do this, modify the position of the servomotor in 1st stage. Proceed as described, in the paragraph "**Modifying the value of a servomotor position setting**".

- Precautions: when modifying the setting value, the servomotor will move in real time. As a consequence, the combustion values must be constantly checked.

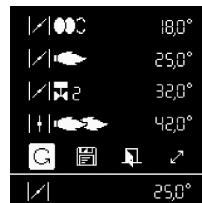

### Specific function: ignition checking.

If the ignition position has been modified, it is possible to carry out a new burner start-up to check the new ignition position, without having to quit the settings menu. To do this, after modifying the ignition position, position the cursor on the symbol , and initiate the new start-up using the button .



**Setting the opening position of the 2nd stage gas valve.** After the 1st stage is set, it is possible to set the opening value for the 2nd stage gas valve. Proceed as described in the paragraph "**Modifying the value of a servomotor position setting**".

- Precautions: in this case the servomotor does not move immediately, but first remains in the 1st stage position (the actual position of the servomotor is always displayed in the lower part of the display). The 2nd stage valve also remains closed.

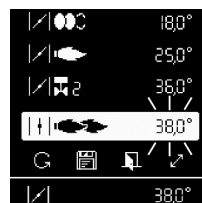

### Setting the 2nd stage.

To set the position of the air flap in the 2nd stage, position the cursor on the corresponding line on the display using the button .

- To make the burner actually switch to the 2nd stage, press the button again. The servomotor will then move the air flap to the set position. At the same time, the 2nd stage gas valve will open, as soon as the opening position set for the servomotor is passed.

- Adjust the gas pressure for the 2nd stage depending on the required output, using the regulator on the gas valve. Monitor the combustion values continuously as you do so (CO, CO<sub>2</sub>, soot test). If necessary, adjust the airflow. To do this, modify the position of the servomotor in the 2nd stage. Proceed as described, in the paragraph "**Modifying the value of a servomotor position setting**".

- Precautions: when modifying the setting



## Start up - Setting the flame - Operating mode

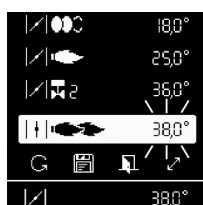

value, the servomotor will move in real time. As a consequence, the combustion values must be constantly checked.



### Specific function: position the opening and closing of the 2nd stage gas valve differently.

The control unit has the possibility of setting the opening of the 2nd stage valve, when the 1st stage changes to the 2nd stage, at a different position to that for closing when the 2nd stage drops to the 1st stage.

- To do this, position the cursor on the symbol and confirm with the button . The selected symbol will change like this one .
- Using the button , position the cursor on the setting value of the 2nd stage gas valve. It is possible to adjust to different values resp. during 1st stage operation the opening position, and during 2nd stage operation the closing position.



### Closing the "Setting the flame" menu.

The burner setting is now complete. If necessary, it is possible to again correct each of the settings values. To do this, position the cursor on the value to be modified, using the button or . Otherwise, at all times, the following possible ways of closing the "Setting the flame" menu are available:

- Either restart the burner setting procedure, passing through the presetting phase (without entering a password). To do this, position the cursor on the symbol confirm with the button . All the settings values already saved therefore remain available. This is essential for testing a new ignition position.



- Saving the fixed values and ending the setting procedure. To do this, position the cursor on the symbol confirm with the button . The burner is then ready to operate and can now be controlled by the boiler regulation.



- Quitting the settings menu without reaching the end of the setting procedure. To do this, position the cursor on the symbol and confirm with the button . All the servomotor positions saved up to this point are recovered by calling up the settings menu again.



### Operating mode - Display of the operating status, the flame signal and the operating time.

After setting of the burner has been completed, it switches to operating mode. The current operation of the burner (Operation in 1st or 2nd stage) is indicated by the cursor.

The lower cell shows the intensity of the signal. The display range is from 0  $\mu\text{A}$  to 7  $\mu\text{A}$ . For the 2nd stage, a good quality signal is one above 7  $\mu\text{A}$ . The following limit values are valid:

- When checking an unwanted flame: the signal must be  $< 0.7 \mu\text{A}$ .
- During the safety time: the signal must be  $> 1.0 \mu\text{A}$ .
- During operation: the signal must be  $> 8 \mu\text{A}$ .

The cell at the bottom right displays the current operating time of the burner.



## Start up - Air pressure switch adjustment - Setting gas pressostat - Saving the adjustment values in the display

### Air pressure switch calibration

The air pressure switch is provided for monitoring the pressure of the combustion air fan.

Unscrew screws A and B and remove cover C. After the air and gas setting you have to calibrate the air switch with the burner working on the low flame by slowly turning the relative knob clockwise until the burner locks out. Read the value and then decrease it by 15%.



**WARNING:** the air pressure switch shall prevent the air pressure to go below 85% from the adjustment value in order to prevent the CO in the fumes to exceed 1% (10000 ppm).



### Min gas pressure switch

The gas pressure switch has the function to check that the gas pressure before the gas valve does have the minimum pressure to make the burner running correctly. Unscrew off and remove cover M. - Set knob N to a value equal to 60% of gas nominal feed pressure (i.e. for natural gas nom. pressure = 20 mbar, set knob to a value of 12 mbar; for LPG nom. pressure of G31- 30/37 mbar, set knob to a value of 18 mbar). Screw up cover M.





### Saving the adjustment values in the display.

If the burner setting procedure has been successfully completed, the servomotor positions for all the operating states will be fixed in the control unit. It is possible to store a backup copy of the values in the display.

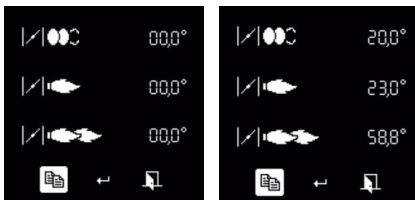

To do this, press the button , the screen opposite is displayed. Using the button  select the menu "Save adjustment values" and confirm with the button .



The screen opposite appears. Place the cursor on the symbol , press the button  to begin loading the adjustment values from the control unit to the display.



At this point, it is possible to:

- store the values in the display; to do this place the cursor on the symbol  and confirm with button .
- quit the menu without storing the data, with the symbol .



### Operating check

Flame monitoring must be checked for safety as part of initial commissioning and also after servicing or

if the system has been out of operation for any significant period of time.

- Start attempt with gas ball valve closed:

the automatic combustion control unit must switch to gas shortage or malfunction after the end of the safety period.

## Start up - Recording commissioning data

 Recording commissioning data				
Test	n°1	n°2	n°3	n°4
Date				
Model				
Type gas				
Gas calorific value				
Gas inlet pressure	mbar			
Adjustment gas pressure				
Volumetric gas flow rate	Nm³/h			
Burner output	min	kW		
Burner output	max	kW		
Flue gas temperature		C°		
Air temperature		C°		
CO <sub>2</sub>		%		
CO		ppm		
NOx		ppm		
Performance		%		
Corrective action				
Operator name				
Company				

## Service - Maintenance

Burner and boiler servicing must only be carried out by qualified personnel. The system operator is advised to take out a service contract to guarantee regular servicing.



The operator is obliged to use the equipment necessary during maintenance.



### Attention



- Disconnect the electrical supply before carrying out any maintenance or cleaning work.



- The blast tube and firing head may be hot.

### Checking the exhaust gas temperature

- Check the flue gas temperature at regular intervals.
- Clean the boiler if the flue gas temperature is more than 30°C above

the value measured at the time of commissioning.

- To simplify the check, use a flue gas temperature indicator.



Once the maintenance, cleaning or checking operations have been completed, reassemble the cover and all the safety and protection devices of the burner.

### Removing firing head

- See pictures in the order.

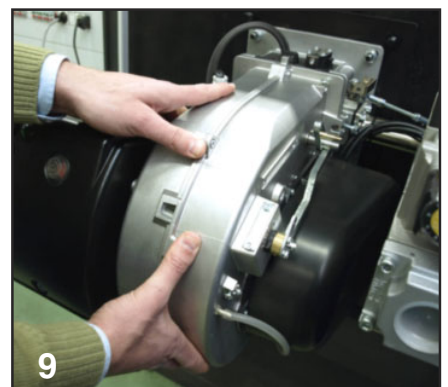
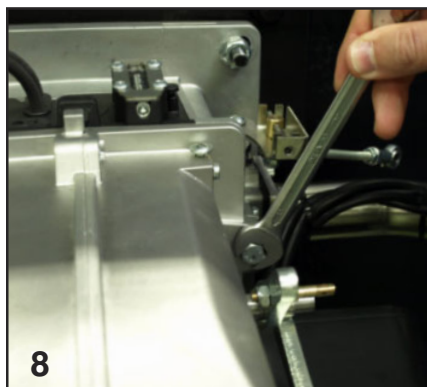
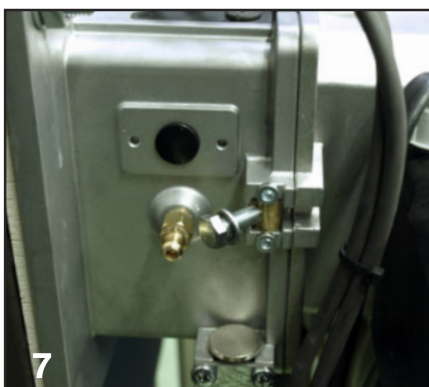
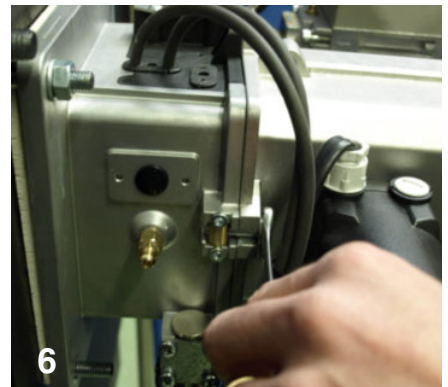
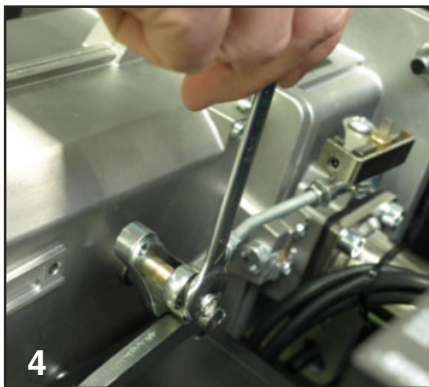
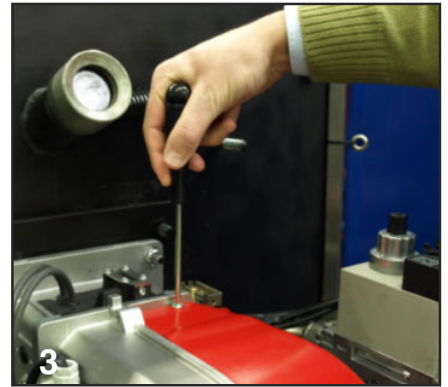
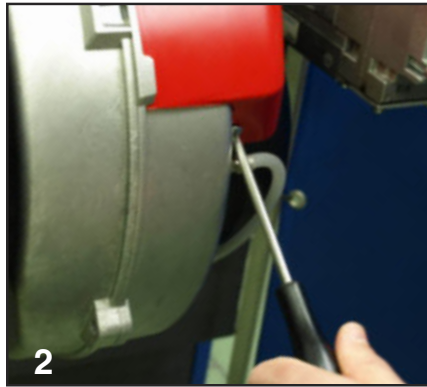
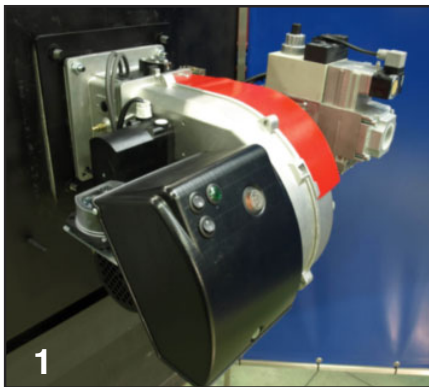

## Service - Maintenance

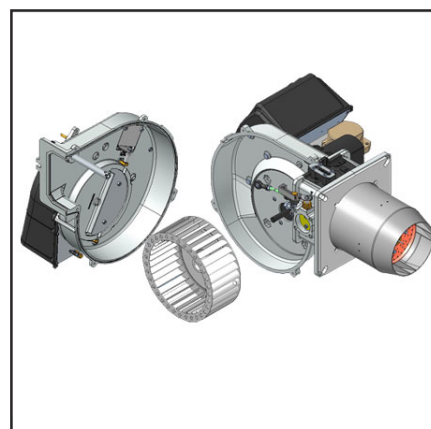
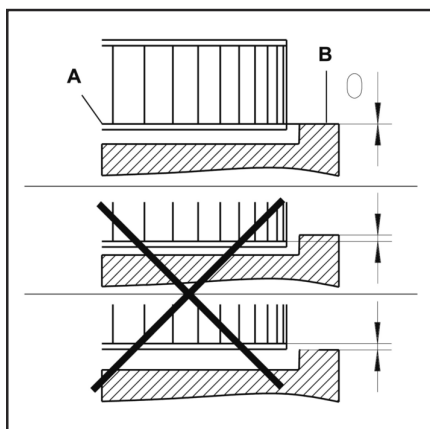
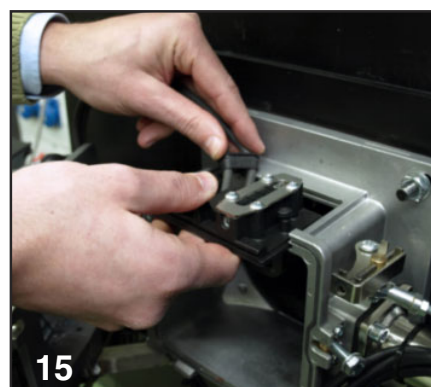
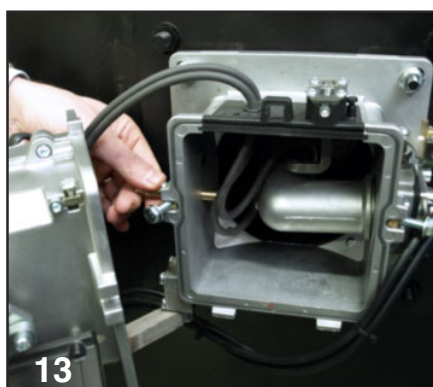
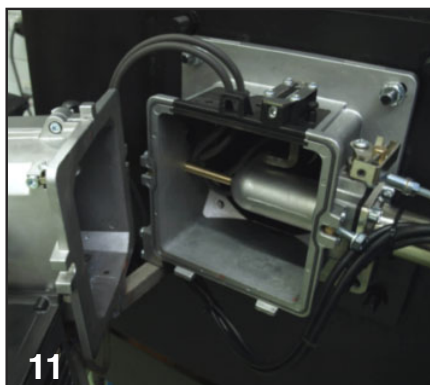
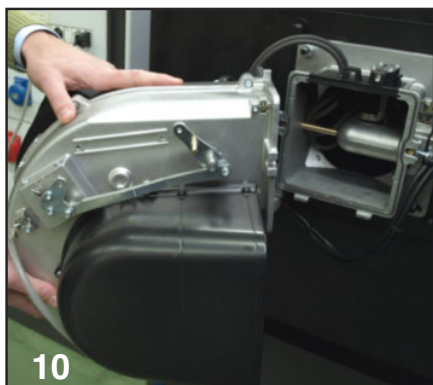
**Fan assembly**

Observe the positioning diagram above when replacing the motor and blower wheel. The inside flange **A** of the blower wheel must be fitted at the same level as the equipment plate **B**. Insert a straight edge between the wing of the blower wheel and set **A** and **B** to the same height, tighten the set screw on the blower wheel (maintenance position 1).

**Maintenance on the burner**

- Check gas supply components (tubes, lines) and their connections for leaks or signs of wear, replace if necessary.
- Check electrical connections and connection cables for damage, replace if necessary.
- Check gas filter, clean or replace as necessary.
- Clean fan wheel and housing and check for damage.
- Check and clean the mixing unit.
- Check ignition electrodes block, readjust or replace as necessary.
- Start burner, check flue gas data, correct burner settings if necessary.
- Check the setting for air pressure switch and gas pressostat.
- Check the gas train settings.

- Carry out an operating check.



## Service - Troubleshooting

### Fault diagnosis and repair

In the event of a malfunction, first check that the prerequisites for correct operation are fulfilled:

1. Is the system connected to the power supply?
2. Is there any gas pressure?
3. Is the gas shut-off valve open?
4. Are all control and safety devices, such as the boiler thermostat, low water level detector, limit switch, etc. adjusted correctly?

If the malfunction persists, use the following table. It is not permitted to repair any components relevant to safety.



These components must be replaced by parts with the same order number.



**Only use original spare parts.**



**In the event the burner stops, in order to prevent any damage to the installation, do not unblock the burner more than twice in a row. If the burner locks for a third time, contact the customer service.**

**NB: after each operation:**

- under normal operating conditions

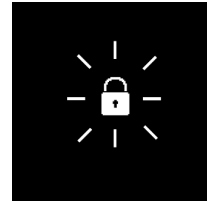

(doors closed, hood fitted, etc.), check combustion and check the individual lines for leaks.

- Record the results in the relevant documents.





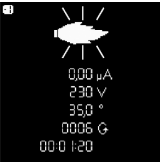

Symbol fault	Fault	Cause	Remedy
	Burner does not start after thermostatic closure. No malfunction indicated on the control and safety unit.	Drop in supply voltage or power failure. Control unit malfunction.	Check the cause of the drop in voltage or the power failure. Replace the control unit.
	No heat request	Thermostats defective or incorrectly adjusted	Adjust the thermostats, replace if necessary.
	The burner starts briefly when switched on, then switches off and the red indicator light comes on.	The control unit has intentionally been manually locked.	Unlock the unit
	Burner does not start	Air pressure switch: not in rest position Incorrect adjustment Contact is welded	Check the wiring Readjust the pressure switch Replace the pressure switch
	Burner does not start Low gas pressure	Insufficient gas pressure Gas pressostat wrongly set or defective	Check gas lines Clean the filter Check the gas pressostat or replace the compact gas unit
	Burner blower starts up Burner does not start	Air pressure switch: the contact does not close	Readjust the pressure switch Replace the pressure switch
	Burner blower starts up Burner does not start	Flaring during pre-ventilation or pre-ignition	Check the valve Check flame monitoring

## Service - Troubleshooting - Fault diagnosis menu

Symbol fault	Fault	Cause	Remedy
	The burner starts, the ignition switches on, then failure	<p>No flame at the end of the safety period</p> <p>Gas throughput set incorrectly Faulty flame monitoring circuit</p> <p>Incorrect polarisation (live/neutral position) of the power supply on the connector/socket</p> <p>No ignition arc Electrode(s) short-circuited Ignition cable damaged or defective</p> <p>Ignition transformer defective Automatic combustion control unit</p> <p>Solenoid valves do not open</p> <p>Valves jamming</p>	<p>Adjust the gas throughput Check the condition and position of the ionisation sensor in relation to earth</p> <p>Check the condition and connections of the ionisation circuit (cable(s) and measurement bridges).</p> <p>Check that the polarisation of the connector is correct.</p> <p>Adjust, clean or replace electrode(s) Connect or replace the cable(s)</p> <p>Replace the transformer Replace the control unit Check the cabling between the control unit and external components</p> <p>Replace the compact gas unit</p> <p>Replace the valves</p>
	The burner switches off during operation.	<p>Air pressure switch: contact opens during start-up or during operation. Flame failure during operation.</p>	<p>Adjust or replace the pressure switch. Check the ionisation probe circuit Check or replace the control and safety unit.</p>
	Servomotor fault	<p>Clogging of the air flap Locking of the air flap Internal fault with the servomotor</p>	<p>Replace the servomotor</p>





### Fault diagnosis menu.

To access the fault diagnosis menu, press any button when the burner is ready to operate, when the burner is in operation, or when it is in malfunction mode. It is not possible to access the fault diagnosis menu during the start-up phase. The general menu screen will appear. Using the buttons , , , or , place the cursor on the fault diagnosis menu symbol, and confirm using the button .

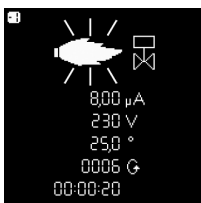
The details of the last fault to appear are indicated by the flashing symbol. The flame intensity, network voltage, air flap position, number of burner start-ups as well as the operating time of the burner at the time it switched to malfunction mode are displayed underneath.







Using the buttons  and , it is possible to call up the details of the last 5 faults to have appeared (the fault number is displayed in the upper left corner of the display). After the details of the last 5 faults, the telephone number of the after-sales department as well as the maintenance contract number are shown (no values are entered in the factory).

- Quit the menu using the button .

### Entering a telephone number for the maintenance company and the maintenance contract number.

When the corresponding symbol appears on the display:

- Keep the button  held down until the first figure starts to flash (a short press will exit the menu).
- Using the buttons  or , change the figure to the value required (underscore = empty field)
- Using the button  move on to the next figure.
- When the number is complete, save using the button .





## Service - Operating statistics menu

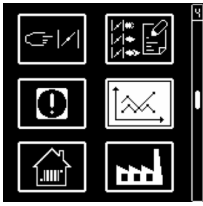

### Operating statistics menu.

To access the operating statistics menu, press any button, when the burner is ready to operate, when the burner is in operation, or when it is in malfunction mode. It is impossible to access the operating statistics diagnosis menu during the start-up phase. The general menu screen will appear. Using the buttons  $\uparrow$ ,  $\downarrow$ ,  $\leftarrow$ , or  $\rightarrow$ , place the cursor on the operating statistics menu symbol, and confirm using the button  $\square$ .

The operating statistics menu comprises 7 screens. Navigation between the different screens is done using the buttons  $\uparrow$  and  $\downarrow$ .

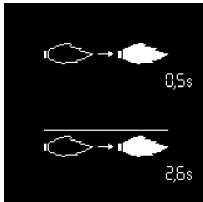

- Flame detection time for last start-up.

- Average flame detection time for the latest 5 start-ups.



- Total number of burner start-ups.

- Total number of faults.

- Total number of operating hours.

- Total number of operating hours at rated output.

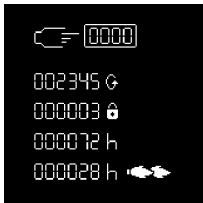

- Total number of burner start-ups since the last meter reset.

- Total number of faults since the last meter reset.

- Total operating time since the last meter reset.

- Total number of operating hours at rated output since the last meter reset.

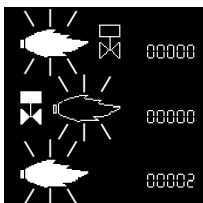

- Number of "unwanted flame" faults.

- Number of "No flame after safety time" faults.

- Number of "Flame loss during operation" faults.

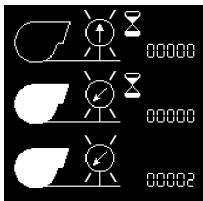

- Number of "Air pressure switch stuck" faults.

- Number of "Air pressure switch does not close during operation" faults.

- Number of "Air pressure switch switching over" faults.

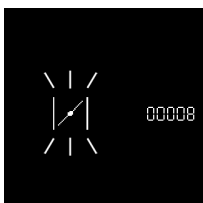

- Number of "servomotor" faults.

• Quit the menu using the button  $\square$ .

## Contenuti generali - Indice - Avvertenze generali

<b>Panoramica</b>	Dichiarazione di conformità	3
	Dati tecnici	4
	Curve di lavoro	5
	Dimensioni d'ingombro	6
<b>Contenuti generali</b>	Indice	28
	Avvertenze generali	28
	Descrizione del bruciatore	29
<b>Funzione</b>	Funzioni generali di sicurezza	30
	Programmatore di comando e sicurezza TCG2xx	31
	Schema di collegamento morsetti a 230 Volt	34
	Schema di collegamento morsetti a bassa tensione	35
<b>Installazione</b>	Montaggio del bruciatore	36
	Connessione elettrica - Controlli da eseguire prima della messa in funzione	37
<b>Messa in funzione</b>	Preregolazione senza fiamma	38
	Regolazione del bruciatore	39-40
	Regolazione con la fiamma	41-42
	Modalità di funzionamento	42
	Regolazione dei pressostati aria e gas - Memorizzazione dei dati di regolazione nel visualizzatore	43
<b>Manutenzione</b>	Possibili inconvenienti	45
	Possibili inconvenienti - Menu di diagnosi dei guasti	47
	Menu delle statistiche di funzionamento	49
<b>Panoramica</b>	Schemi elettrici	112
	Parti di ricambio	118

### Introduzione

Il manuale di istruzione è fornito con il bruciatore:

- fornisce importanti indicazioni ed avvertenze sulla sicurezza nell'installazione, la messa in funzione, l'uso e la manutenzione del bruciatore.
- è progettato per essere utilizzato da personale qualificato.

### Simbologia utilizzata nel manuale



**Pericolo massimo**, indica operazioni che possono **causare** lesioni gravi, morte o rischi per la salute a lungo termine, se non eseguite correttamente.



**Attenzione**, indica operazioni che **possono causare** lesioni gravi, morte o rischi per la salute a lungo termine, se non eseguite correttamente.



**Cautela**, indica operazioni che **possono causare** danni alla macchina e/o lesioni alle persone, se non eseguite correttamente.



**Pericolo: componenti in tensione.**



**Pericolo : materiale infiammabile.**



**Pericolo: ustioni.**



**Pericolo: schiacciamento degli arti.**

**Obbligo di montare le coperture, e tutti i dispositivi di sicurezza e protezione.**



**Protezione ambientale**  
Questo simbolo fornisce indicazioni per l'uso della macchina nel rispetto dell'ambiente.



**Informazioni importanti**  
Questo simbolo indica informazioni importanti che è necessario tenere a mente.

### Avvertenze importanti

I bruciatori Ecoflam sono stati progettati e costruiti nel rispetto delle normative e direttive correnti.



**Tutti i bruciatori rispondono alle normative sulla sicurezza e sul risparmio energetico nel limite del campo di lavoro dichiarato.**



**Il bruciatore non deve funzionare fuori del campo di lavoro.**

La qualità del prodotto è garantita dal sistema di certificazione in base alla norma ISO 9001:2008.

I bruciatori MAX GAS sono progettati per la combustione di gas naturale e di gas propano, con basse emissioni inquinanti. I bruciatori sono conformi alla norma EN 676.



**Montaggio, messa in funzione e manutenzione devono essere eseguiti esclusivamente da personale tecnico autorizzato, nel rispetto delle direttive e delle prescrizioni in vigore.**

### Imballo e movimentazione

Movimentare il bruciatore ancora imballato con un carrello o un elevatore facendo attenzione a non farlo cadere tenendosi a non più di 20 cm da terra. Dopo aver tolto l'imballo, controllare che il contenuto sia integro e corrisponda al prodotto ordinato. In caso di dubbi, contattare il produttore.



**L'installazione del bruciatore deve essere effettuata da personale abilitato.**

Se le dimensioni e il peso non consentono un sollevamento manuale, farsi aiutare da

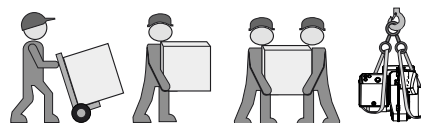

un altro operatore, od utilizzare un sollevatore imbracando il bruciatore con delle fasce se non disponibili i golfari.



Usare gli accessori in dotazione (flangia, guarnizione, perni e dadi) per installare il bruciatore alla caldaia facendo attenzione a non danneggiare la guarnizione isolante.

### Luogo di installazione

Installare il bruciatore dopo avere effettuato la pulizia intorno all'area destinata.



Smaltire correttamente tutti i residui dell'imballo differenziando le vari tipologie di materiali.



Il bruciatore non dev'essere messo in funzione in locali in cui siano presenti vapori aggressivi (ad es. lacca per capelli, percloroetilene, tetracloruro di carbonio), notevole accumulo di polvere o forte umidità dell'aria (ad es. lavanderie). Una adeguata ventilazione deve essere fornita nel locale dell'installazione in modo da garantire le condizioni per una buona combustione.



**Si esclude qualsivoglia responsabilità per eventuali danni derivanti dalle seguenti cause:**

- utilizzo non conforme.
- montaggio difettoso e/o riparazione a cura dell'acquirente o terzi, ivi inclusa l'applicazione di elementi di origine estranea.

### Consegna e istruzioni per l'uso

Il costruttore dell'impianto di combustione è tenuto a consegnare al gestore dell'impianto, al più tardi all'atto della consegna dello stesso, le istruzioni per l'uso e la manutenzione. Queste istruzioni devono essere appese nel locale di installazione del generatore termico in modo ben visibile. Devono essere indicati l'indirizzo ed il numero telefonico del punto di assistenza più vicino.

## Contenuti generali - Descrizione del bruciatore

### Descrizione del bruciatore

I bruciatori MAX GAS PAB sono bistadio completamente automatici. La geometria della testa di combustione permette di ottenere bassi livelli di NOx e di incombusti, massimizzando quindi il rendimento del generatore. Le emissioni possono essere diverse da quelle riscontrate nel laboratorio di prova in quanto dipendono molto dal generatore sul quale il bruciatore è installato. L'installatore deve rispettare le normative vigenti. Per esempio sono da evitare locali con atmosfere pericolose o non ventilate.

### Targa dati

La manomissione, l'asportazione, la mancanza della targhetta del bruciatore o quant'altro, non permettono la sicura identificazione del bruciatore e rendono difficoltosa qualsiasi operazione di installazione e manutenzione.

### Avvertenza per il gestore

L'impianto dev'essere controllato almeno una volta l'anno da un tecnico specializzato. Al fine di garantire un'esecuzione regolare, si suggerisce di stipulare un contratto per la manutenzione dell'impianto.

### MAX GAS 350 E PAB TC TW

<b>NOME</b>	MAX GAS Gas
<b>MODELLO</b>	MAX GAS 350 350 kW
<b>EMISSIONI</b>	E versione ErP LN Low NOx
<b>TIPO DI FUNZIONAMENTO</b>	PAB 2 stadio PR 2 stadio progressivo meccanico
<b>TIPO TESTA</b>	TC Testa corta TL Testa lunga
<b>COMBUSTIBILE</b>	Gas Naturale LPG Gas Propano
<b>APPARECCHIATURA DI CONTROLLO</b>	TW Ariston TCG 2xx



Per ogni altro utilizzo è necessaria l'autorizzazione della Ecoflam.

### Imballaggio

Il bruciatore è consegnato con un sistema modulare di imballo (scatole separate):

**BBCH:** Bruciatore completo con testa di combustione e flangia.

- 1 sacchetto : - manuale tecnico in multilingue.  
- viti, dadi e rosette.

**GT:** Rampa Gas separata

**KIT & ACS** ordinabili e consegnati separatamente

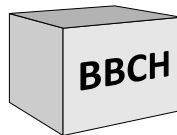

KIT & ACS ordinabili e consegnati separatamente



- A1 TCG 2xx programmatore di comando e sicurezza gas
- 3 Regolazione dell'aria nella testa di combustione
- 5 Fusione
- 8 Boccaglio
- 15 Flangia bruciatore
- 16 Pulsante Reset
- 113 Cuffia aria

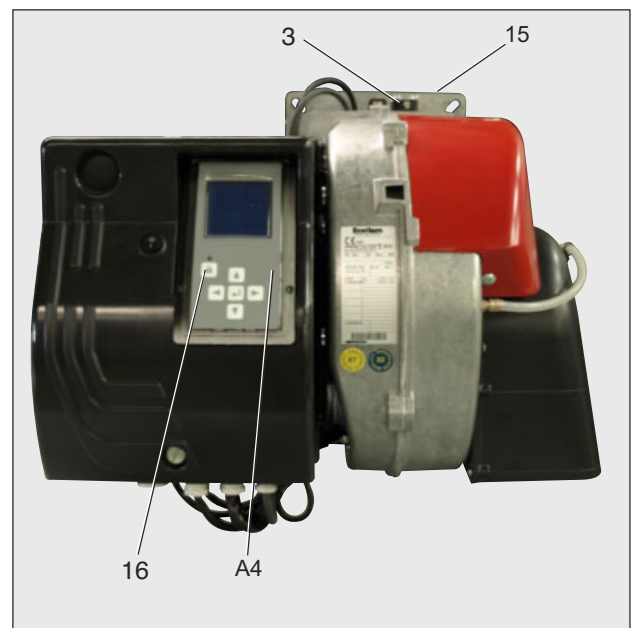
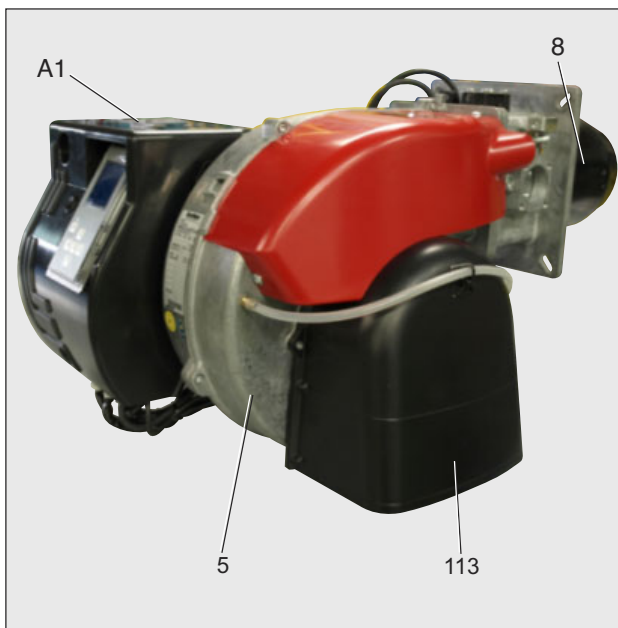

## Funzione - Funzioni generali di sicurezza

### Descrizione del funzionamento

Alla prima messa sotto tensione, dopo un'interruzione di corrente e una fase di messa in sicurezza, dopo un'interruzione di gas o dopo un arresto di 24 ore, comincia un tempo di preventilazione di 24 sec.

### Durante il tempo di preventilazione:

- la pressione dell'aria viene monitorata.
- controllo della presenza di eventuali segnali di fiamma anomali.

### Al termine del tempo di preventilazione

- l'accensione è inserita.
- l'elettrovalvola principale e di sicurezza è aperta.
- il bruciatore si avvia.

### Sorveglianza

La fiamma viene monitorata da una sonda di ionizzazione. La sonda è montata in modo isolato sulla testa del gas ed è diretta attraverso il disco fiamma nella zona della fiamma. La sonda non deve avere alcun contatto elettrico con componenti messi a terra. Se compare un cortocircuito tra la sonda e la massa del bruciatore, il bruciatore entra in stato di anomalia. Durante il funzionamento, nella fiamma del gas si crea una zona ionizzata, attraverso la quale circola una corrente raddrizzata dalla sonda verso il boccaglio.

### Funzioni di sicurezza

- Se all'avvio del bruciatore (rilascio del gas) non si forma la fiamma, il bruciatore viene arrestato al termine del tempo di sicurezza, la valvola del gas si chiude.
- In caso di assenza della fiamma durante il funzionamento, l'alimentazione del gas si interrompe e l'apparecchio di comando e controllo va in blocco.
- In caso di mancanza d'aria durante la preventilazione o il funzionamento, l'apparecchio di comando e controllo va in blocco.
- In caso di mancanza di gas, l'apparecchio di comando e controllo va in blocco.

### Arresto di regolazione

- Il termostato di regolazione interrompe la richiesta di riscaldamento.
- Le valvole gas si chiudono.
- La fiamma si spegne.
- Il motore del ventilatore si ferma.
- Il bruciatore è pronto per il successivo funzionamento.

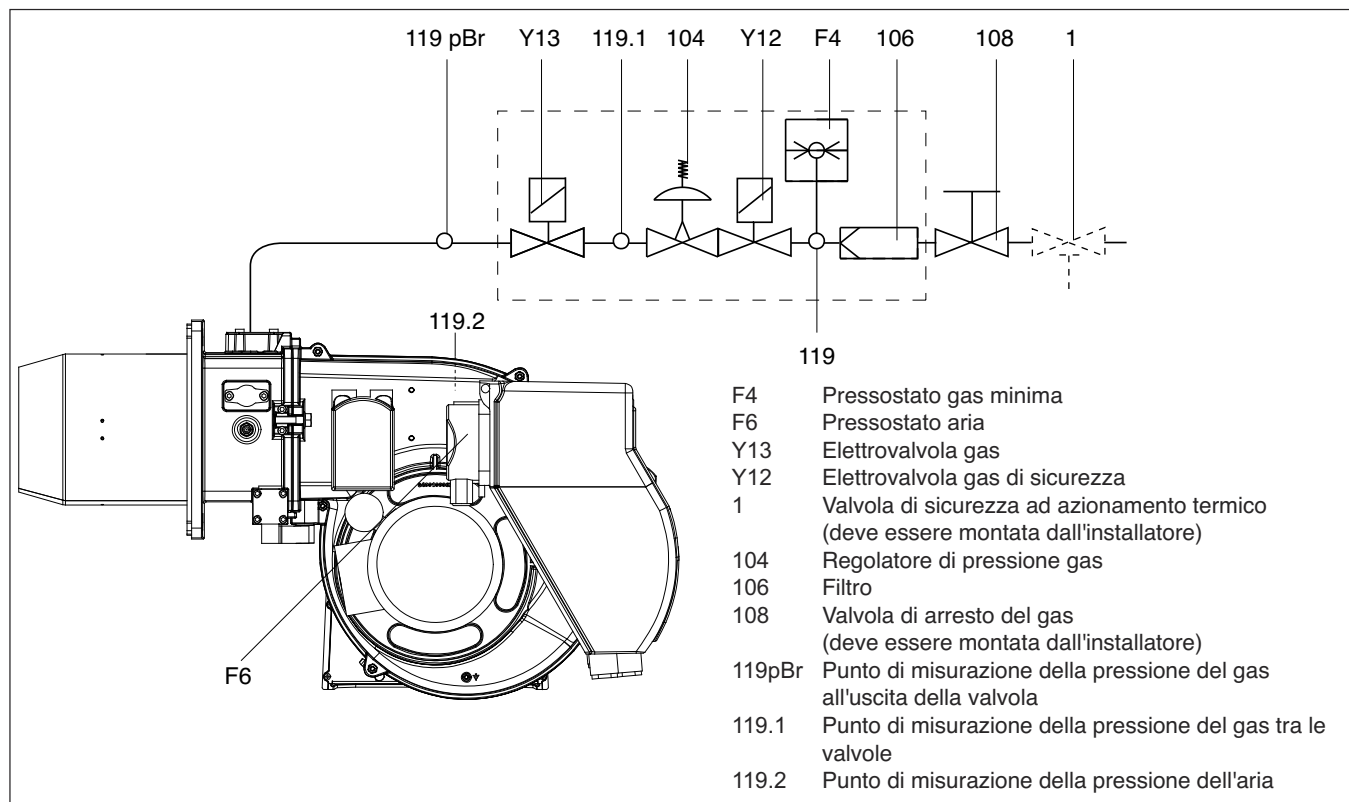

## Funzione - Programmatore di comando e sicurezza TCG 2xx



Il programmatore di comando e sicurezza gas TCG 2xx comanda e sorveglia il bruciatore ad aria soffiata. Grazie al programma gestito dal microprocessore si ottengono tempi estremamente stabili, indipendentemente da oscillazioni della tensione di rete o della temperatura ambiente. Il programmatore comprende un dispositivo di protezione dai cali di tensione elettrica. Se la tensione di alimentazione elettrica scende al di sotto del valore minimo richiesto (<185V), il programmatore si arresta senza emettere alcun segnale di errore. Non appena viene ristabilita una tensione normale (>195V), il programmatore si riavvia automaticamente.



### Bloccaggio e sbloccaggio







Il programmatore può essere bloccato manualmente (messo in sicurezza) per mezzo del pulsante di blocco  e sbloccato (eliminazione del guasto) a condizione che sia sotto tensione.

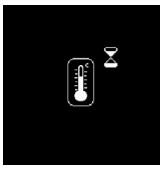

**Prima del montaggio o dello smontaggio del programmatore di comando l'apparecchio dev'essere a tensione nulla. Il programmatore di comando non dev'essere aperto nè riparato.**

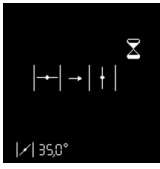
L'azionamento del pulsante di sblocco del programmatore per...	.... causa ....
... 1 secondo ...	lo sblocco del programmatore.
... 2 secondi ...	il blocco del programmatore.
... 9 secondi ...	la cancellazione delle statistiche

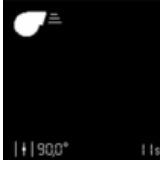
-  Spostamento del cursore verso l'alto.
-  Spostamento del cursore verso il basso.
-  Aumento del valore indicato.
-  Diminuzione del valore indicato.
-  Modifica / Conferma del valore indicato.
-  Sblocco del programmatore.
-  LED rosso (lampeggia in caso di guasto).

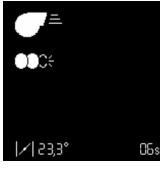
Schermo	Descrizione	Schermo	Descrizione
	Attesa della richiesta di calore della caldaia		Apertura della valvola del gas e tempo di sicurezza
	Apertura della serranda aria per la pre-aerazione.		Presenza della fiamma e attesa dell'autorizzazione di regolazione
	Preventilazione		Bruciatore in funzione. Il rivelatore di fiamma in basso indica l'intensità del segnale e il tempo di funzionamento del bruciatore.
	Chiusura della serranda aria fino alla posizione di accensione, pre-accensione		

## Funzione - Programmatore di comando e sicurezza TCG 2xx

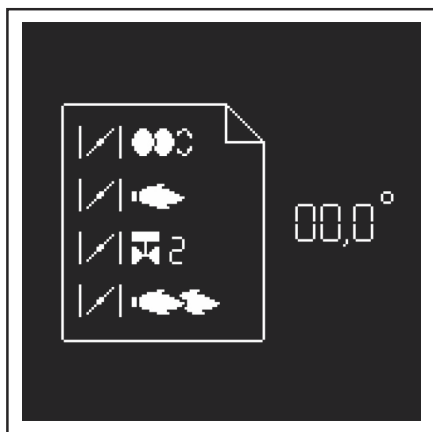

Oltre a svolgere le funzioni di comando e sicurezza, il programmatore TCG2xx consente di regolare: (ved. figura).

- la posizione della serranda dell'aria all'accensione.
- la posizione della serranda dell'aria al primo stadio.
- la posizione di apertura della valvola del 2° stadio (per il passaggio dal 1° al 2° stadio).
- la posizione della serranda dell'aria al 2° stadio.
- la posizione di chiusura della valvola del 2° stadio (per il passaggio dal 2° al 1° stadio).

La configurazione del programmatore si esegue mediante il visualizzatore e 5 tasti. I valori di funzionamento sono indicati in tempo reale dal visualizzatore. Azionando questi tasti è possibile accedere ai seguenti 7 menu:



- menu di regolazione del servomotore.



- menu dei dati statistici.



- menu per comando manuale. In questi menu, è possibile regolare le configurazioni standard del programmatore. Queste ultime sono pre-regolate presso la fabbrica. Ogni modifica da apportarsi in loco deve essere effettuata solo dopo avere consultato ECOFLAM. Il codice di accesso e le istruzioni di regolazione di questo menu sono disponibili su richiesta.



- menu di memorizzazione dei punti di regolazione del servomotore nel visualizzatore.



- menu per la regolazione / la modifica delle configurazioni standard.



- menu di consultazione dei guasti.



- menu per la regolazione delle applicazioni industriali.

## Funzione - Programmatore di comando e sicurezza TCG 2xx

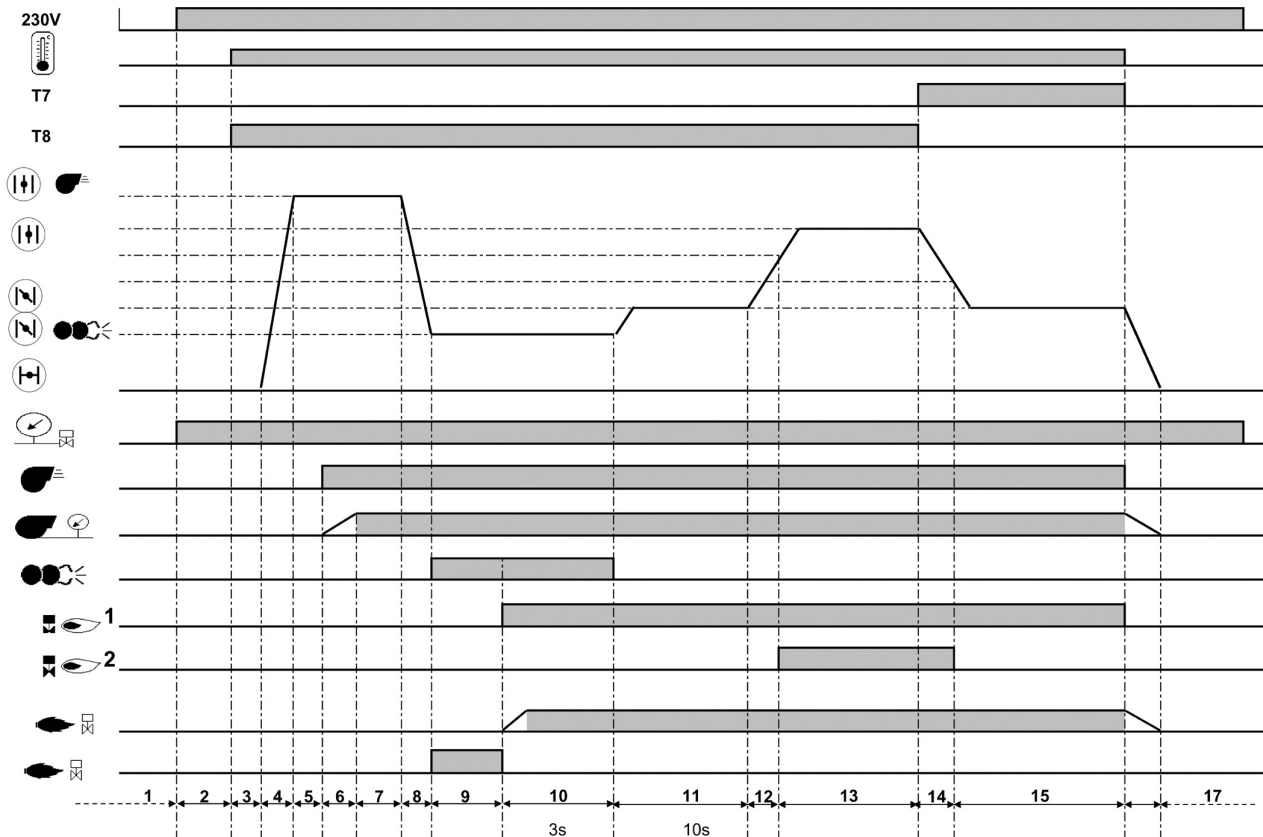

### Fasi del ciclo di funzionamento:

- 1: Assenza di tensione
- 2: Messa sotto tensione, nessuna richiesta di riscaldamento.
- 3: Verifica della chiusura della serranda dell'aria.
- 4: Apertura della serranda dell'aria, arrivo in posizione di preventilazione.
- 5: Verifica dello stato di riposo del pressostato aria.
- 6: Pre-aerazione: messa sotto tensione del motore, controllo della pressione dell'aria.
- 7: Fine della ventilazione.
- 8: Chiusura della serranda aria fino alla posizione di accensione.

- 9: Messa sotto tensione dell'accenditore, monitoraggio della fiamma parassita.
- 10: Messa in moto del bruciatore: Apertura dell'elettrovalvola, formazione della fiamma, tempo di sicurezza: max.3 s.
- 11: Attesa di liberazione della regolazione.
- 12: Apertura della serranda dell'aria fino a raggiungere la posizione di apertura della valvola del 2° stadio.
- 13: Funzionamento al 2° stadio.
- 14: Apertura della serranda dell'aria, fino a raggiungere la posizione di chiusura della valvola del 2° stadio.
- 15: Funzionamento al 1° stadio.
- 16: Arresto di regolazione, chiusura a 0° della serranda dell'aria.

- 17: Attesa di una nuova richiesta di riscaldamento.



## Funzione - Schema di collegamento morsetti a 230 Volt

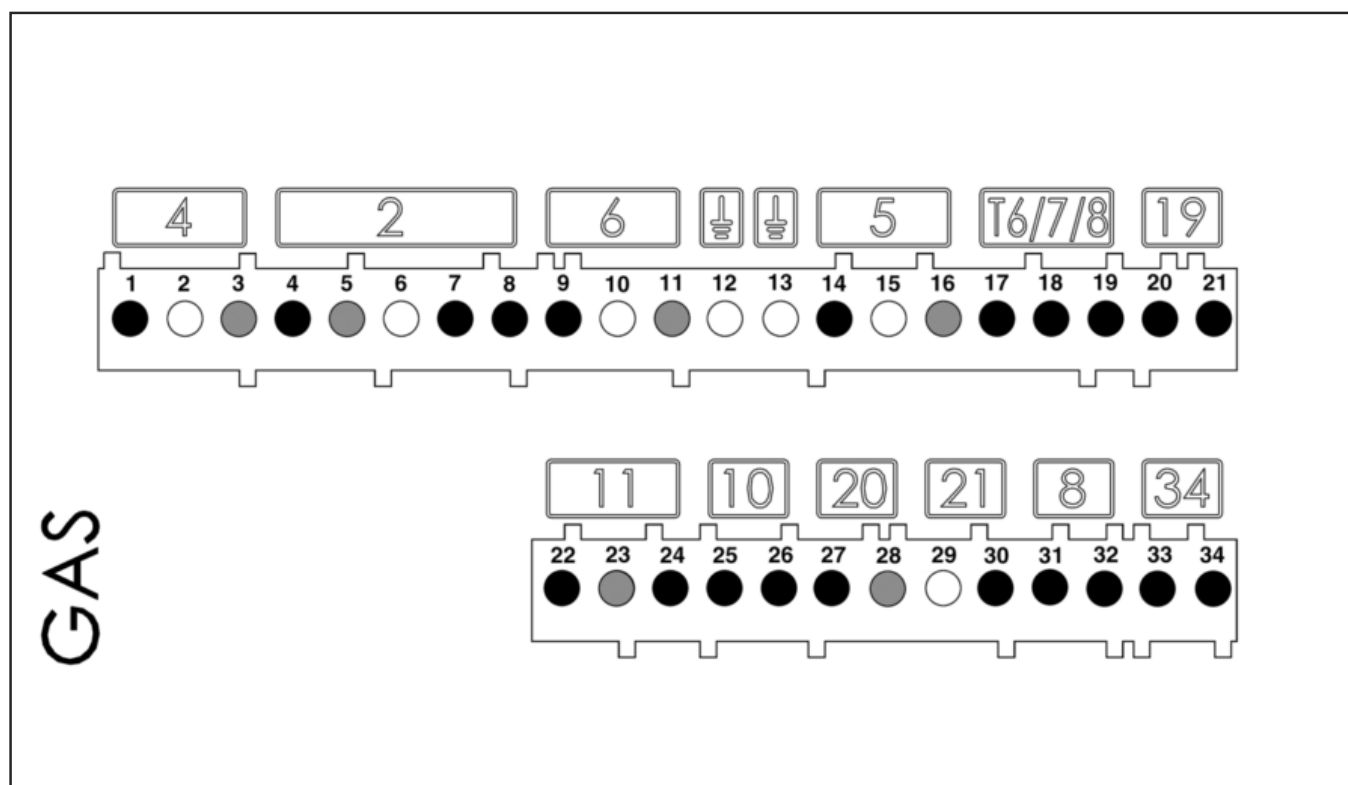

Morsetto	Descrizione	Connettore	Morsetto	Descrizione	Connettore
1	Fase motore del bruciatore	<b>4</b>	20	Fase del termostato della potenza minima del 1° stadio (T1)	<b>19</b>
2	Terra		21	Segnale di richiesta di riscaldamento (opzionale T2)	
3	Neutro		<b>2</b>	22	Segnale monitoraggio fiamma
4	Fase dell'elettrovalvola del 1° stadio	23		Neutro	
5	Neutro	24		Fase	
6	Terra	25		Segnale del pressostato dell'aria	<b>10</b>
7	Fase dell'elettrovalvola	26	Fase		
8	Fase dell'elettrovalvola del 2° stadio	<b>6</b>	27	Fase	<b>20</b>
9	Fase L1		28	Segnale di sblocco a distanza	
10	Terra		29	Neutral	<b>21</b>
11	Neutro	<b>5</b>	30	Fase del segnale di guasto	
12	Terra		31	Fase	<b>8</b>
14	Fase del trasformatore		32	Segnale del pressostato del gas min	
15	Terra		<b>T6/7/8</b>	33	Non utilizzato
16	Neutro	34		Non utilizzato	
17	Fase del termostato di regolazione 2° stadio				
18	Segnale T7				
19	Segnale T8				

## Funzione - Schema di collegamento morsetti a bassa tensione

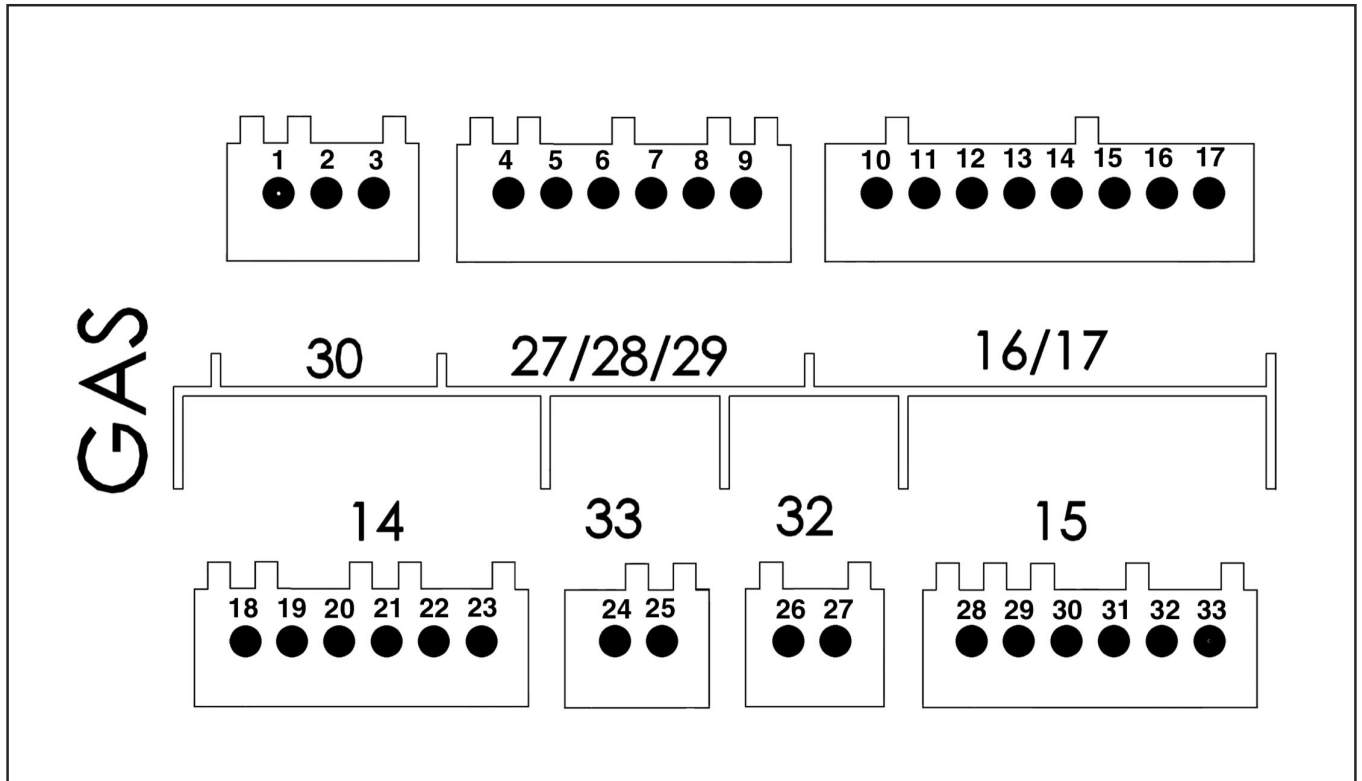

Morsetto	Descrizione	Connettore	Morsetto	Descrizione	Connettore	
1	Non utilizzato	<b>30</b>	18	Non utilizzato	<b>14</b>	
2	Non utilizzato		19	Non utilizzato		
3	Non utilizzato		20	Non utilizzato		
4	Non utilizzato	<b>27 28 29</b>	21	Non utilizzato		<b>33</b>
5	Non utilizzato		22	Non utilizzato		
6	Non utilizzato		23	Non utilizzato		<b>32</b>
7	Non utilizzato		24	Non utilizzato		
8	Non utilizzato		25	Non utilizzato		
9	Non utilizzato	<b>16 / 17</b>	26	Non utilizzato	<b>15</b>	
10	Visualizzatore o Interfaccia PC		27	Non utilizzato		
11			Servomotore aria	28		
12				29		
13				30		
14				31		
15				32		
16				33		
17						

## Installazione - Montaggio del bruciatore

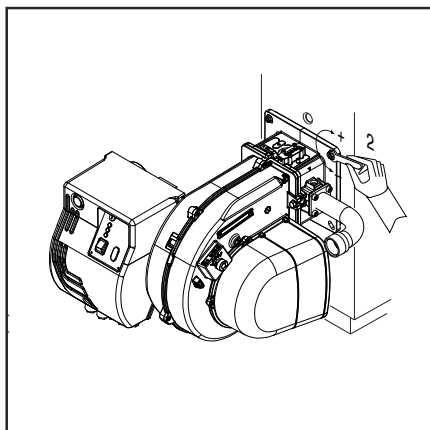
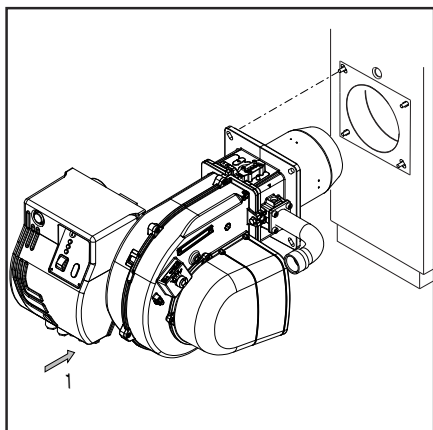

### Montaggio del bruciatore

Il bruciatore viene fissato alla flangia di attacco e di conseguenza alla caldaia, in tal modo la camera di combustione viene chiusa a tenuta stagna.

### Montaggio:

- Fissare la flangia alla caldaia con le viti.

### Smontaggio:

- Togliere le viti.
- Estrarre il bruciatore dalla caldaia.



**Installare il bruciatore sulla caldaia in base alla posizione di installazione mostrata. La installazione 3 è vietata per motivi di sicurezza.**

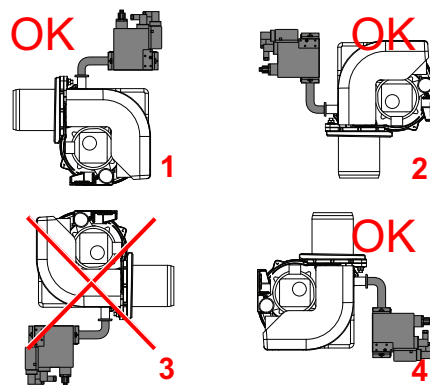
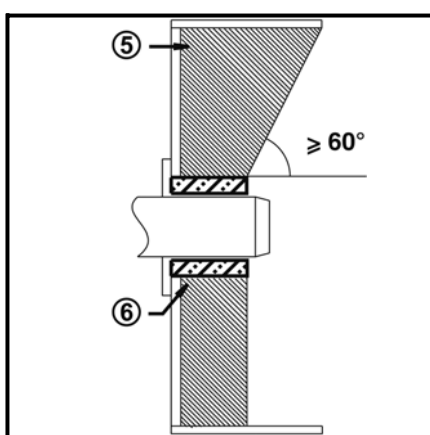
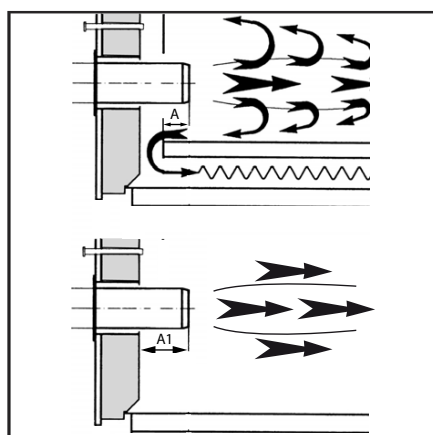

### Linea alimentazione gas

Nell'installazione della linea di alimentazione e della rampa gas bisogna osservare le prescrizioni della EN676. Ulteriori accessori dovranno essere montati dall'installatore per soddisfare eventuali normative locali.



**E' responsabilità dell'installatore installare gli elementi di supporto aggiuntivi necessari per non sollecitare il bruciatore**

**con l'ulteriore peso di eventuali accessori e tubazioni a monte della rampa. Il corpo del bruciatore è progettato per sostenere unicamente il peso della propria rampa gas e del raccordo tra rampa e corpo bruciatore.**

### Installazione della rampa gas

La rampa gas è fornita separatamente, per il suo montaggio fare riferimento alle istruzioni del manuale della rampa gas.



### Prescrizioni di ordine generale per l'allacciamento del gas

- Il collegamento della rampa gas alla rete del gas deve essere effettuato esclusivamente da un tecnico esperto autorizzato.
- La sezione della tubazione del gas deve essere preparata in modo tale che la pressione di alimentazione del gas non possa scendere al di sotto del valore

prescritto.

- Una valvola manuale di arresto (non fornita) deve essere montata a monte della rampa gas.

### LEGENDA

Pf: Contropressione al focolare  
Pb: Pressione gas bruciatore (testa di combustione + rampa gas)  
Pin: Pressione minima di alimentazione

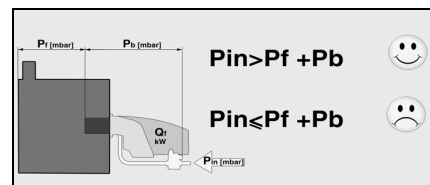

### TRASFORMAZIONE A GPL

KITLPG-MAXGAS...

Per operare con GPL è necessario acquistare il Kit GPL e montarlo osservando le istruzioni allegate.

### Profondità di montaggio del boccaglio del bruciatore e rivestimento refrattario

Per i generatori senza parete anteriore raffreddata e in assenza di indicazioni contrarie da parte del costruttore della caldaia, è necessario eseguire un rivestimento in mattoni o l'isolamento secondo la figura (5) a lato.

Il rivestimento in mattoni non deve sporgere oltre il bordo anteriore del boccaglio e deve terminare con una conicità massima di 60°. Lo spazio d'aria (6) dev'essere riempito con un materiale isolante elastico, non infiammabile.

Per le caldaie deve essere rispettata la profondità di penetrazione del boccaglio, in conformità con le indicazioni fornite dal costruttore della caldaia stessa.

Caldaie ad inversione di fiamma :

A = 50-100 mm.

Caldaie a tre giri di fumo :

A1 = 50-100 mm.

### Condotto dei fumi

Al fine di evitare rumorosità indesiderate si raccomanda di evitare l'utilizzo di raccordi ad angolo retto al momento del collegamento della caldaia al camino.

## Installazione - Connessione elettrica - Controlli da eseguire prima della messa in funzione

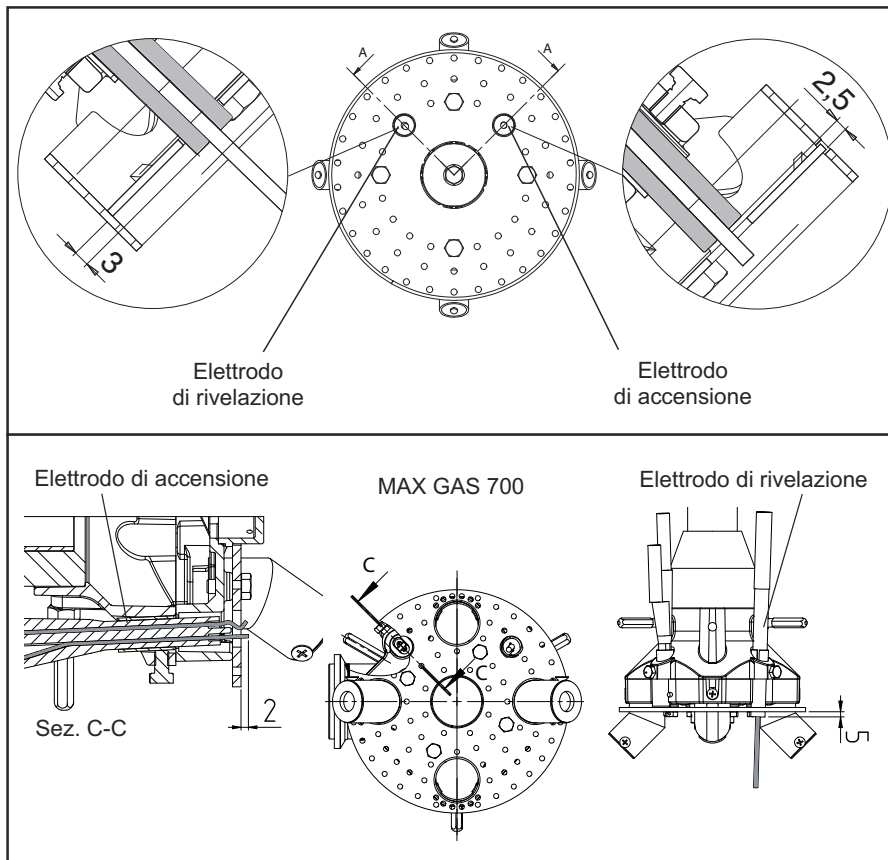

1. modificare il collegamento all'interno della scatola di alimentazione del motore elettrico: da stella a triangolo (vedi fig. 3);
2. modificare la taratura del relè termico, riferendosi ai valori di assorbimento riportati nella targa dati del motore elettrico. Se necessario, sostituire il relè termico con altro di scala idonea. Questa operazione non è possibile su motori superiori ai 3 kW. Per ulteriori informazioni, vi preghiamo di contattare il personale Ecoflam.

### Posizione elettrodi

Verificare sempre la posizione degli elettrodi dopo la loro sostituzione o il montaggio del KIT LPG. Una posizione errata può comportare problemi di accensione o rivelazione.

### Controlli da eseguire prima della messa in funzione

Prima della messa in funzione devono essere controllati i seguenti punti.

- Montaggio del bruciatore secondo le presenti istruzioni.
- Preimpostazione del bruciatore secondo le indicazioni riportate nella tabella di regolazione.
- Controllo degli organi di combustione • Il generatore termico dev'essere pronto per l'uso, le prescrizioni di montaggio del generatore termico devono essere rispettate.
- Tutti gli allacciamenti elettrici devono essere eseguiti correttamente.
- Il generatore termico ed il sistema di riscaldamento sono pieni d'acqua, le pompe di circolazione sono in funzione.
- Termostati, regolatore di pressione, dispositivo di sicurezza in caso di carenza d'acqua ed altri dispositivi limitatori eventualmente installati sono correttamente collegati e funzionanti.
- Le vie di scarico dei fumi devono essere sgombrare, il dispositivo per l'aria secondaria, se presente, dev'essere in funzione.
- Dev'essere garantito un sufficiente apporto di aria pura.
- Dev'essere presente una richiesta di riscaldamento.
- Deve essere disponibile una pressione del gas sufficiente.
- I condotti per il combustibile devono essere installati a regola d'arte, devono essere sottoposti ad un controllo per garantirne l'ermeticità ed essere disaerati.
- Il punto di misurazione previsto dalla norma per il controllo dei fumi di scarico dev'essere presente, il percorso dei fumi sino al punto di misurazione dev'essere a tenuta stagna in modo che i risultati delle misurazioni non possano essere falsati.

### Allacciamento elettrico

L'impianto elettrico e i lavori di allacciamento devono essere eseguiti esclusivamente da personale specializzato autorizzato. A tal proposito devono essere rispettate le normative e le direttive vigenti. L'impianto d'alimentazione dovrà essere dotato di un interruttore differenziale di tipo A.



**Rispettare obbligatoriamente le prescrizioni e le direttive in vigore, oltre allo schema elettrico fornito con il bruciatore!**

- Verificare che la tensione di rete corrisponda alla tensione d'esercizio indicata nello schema elettrico e targa dati. Fusibile sulla caldaia: 5 A

### Allacciamento elettrico (plug-in)

Il bruciatore deve poter essere scollegato dalla rete mediante uno dei corrispondenti dispositivi di interruzione onnipolari conformi alle norme vigenti. Bruciatori e generatori termici (caldaie) vengono collegati tra di loro mediante una

connessione alla morsetteria del pannello (fig. 1).

### Collegamento della rampa gas

Eseguire il collegamento della rampa gas con le prese situate sul bruciatore.

### I bruciatori sono prodotti con i collegamenti adatti all'alimentazione 380-400 V trifase.

I bruciatori con motori elettrici di potenza inferiore o uguale a 3 kW possono essere adattati per alimentazione a 220-230 V (seguire le istruzioni sul retro); per i motori con potenze superiori è possibile solo l'alimentazione a 380-400 V trifase. In caso di richiesta di bruciatori diversi dallo standard sopra indicato si raccomanda di farne specifica menzione nell'ordine.

### Istruzioni: come adattare motori elettrici di potenza uguale o inferiore a 3 kW per alimentazione 220-230 V

E' possibile modificare il voltaggio del bruciatore operando come segue:

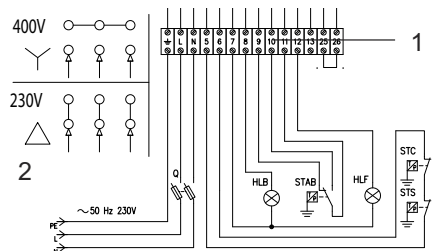

## Messa in funzione - Prerogolazione senza fiamma

La regolazione avviene in 2 fasi:  
 - prerogolazione senza fiamma  
 - regolazione con la fiamma, per eseguire la regolazione fine in base ai risultati della combustione.  
 All'accensione del bruciatore, il

programmatore visualizza la schermata raffigurata di seguito.

### Importante

A questo punto, non è definita alcuna posizione di regolazione del servomotore, è quindi impossibile avviare il bruciatore in

queste condizioni.

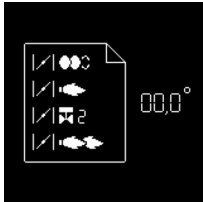

• Per la fase seguente, premere un pulsante qualsiasi.



• Viene visualizzata una panoramica dei menu e viene selezionato il menu di regolazione delle posizioni della serranda dell'aria.

• Aprire il menu di regolazione premendo il tasto



Occorre ora inserire il codice di accesso (vedere l'etichetta sulla parte posteriore del visualizzatore).

• Aumentare o diminuire il valore con pressioni successive sui tasti o .

• Una volta regolata la prima cifra, spostare il cursore verso destra, premendo il tasto .

• Ripetere l'operazione fino all'ultima cifra.

• Confermare il codice di accesso premendo



Il programmatore apre ora la modalità di regolazione. Lo schermo visualizza le prerogolazioni di fabbrica per le varie posizioni della serranda dell'aria.

Sono presentate le seguenti posizioni della serranda dell'aria:



• posizione di accensione (all'apertura del menu, il cursore si colloca su questa posizione).

• posizione della serranda dell'aria al 1° stadio.

• posizione della serranda dell'aria all'apertura della valvola del gas 2° stadio.

• posizione della serranda dell'aria al 2° stadio.

### Modifica del valore di regolazione di una posizione del servomotore:

- Per modificare il valore di una posizione, portare il cursore nel punto corrispondente usando i tasti o .

- Selezionare il valore da modificare usando il tasto , il valore scelto inizia a lampeggiare.

- Aumentare o diminuire il valore (di 0,1° alla volta) con pressioni successive sui tasti o . Per modifiche importanti, mantenere premuto il tasto o ; il valore scorre rapidamente verso l'alto o verso il basso. - Confermare il nuovo valore mediante il tasto . Il valore smette di lampeggiare.



**Nota:** E' possibile regolare le diverse posizioni in un ampio range di valori. Tuttavia, per motivi di sicurezza, il programmatore obbliga a rispettare un intervallo minimo di 2° tra le diverse posizioni (salvo tra la posizione di accensione e il 1° stadio).

### Fine del menu di regolazione senza fiamma



Una volta determinate tutte le posizioni del servomotore in base alle regolazioni desiderate, è possibile passare alla sezione successiva della messa in funzione - "la regolazione con la fiamma". A questo scopo, posizionare il cursore nella parte bassa dello schermo sul simbolo e confermare premendo il tasto .

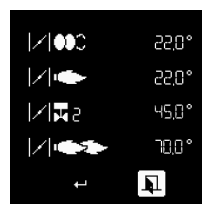

Se è necessario uscire dal menu senza salvare le pre-regolazioni, posizionare il cursore sul simbolo e confermare premendo il tasto .



## Messa in funzione - Regolazione del bruciatore

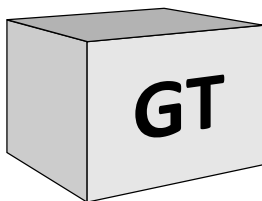
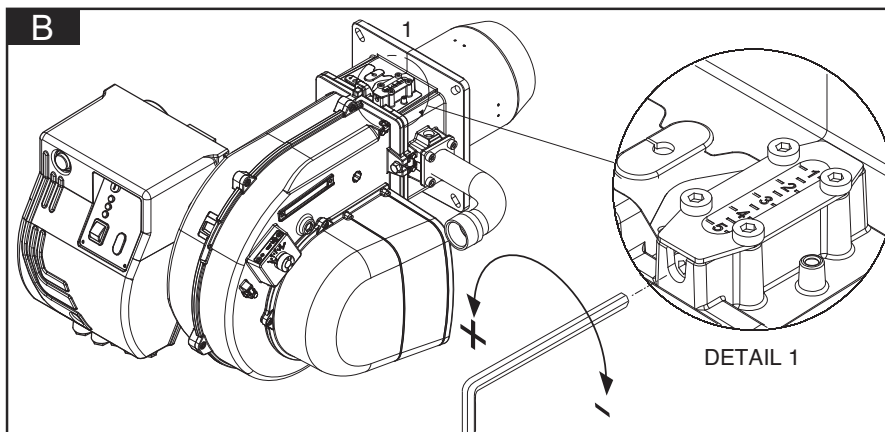
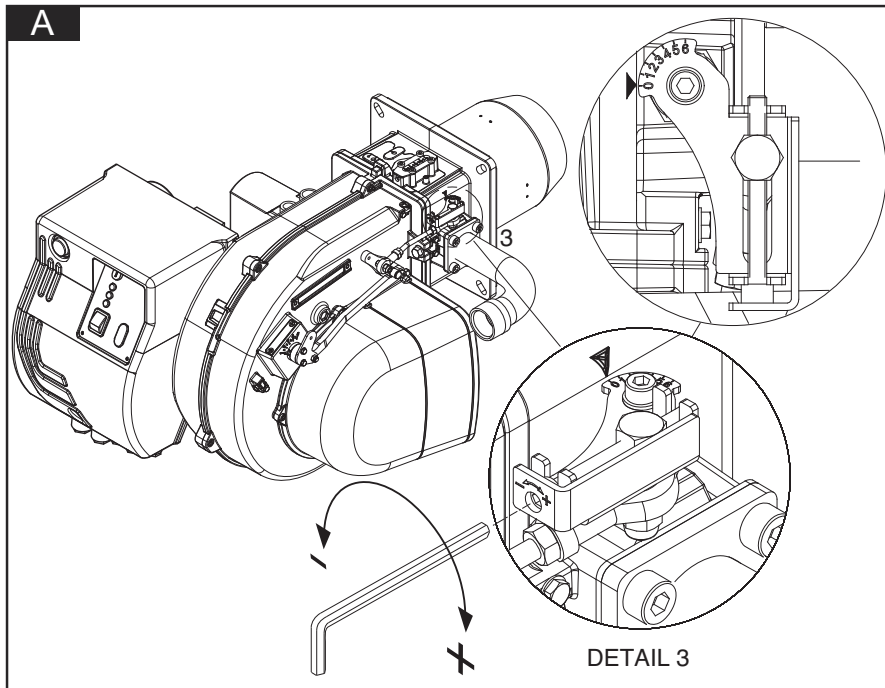

**i** **Regolazione della valvola gas**  
Regolate le valvole gas in base alle istruzioni del manuale della rampa gas.

**! DANGER** **Pericolo di deflagrazione:** durante le operazioni di regolazione, verificare costantemente le emissioni di CO, CO<sub>2</sub> e l'indice di fumosità. In presenza di formazioni di CO modificare i valori della combustione. Il valore massimo di CO non deve superare i 50ppm.

### Ottimizzazione dei valori di combustione

La taratura di fabbrica dovrà essere modificata a seconda della potenza richiesta.



**N.B.** rispettate il valore minimo della temperatura fumi specificato dal costruttore della caldaia per evitare la formazione di condensa.



**Avvertenza: E' raccomandata la registrazione dei dati di prima messa in funzione.**

**"Bruciatori versione "PAB"assemblaggio e regolazione della rampa gas (A)**  
Montare la rampa gas fissando le 4 viti della flangia e facendo attenzione al corretto posizionamento della guarnizione (O-ring) di tenuta. Collegare elettricamente la rampa gas tramite i 2 connettori della valvola(nero) e del pressostato gas (grigio). Accendere il bruciatore (in fabbrica è già stata eseguita una pre-taratura di massima) e verificare la tenuta dei raccordi gas eseguiti in sede di installazione. Per adeguare il bruciatore all'effettiva potenza della caldaia agire come segue:

### Regolazione della combustione del bruciatore bistadio (versione PAB)

Seguire le operazioni elencate :

#### Regolazione potenza massima :

- 1) posizionare la serranda aria in massima apertura ( 90°, agendo sul display. Solo per potenze erogate particolarmente basse, se non è sufficiente la riduzione dell'aria fatta con la testa in posizione 1, ridurre l'apertura della serranda aria).
- 2) dosare l'aria spostando la testa di combustione (figura) in base alla potenza richiesta (come esempio figura).
- 3) dosare il gas agendo sulla regolazione della rampa gas ( vedi figura nel manuale della rampa).

#### Regolazione bassa fiamma :

- 1) dopo aver regolato la potenza massima e quindi determinato la pressione di lavoro del gas in testa, posizionare la serranda in bassa fiamma a 25°, agendo sul display e dosare il gas tramite la vite di regolazione posta sulla valvola a farfalla del gas. (figura)
- 2) Se il carico minimo così ottenuto è troppo basso per il generatore di calore, aumentare l'apertura della serranda aria, aggiustando la portata del gas sulla valvola a farfalla fino ad ottenere la potenza minima adeguata.

### Regolazione della testa di combustione (B).

Agire sulla vite in figura:

- ruotare con una chiave esagonale fino a raggiungere il valore desiderato (indice da 1 a 5).



## Messa in funzione - Regolazione con la fiamma

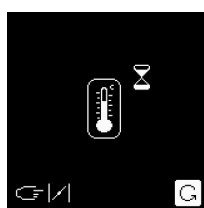

• **In assenza di richiesta di riscaldamento della caldaia**, il bruciatore rimane in attesa. In questo caso, è possibile tornare al menu di regolazione precedente "Prerogolazione senza fiamma". A questo scopo, posizionare il cursore sul simbolo e confermare premendo il tasto .

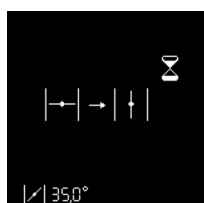

• **In presenza di richiesta di riscaldamento della caldaia** (contatto T1-T2 chiuso), il bruciatore si avvia. La serranda dell'aria si apre per mettersi in posizione di preventilazione.



Test del pressostato dell'aria

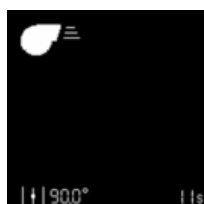

Preventilazione

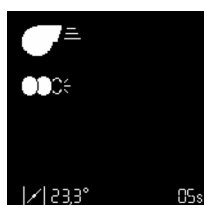

La serranda dell'aria si colloca in posizione di accensione, pre-accensione.

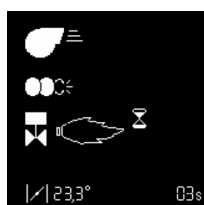

La valvola del combustibile si apre.

Attesa della fiamma-segnale.



Se al termine del tempo di sicurezza non viene rilevata alcuna fiamma, il programmatore si pone in sicurezza.



Rilevazione fiamma.

Stabilizzazione di fiamma.

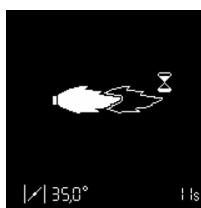

Il programmatore attende l'autorizzazione di regolazione.



### Regolazione del 1° stadio.

Se la fiamma è stata individuata, il programmatore mette il bruciatore al 1° stadio appena riceve l'autorizzazione di regolazione.

- Regolare la pressione del gas per il 1° stadio in funzione della potenza desiderata, servendosi del regolatore della rampa gas. A questo proposito controllare sempre i valori della combustione (CO, CO<sub>2</sub>, test fumosità). Regolare eventualmente la portata d'aria.

- A questo scopo, modificare la posizione del servomotore al 1o stadio. Procedere come descritto al paragrafo "**Modifica del valore di regolazione di una posizione del servomotore**".

- Attenzione: in caso di modifica del valore di regolazione, il servomotore si sposta in tempo reale. Occorre quindi controllare costantemente i valori di combustione.



### Funzione particolare: verifica dell'accensione.

Se la posizione di accensione è stata modificata, è possibile eseguire un nuovo avvio del bruciatore per controllare la nuova posizione di accensione senza per questo dover uscire dal menu di regolazione. A questo scopo, dopo la modifica della posizione di accensione, posizionare il cursore sul simbolo ed eseguire il nuovo avvio premendo il tasto .



**Regolazione della posizione di apertura della valvola del gas del 2° stadio.** Dopo la regolazione del 1° stadio, è possibile regolare il valore di apertura per la valvola del gas del 2° stadio. Procedere nuovamente come descritto al paragrafo "**Modifica del valore di regolazione di una posizione del servomotore**".

- Attenzione: in questo caso, il servomotore non si sposta immediatamente, ma rimane inizialmente nella posizione di 1° stadio (la posizione reale del servomotore è visualizzata in modo continuo sulla parte bassa del visualizzatore). Anche la valvola del 2° stadio rimane chiusa.



### Regolazione del 2° stadio.

Per regolare la posizione della serranda dell'aria al 2° stadio, posizionare il cursore nella riga corrispondente sul visualizzatore usando il tasto .

- Per far passare effettivamente il bruciatore al 2° stadio, premere il tasto .

Il servomotore mette la serranda dell'aria nella posizione stabilita. Nello stesso tempo, la valvola del gas del 2° stadio si apre, non appena la posizione di apertura fissata per il servomotore viene superata.

- Regolare la pressione del gas per il 2° stadio in funzione della potenza desiderata, servendosi del regolatore della rampa gas.

## Messa in funzione - Regolazione con la fiamma - Modalità di funzionamento



A questo proposito controllare sempre i valori della combustione (CO, CO<sub>2</sub>, test nerofumo). Regolare eventualmente la portata d'aria. A questo scopo, modificare la posizione del servomotore al 2° stadio. Procedere come descritto al paragrafo **"Modifica del valore di regolazione di una posizione del servomotore"**

- Attenzione: in caso di modifica del valore di regolazione, il servomotore si sposta in tempo reale. Occorre quindi controllare costantemente i valori di combustione.



**Funzione particolare: posizionare in modo diverso l'apertura e la chiusura della valvola del gas 2° stadio.**

Il programmatore di comando offre la possibilità di fissare l'apertura della valvola del 2° stadio, durante la salita dal 1° stadio verso il 2° stadio, in una posizione diversa da quella della chiusura durante la discesa dal 2° stadio verso il 1° stadio.

- A questo scopo, il cursore sul simbolo e confermare usando il tasto . Il simbolo selezionato diventa così .

- Usando il tasto , posizionare il cursore sul valore di regolazione della valvola del 2° stadio. Con il funzionamento del 1° stadio, è possibile differenziare la regolazione di apertura della valvola, e con il funzionamento del 2° stadio la regolazione di chiusura della valvola.



**Chiusura del menu "Regolazione con fiamma".**

A questo punto la regolazione del bruciatore può concludersi. In caso di necessità, è tuttavia possibile correggere nuovamente tutti i valori di regolazione. A questo scopo, posizionare il cursore sul valore da modificare, usando i tasti o . Altrimenti sono sempre disponibili le seguenti possibilità per chiudere il menu **"Regolazione con fiamma"**:

- Iniziare nuovamente la regolazione del bruciatore passando dalla fase di prerregolazione (senza inserimento della password). A questo scopo, posizionare il cursore sul simbolo e confermare usando il tasto . In questo modo, tutti i valori di regolazione già registrati rimangono disponibili. Tutto ciò è di fondamentale importanza per controllare una nuova posizione di accensione.



- Registrare i valori fissati e concludere il processo di regolazione. A questo scopo, posizionare il cursore sul simbolo e confermare usando il tasto . Il bruciatore è ora pronto a funzionare e può essere comandato dalla regolazione della caldaia.



- Uscire dal menu di regolazione senza portare a termine il processo di regolazione. A questo scopo, posizionare il cursore sul simbolo e confermare usando il tasto . Tutte le posizioni del servomotore registrate fino a quel punto saranno recuperate al successivo richiamo del menu di regolazione.



**Modalità di funzionamento - Visualizzazione dello stato di funzionamento, del segnale di fiamma e del tempo di funzionamento.**

Dopo avere eseguito la regolazione del bruciatore, quest'ultimo si porta in modalità di funzionamento.

Il rivelatore di fiamma in basso indica l'intensità del segnale.

Il campo di visualizzazione possibile va da 0  $\mu$ A a 7  $\mu$ A. Un segnale di buona qualità si colloca al 2° stadio al di sopra di 7 $\mu$ A.

Si applicano i seguenti valori limite:

- Durante il monitoraggio di fiamma parassita: il segnale deve essere < 0,7 $\mu$ A.
- Durante il tempo di sicurezza: il segnale deve essere > 1,0 $\mu$ A.
- Durante il funzionamento: il segnale deve essere > 8 $\mu$ A.

Il rivelatore di fiamma in basso a destra indica il tempo di funzionamento istantaneo del bruciatore.

## Messa in funzione - Regolazione dei pressostati aria e gas - Memorizzazione dei dati di regolazione nel visualizzatore

### Regolazione del pressostato aria

Il pressostato aria controlla la pressione dell'aria di ventilazione.

Svitare le viti A e B e rimuovere il coperchio C.

Dopo aver tarato l'aria e il gas, con il bruciatore in funzione ruotate lentamente in senso orario la ghiera D fino all'arresto di blocco del bruciatore. Leggete il valore indicato sulla ghiera e riducetelo del 15%. Rimontare il coperchio C e riavvitare le viti A e B.



**ATTENZIONE:** Il pressostato eviterà che la pressione dell'aria non scenda sotto 85% del valore impostato, evitando così che il CO nei fumi superi 1%(10000 ppm).



### Regolazione del pressostato gas di minima

Il pressostato gas di minima ha la funzione di controllare la pressione minima del gas prima della valvola gas permettendo al bruciatore di funzionare correttamente. Svitare le viti I e L e togliere il coperchio M, posizionare la ghiera N ad un valore pari al 60% della pressione nominale di alimentazione gas (es.: per gas metano press. nominale =20 mbar; regolatore posizionato al valore 12 mbar; per G.P.L. pres-

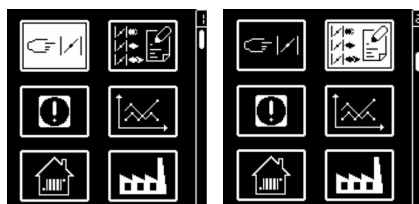

sione nominale G31 30/37 mbar regolatore posizionato al valore di 18 mbar). Rimontare il coperchio M.



### Memorizzazione dei dati di regolazione nel visualizzatore.

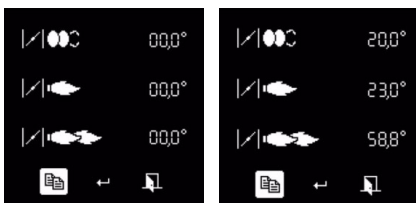

Se la procedura di regolazione del bruciatore è stata portata a termine con successo, le posizioni del servomotore per tutti gli stati di funzionamento sono fissate nel programmatore di comando e sicurezza. E' possibile archiviare nel visualizzatore una copia di sicurezza dei valori. A tale scopo, azionare il tasto , comparirà la schermata a lato. Usando il tasto  scegliere il menu "Memorizzazione dei dati di regolazione" e confermare usando il tasto .



Comparirà la schermata a fianco. Posizionare il cursore sul simbolo , premere il tasto  per caricare i dati di regolazione del programmatore sul visualizzatore.



A questo punto è possibile

- memorizzare i valori nel visualizzatore; a questo scopo, posizionare il cursore sul simbolo  e confermare usando il tasto .
- uscire dal menu senza memorizzare i dati, usando il simbolo .



### Controllo funzionamento

Un controllo di sicurezza del monitoraggio fiamma dev'essere eseguito sia in occasione della prima

messa in funzione, sia dopo aver eseguito revisioni o dopo un lungo periodo di inattività dell'impianto.

- Test di messa in moto con il rubinetto del

gas chiuso: l'apparecchiatura di controllo dovrà segnalare il non funzionamento per mancanza gas o andare in blocco al termine del tempo di sicurezza.

## Messa in funzione - Registrazione dati di messa in funzione

 <b>Registrazione dati di messa in funzione</b>				
Test	n°1	n°2	n°3	n°4
Data				
Modello				
Tipo gas				
Valore calorifico gas				
Pressione ingresso gas	mbar			
Regolazione pressione gas				
Portata volumetrica gas	Nm³/h			
Potenza bruciatore	min kW			
Potenza bruciatore	max kW			
Temperatura fumi	C°			
Temperatura aria	C°			
CO <sub>2</sub>	%			
CO	ppm			
NOx	ppm			
Rendimento	%			
Azione correttiva				
Nome operatore				
Azienda				

## Assistenza - Manutenzione

Gli interventi di assistenza sulla caldaia e sul bruciatore devono essere eseguiti esclusivamente da personale tecnico addestrato nel campo del riscaldamento. Al fine di garantire una regolare esecuzione degli interventi di assistenza, si consiglia al gestore dell'impianto di stipulare un contratto di assistenza.

Durante le operazioni di manutenzione il personale ha l'obbligo di indossare i dispositivi di protezione.



il personale ha l'obbligo di indossare i dispositivi di protezione.

**Attenzione**

• Prima degli interventi di manutenzione e pulizia, disinserire la corrente.

• Il boccaglio ed i componenti della testa possono essere caldi.

**Controllo della temperatura dei fumi di scarico**

• Controllare regolarmente la temperatura dei fumi di scarico.  
• Pulire la caldaia se la temperatura dei fumi di scarico supera il valore della

messa in funzione di oltre 30°C.  
• Al fine di semplificare il controllo, installare un display per la visualizzazione della temperatura dei fumi di scarico.

**Terminate le operazioni di manutenzione, pulizia o controllo, rimontare il cofano e tutti i dispositivi di sicurezza e protezione del bruciatore.**

**Smontaggio testa**

• Vedere le figure in ordine.

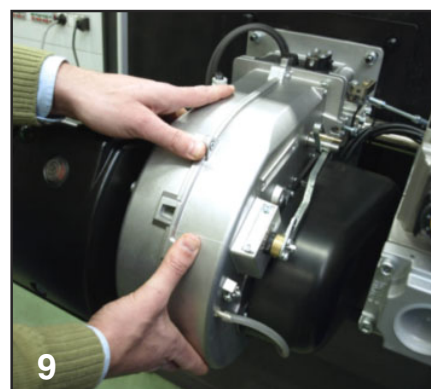
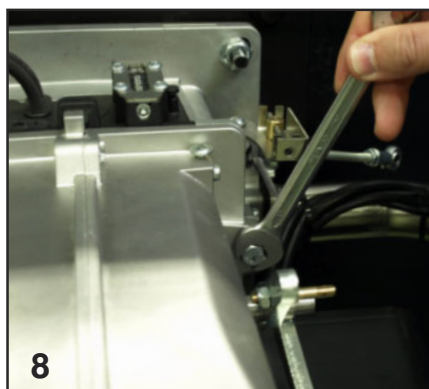
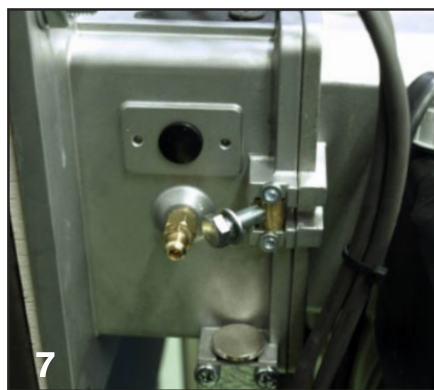
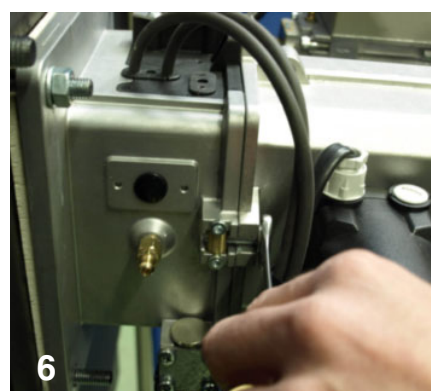
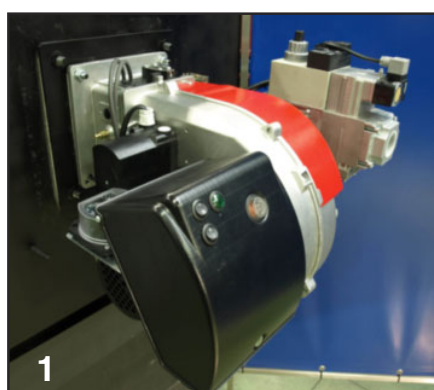



## Assistenza - Manutenzione

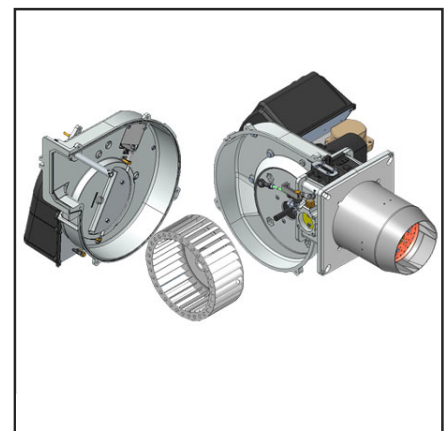
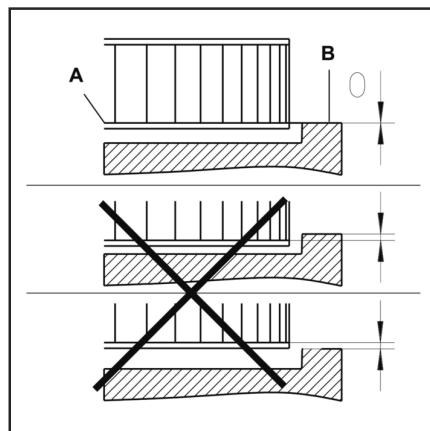
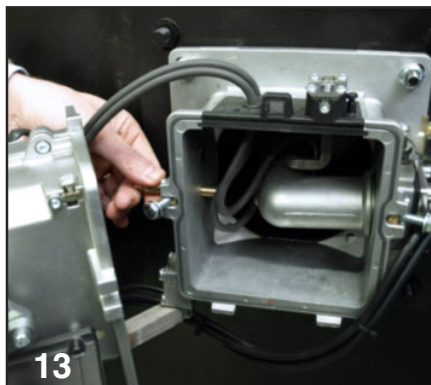
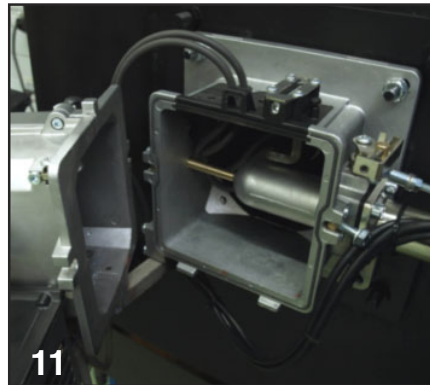
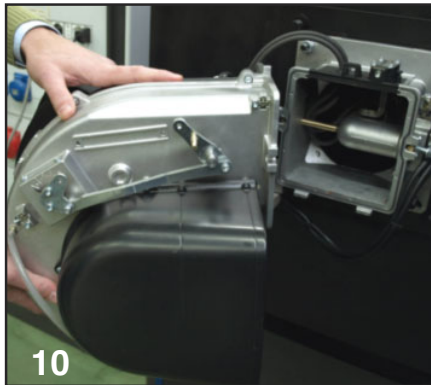

### Montaggio della ventola

In caso di sostituzione della ventola o del motore, fare riferimento allo schema di posizionamento.

Allineare la flangia interna A della ventola con la piastra B.

Inserire un righello tra le pale della ventola e portare A e B alla stessa altezza, serrare la vite senza testa con intaglio sulla ventola (posizione di manutenzione 1).



### Interventi di manutenzione sul bruciatore

- Controllare i componenti di alimentazione gas (tubazioni, filtri, ecc.) ed i collegamenti per individuare perdite o segni di usura ed eventualmente sostituirli.
- Controllare la presenza di danni su connessioni elettriche e cavi di raccordo ed eventualmente sostituirli.
- Controllare il filtro gas, pulire e, all'occorrenza, sostituzione se necessario.
- Pulire ventola a carter e controllare che non presentino danni.
- Controllare e pulire i dispositivi di miscelazione.
- Controllare gli elettrodi di accensione ed eventualmente regolarli o sostituirli.
- Avviare il bruciatore, controllare i dati dei fumi di scarico ed eventualmente correggere le regolazioni del bruciatore.

- Controllare le regolazioni dei pressostati aria e gas.
- Controllare la regolazione della rampa gas.
- Effettuare un controllo del funzionamento.



## Assistenza - Possibili inconvenienti

### Cause ed eliminazione delle anomalie

In presenza di anomalie, devono essere controllati i presupposti fondamentali per il corretto funzionamento dell'impianto:

1. C'è corrente?
2. C'è tutta la pressione del gas?
3. La valvola di intercettazione del gas è aperta?
4. Tutti gli apparecchi di regolazione e sicurezza come il termostato caldaia, il dispositivo di sicurezza in caso di carenza d'acqua, il finecorsa, ecc., sono impostati?

Nel caso in cui, dopo il controllo dei punti suddetti, l'anomalia persistesse, usare le seguente tabella.



I componenti di sicurezza non devono essere riparati, bensì devono essere sostituiti con componenti riportanti lo stesso codice articolo.



**Utilizzare esclusivamente pezzi originali del costruttore.**



**In caso di arresto del bruciatore, per evitare danni all'installazione, non sbloccare il bruciatore più di due volte di seguito. Se il bruciatore va in blocco per la terza volta, contattare il servizio di assistenza.**



### NB: Dopo ogni intervento controllare:

- i valori di combustione in condizioni di esercizio (porta del locale caldaia chiusa, copertura montata, ecc.).
- registrare i valori di combustione nel libretto di centrale.





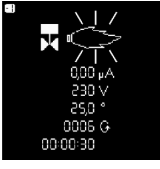
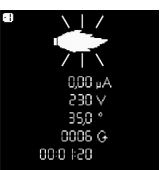

Simbolo	Anomalia	Causa	Rimedio
	In seguito allo spegnimento mediante termostato il bruciatore non riparte. Nessuna anomalia visualizzata nel programmatore di comando e sicurezza	Caduta o assenza della tensione d'alimentazione. Anomalia del programmatore di comando	Verificare l'origine della riduzione o dell'interruzione di tensione. Sostituire il programmatore di comando.
	Nessuna richiesta di calore	Termostato mal regolato o difettoso	Regolare o sostituire i termostati
	All'accensione il bruciatore si accende brevemente e poi si spegne accensione della spia di blocco	Il programmatore di comando è stato intenzionalmente bloccato	Sbloccare nuovamente il programmatore di comando.
	Il bruciatore non parte	Pressostato aria : posizione di funzionamento, regolazione sbagliata contatto saldato.	Controllare il cablaggio. Regolare il pressostato Sostituire il pressostato
	Il bruciatore non parte Pressione del gas bassa	Pressione del gas insufficiente Errata regolazione del pressostato gas	Controllare la linea gas Pulire il filtro gas Controllare/ sostituire il pressostato gas o la valvola gas
	Il motore ventilazione parte Il bruciatore non parte	Pressostato dell'aria: il contatto non si chiude.	Regolare il pressostato Sostituire il pressostato
	Il motore ventilazione parte Il bruciatore non parte	Luce parassita durante la preventilazione o la preaccensione	Controllare la valvola Controllare la fiamma

## Assistenza - Possibili inconvenienti - Menu di diagnosi dei guasti



Simbolo	Anomalia	Causa	Rimedio
	Il bruciatore parte, l'elettrodo accende, ma si verifica un guasto	<ul style="list-style-type: none"> <li>- Nessuna fiamma dopo il tempo di sicurezza.</li> <li>- Portata del gas non regolata correttamente.</li> <li>- Circuito rilevazione fiamma difettoso.</li> <li>- Polarizzazione non corretta (posizione fase/ neutro) dell'alimentazione elettrica sulla presa.</li> <li>- Nessun arco di accensione</li> <li>- Elettrodo(i) in cortocircuito</li> <li>- Cavo di accensione guasto o difettoso.</li> <li>- Trasformatore di accensione difettoso.</li> <li>- Apparecchiatura di controllo difettosa.</li> <li>- Le valvole gas non aprono</li> <li>- Valvole bloccate</li> </ul>	<ul style="list-style-type: none"> <li>- Regolare la portata gas</li> <li>- Controllare la posizione dell'elettrodo di rilevazione rispetto al collegamento a terra.</li> <li>- Controllare lo stato e i collegamenti del circuito di rilevazione (cavo(i) e ponti di misurazione).</li> <li>- Regolare, pulire o sostituire gli elettrodi.</li> <li>- Verificare che la polarizzazione della presa sia corretta.</li> <li>- Collegare o sostituire i cavi</li> <li>- Sostituire il trasformatore</li> <li>- Sostituire l'apparecchiatura</li> <li>- Controllare il cablaggio tra l'apparecchiatura e i componenti esterni.</li> <li>- Sostituire la rampa gas</li> <li>- Sostituire le valvole</li> </ul>
	Il bruciatore si arresta mentre è in funzione.	Pressostato dell'aria: il contatto si apre all'avvio o durante il funzionamento. Interruzione di fiamma durante il funzionamento.	Regolare o sostituire il pressostato. Verificare il circuito della sonda di ionizzazione. Controllare o sostituire il programmatore di comando e sicurezza.
	Guasto del servomotore	Intasamento della serranda aria. Blocco della serranda aria. Problema interno del servomotore.	Sostituire il servomotore



### Menu di diagnosi dei guasti.

Per accedere al menu di diagnosi dei guasti, premere un tasto qualsiasi quando il bruciatore è pronto per funzionare, quando è in funzione o quando è in modalità di sicurezza. E' impossibile accedere al menu di diagnosi dei guasti durante la fase di avvio! Comparirà la schermata generale dei menu. Usando i tasti , , , o , posizionare il cursore sul simbolo del menu di diagnosi dei guasti e confermare premendo il tasto . Le informazioni sull'ultimo guasto verificatosi sono segnalate dal simbolo che lampeggia. Sotto sono visualizzati l'intensità della fiamma, la tensione di rete, la posizione della serranda dell'aria, il numero di avviamenti del bruciatore e il tempo di funzionamento del bruciatore al momento della messa in sicurezza.







Usando i tasti  e , è possibile richiamare le informazioni relative agli ultimi 5 guasti comparsi (il numero del guasto è visualizzato nell'angolo in alto a sinistra del visualizzatore). Dopo le informazioni sugli ultimi 5 guasti, vengono visualizzati il numero di telefono del servizio post vendita e il numero di contratto della manutenzione (in fabbrica non viene inserito alcun valore).

- Uscire dal menu con il tasto .

### Inserimento del n. di telefono dell'azienda addetta all'assistenza e del n. del contratto di manutenzione.

Quando il simbolo corrispondente compare sul visualizzatore:

- Mantenere premuto il tasto  fino a quando la prima cifra comincia a lampeggiare (una semplice pressione breve permette di uscire dal menu).
- Usando i tasti  o , regolare la cifra al valore desiderato (trattino basso = campo vuoto)
- Usando il tasto , passare alla cifra seguente.
- Quando il numero è completo, salvare usando il tasto .



## Assistenza - Menu delle statistiche di funzionamento



### Menu delle statistiche di funzionamento.

Per accedere al menu delle statistiche di funzionamento, premere un tasto qualunque quando il bruciatore è pronto a funzionare, è in funzione o è in sicurezza. E' impossibile accedere al menu delle statistiche di funzionamento durante la fase di avviamento. Comparirà la schermata generale dei menu. Usando i tasti ▲, ▼, ► o ◀, posizionare il cursore sul simbolo del menu delle statistiche di funzionamento e confermare premendo il tasto ◻. Il menu delle statistiche di funzionamento raggruppa 7 schermate. La navigazione tra le varie schermate è possibile usando i tasti ▲ e ▼.

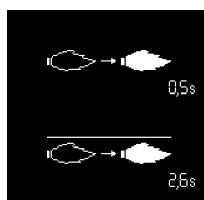

- Tempo di rilevazione della fiamma al momento dell'ultimo avviamento.

- Tempo medio di rilevazione della fiamma in occasione degli ultimi 5 avviamenti.

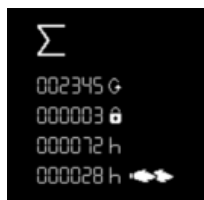

- Numero totale di avviamenti del bruciatore.

- Numero totale di guasti.

- Numero totale delle ore di funzionamento.

- Numero totale delle ore di funzionamento alla potenza nominale.



- Numero totale di avviamenti del bruciatore dall'ultimo azzeramento del contatore.

- Numero totale dei guasti dall'ultimo azzeramento del contatore.

- Numero totale delle ore di funzionamento dall'ultimo azzeramento del contatore.

- Numero totale delle ore di funzionamento alla potenza nominale dall'ultimo azzeramento del contatore.

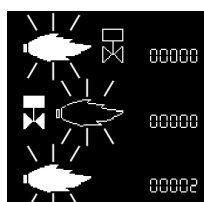

- Numero di guasti "fiamma parassita".

- Numero di guasti "Nessuna fiamma dopo il tempo di sicurezza".

- Numero di guasti "Perdita di fiamma in funzionamento".

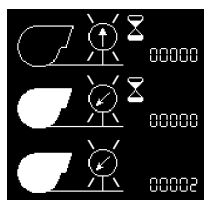

- Numero di guasti "Pressostato aria saldato".

- Numero di guasti "Il pressostato d'aria non si chiude durante il funzionamento".

- Numero di guasti "Oscillazione del contatto del pressostato d'aria durante il funzionamento".

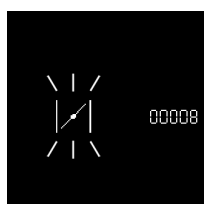

- Numero di guasti "servomotore".

• Uscire dal menu usando il tasto ◻.

## Contenus généraux - Sommaire - Notices générales

<b>Vue d'ensemble</b>	Déclaration de conformité	3
	Données techniques	4
	Curve di lavoro	5
	Dimensioni d'ingombro	6
<b>Contenus généraux</b>	Sommaire	50
	Notices générales	50
	Description du brûleur	51
<b>Function</b>	Fonctions générales de sécurité	52
	Coffret de commande et de sécurité TCG2xx	53
	Schéma d'affectation des bornes. Raccordements 230 Volts	56
	Schéma d'affectation des bornes. Raccordements basse tension	57
<b>Installation</b>	Montage du brûleur	58
	Raccordement électrique - Contrôles avant la mise en service	59
<b>Mise en service</b>	Préréglage sans flamme	60
	Réglage du brûleur	61-62
	Réglage à la flamme	63-64
	Mode de fonctionnement	65
	Réglage des pressostats d'air et de gaz - Stockage des données de réglage dans l'afficheur	66
<b>Maintenance</b>	Entretien	67
	Problèmes possibles - Menu de diagnostic des défauts	69
	Menu des statistiques de fonctionnement	71
<b>Vue d'ensemble</b>	Schémas électrique	112
	Pièces de rechange	118

### Introduction

Le manuel d'instructions fourni avec le brûleur:

- offre d'importantes indications et consignes concernant la sécurité de l'installation, le démarrage, l'utilisation et l'entretien du brûleur.
- a été réalisé pour utilisation réservée à un personnel qualifié.



**Préservation de l'environnement**  
Ce symbole fournit des indications sur l'utilisation de la machine dans le respect de l'environnement.

**Informations importantes**  
Ce symbole fournit des informations qu'il faut toujours garder à l'esprit.

**Mise en garde**  
Les brûleurs Ecoflam ont été conçus et construits dans le respect des réglementations et des directives actuelles

**Tous les brûleurs sont conformes aux réglementations relatives à la sécurité et aux économies d'énergie dans la limite du domaine d'utilisation déclaré.**

**Le brûleur ne doit pas être utilisé en dehors de la plage de travail.**

La qualité du produit est garantie par le système de certification conformément à la norme ISO 9001:2008.

Les brûleurs MAX GAS sont conçus pour la combustion de gaz naturel et de gaz propane, avec faibles rejets polluants.

**Les brûleurs répondent à la norme EN 676. Le montage, la mise en route et l'entretien ne peuvent être exécutés que par des spécialistes autorisés, dans le respect des directives et prescriptions en vigueur.**

### Emballage et manutention

Manipuler le brûleur encore emballé avec un chariot ou un chariot élévateur, en faisant attention à ne pas le laisser tomber à plus de 20 cm du sol. Après avoir enlevé l'emballage, vérifier que le contenu est intact et correspond au produit commandé. En cas de doute, contacter le producteur.



**L'installation du brûleur doit être effectuée par un personnel agréé.**

Si la taille et le poids ne permettent pas un levage manuel, se faire aider par un autre

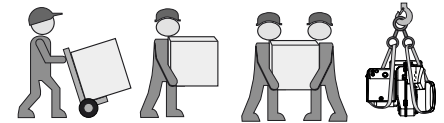

opérateur, ou utiliser un dispositif de levage, en élinguant le brûleur avec les courroies si les œillets ne sont pas disponibles.



Utiliser les accessoires fournis (bride, joint, boulons et écrous) pour installer le brûleur sur la chaudière, en prenant soin de ne pas endommager le joint isolant.

### Lieu d'installation

Effectuer les opérations d'installation après avoir nettoyé tout autour de la zone destinée.



Éliminer complètement tous les résidus d'emballage en les triant par type de matériau.



Le brûleur ne doit pas être mis en service dans des locaux exposés à des vapeurs agressives (p. ex. laque pour cheveux, tétrachloréthylène, tétrachlorure de carbone), poussières importantes ou humidité de l'air élevée (p. ex. dans des buanderies). Le local d'installation doit être correctement aéré de manière à garantir les conditions pour une bonne combustion.



**Les dommages résultant des causes suivantes ne pourront pas être couverts par la garantie:**  
- utilisation inappropriée.  
- installation et/ou remise en état erronées par l'acheteur ou par un tiers, y compris la mise en place de pièces d'autres origines.

### Remise de l'installation et conseils d'utilisation

L'artisan qui réalise l'installation doit donner à l'utilisateur, au plus tard au moment de la réception de l'installation, les notices d'utilisation et d'entretien. Elles doivent être conservées bien visibles dans la chaufferie. L'adresse et le numéro d'appel de la station-service la plus proche doivent y être inscrits.

### Symboles utilisés dans le manuel

**Danger maximum.** Ce symbole indique des opérations qui causent de graves lésions, la mort ou des risques à long terme pour la santé, si elles ne sont pas effectuées correctement.

**Avertissement.** ce symbole indique des opérations qui peuvent causer de graves lésions, la mort ou des risques à long terme pour la santé, si elles ne sont pas effectuées correctement.

**Mise en garde.** ce symbole indique des opérations qui peuvent causer des dommages aux machines ou aux personnes, si elles ne sont pas effectuées correctement.

**Danger : composants sous tension.**

**Danger : matériel inflammable.**

**Danger : brûlures.**

**Danger : écrasement des membres.**

Obligation de monter le capot et tous les dispositifs de sécurité et de protection.

## Contenus généraux - Description du brûleur

### Description du brûleur

Le brûleur MAX GAS PAB à deux allures, à fonctionnement complètement automatique en exécution monobloque. La géométrie de la tête de combustion permet d'obtenir de faibles niveaux de NOx et d'imbrûlés, pour un meilleur rendement du générateur.

Les émissions peuvent différer de celles recensées dans le laboratoire d'essai puisque cela dépend beaucoup du générateur sur lequel le brûleur est installé. L'installateur doit respecter les normes en vigueur. Par exemple, éviter les locaux dangereux et non ventilés.

### Etiquette techniques

L'altération, le démontage ou l'absence de brûleur à plaques ou tout élément ne permettant pas l'identification du brûleur en toute sécurité rendra difficile les travaux d'installation et d'entretien.

### Conseils à l'utilisateur

L'installation doit être vérifiée au moins une fois par an par un spécialiste. Pour en garantir l'exécution régulière, la conclusion d'un contrat d'entretien est fortement conseillée. contract to guarantee regular servicing.

### MAX GAS 350 E PAB TC TW

NOM

MAX GAS Gaz

MODÈLE

MAX GAS 350 350 kW

ÉMISSIONS

E ErP version

LN Low NOx

TYPE DE FONCTIONNEMENT

PAB 2 allure

PR 2 allure progressives

TYPE TÊTE

TC Tête courte

TL Tête longue

COMBUSTIBLE

Gaz Naturel

LPG Gaz Propane

COFFRET DE SECURITE

TW Ariston TCG 2xx



Pour toute autre utilisation, l'autorisation d'Ecoflam est requise.

### Emballage

Le brûleur est livré avec un système modulaire d'emballage (boîtes séparées):

**BBCH:** Brûleur avec une tête de combustion et une bride.

- 1 sachet : - manuel technicien dans multilingue.
- vis, écrous et rondelles.

**GT:** Rampe gaz séparée

**KIT & ACS** commandés et livrés séparément

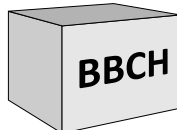

KIT & ACS commandés et livrés séparément



- A1 TCG 2xx Coffret de commande et de sécurité gaz.
- 3 Régulation de l'air dans la tête de combustion.
- 5 Fusion
- 8 Gueulard
- 15 Bride du brûleur
- 16 Bouton de déblocage
- 113 Volet d'air

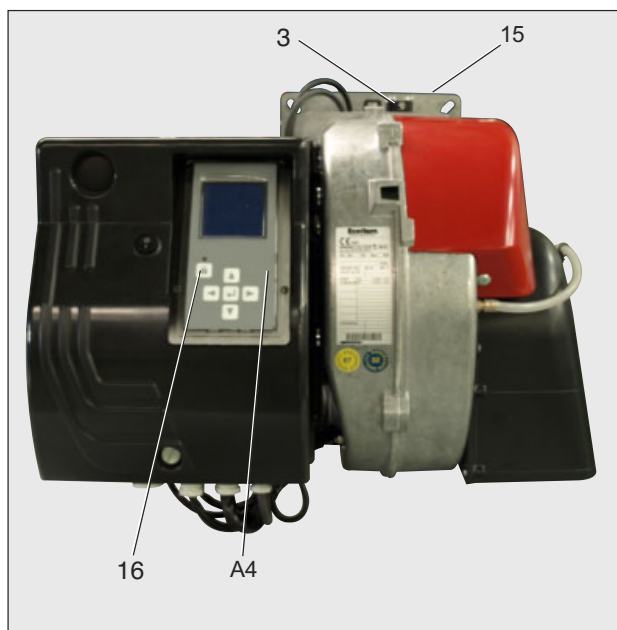
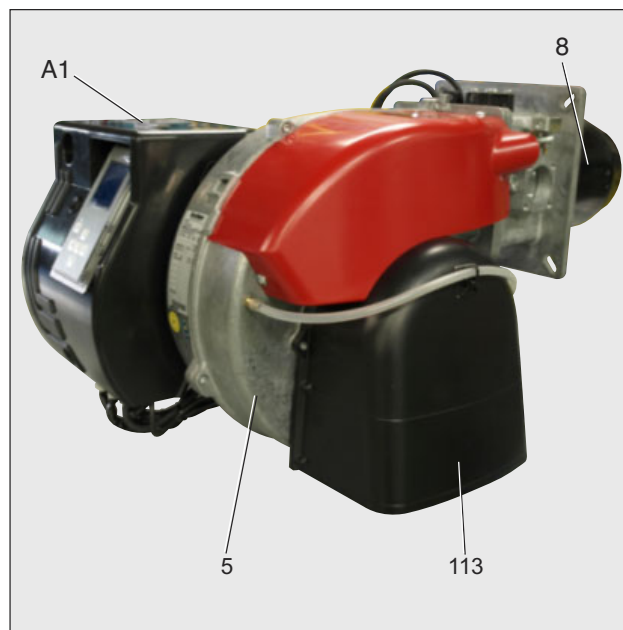

## Fonction - Fonctions générales de sécurité

### Description du fonctionnement

Lors de la première mise sous tension, après une coupure de tension ainsi qu'une mise en sécurité, après une coupure de gaz ou après un arrêt de 24 heures commence un temps de pré ventilation de 24 sec.

### Pendant le temps de préventilation:

- la pression d'air est surveillée.
- contrôle de la présence d'éventuels signaux de flamme anormaux.

### Après l'écoulement du temps de préventilation

- l'allumeur est mis en circuit.
- l'électrovanne principale et de sécurité est ouverte.
- démarrage du brûleur.

### Surveillance

La flamme est surveillée par une sonde d'ionisation. La sonde est montée de façon isolée sur la tête gaz et est dirigée à travers le déflecteur dans la zone de la flamme. La sonde ne doit pas avoir de contact électrique avec des pièces mises à la terre. Si un court-circuit apparaît entre la sonde et la masse du brûleur, le brûleur se met en défaut. En fonctionnement, une zone ionisée naît dans la flamme gaz à travers laquelle un courant redressé circule de la sonde vers le tube du brûleur.

### Fonctions de sécurité

- Si aucune flamme ne se forme au démarrage du brûleur (libération du gaz), le brûleur est coupé après écoulement du temps de sécurité, la vanne gaz se ferme.
- En cas de défaillance de la flamme pendant le fonctionnement, l'alimentation en gaz est interrompue et l'unité de commande et le contrôle passe au bloc.
- En cas de manque d'air pendant la préventilation ou le fonctionnement, l'unité de commande et le contrôle passe au bloc.
- En cas de manque de gaz, le brûleur ne se met pas en fonctionnement et/ ou s'arrête.

### Lors de l'arrêt de régulation

- Le thermostat de régulation interrompt la demande de chauffe.
- Les vannes gaz se ferment.
- La flamme s'éteint.
- Le moteur de ventilation s'arrête.
- Le brûleur est prêt à fonctionner.

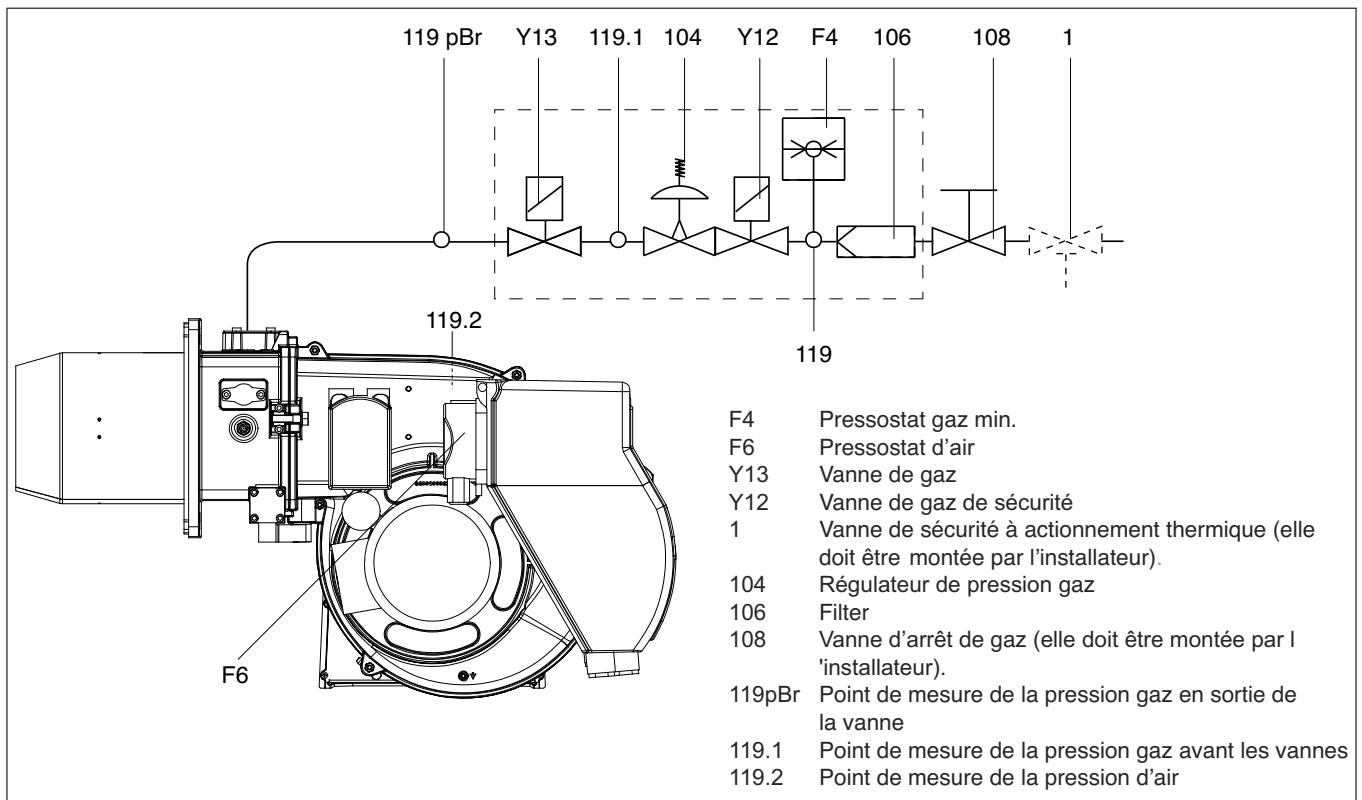



## Function - Coffret de commande et de sécurité TCG 2xx



Le coffret de commande et de sécurité gaz TCG 2xx commande et surveille le brûleur à air soufflé. Grâce à la commande du déroulement du programme par microprocesseur, on aboutit à des temps très stables, indépendamment des variations de la tension d'alimentation électrique ou de la température ambiante. Le coffret est conçu avec une protection contre la baisse de la tension électrique. Lorsque la tension d'alimentation électrique se situe en dessous de la valeur minimale demandée (<185V), le coffret s'arrête sans émettre de signal de défaut. Une fois qu'une tension normale a été rétablie (>195V), le coffret redémarre automatiquement.

### Verrouillage et déverrouillage

Le coffret peut être verrouillé (mis en sécurité) au moyen du bouton de déverrouillage  et déverrouillé (suppression du défaut) à la condition que le coffret soit sous tension.



**Avant le montage ou le démontage du coffret de sécurité, l'appareil doit être mis hors tension. Il ne faut ni ouvrir ni réparer le coffret de sécurité.**

Le fait d'actionner le bouton de déverrouillage du coffret pendant ...	.... provoque ....
...1 seconde..	le déverrouillage du coffret.
.. 2 secondes..	le verrouillage du coffret.
...9 secondes...	l'effacement des statistiques



Déplacement du curseur vers le haut.



Déplacement du curseur vers le bas.



Augmentation de la valeur indiquée.



Diminution de la valeur indiquée.









Modification / Confirmation de la valeur indiquée.



Déverrouillage du coffret.

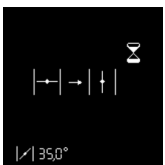

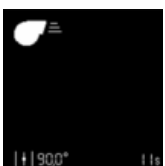
Diode lumineuse rouge (clignote en cas de défaut).

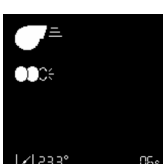
Symbole	Description	Symbole	Description
	Attente de la demande de chaleur de la chaudière		Ouverture vanne gaz et temps de sécurité
	Ouverture du volet d'air pour la préventilation		Présence de flamme et attente de l'autorisation de régulation
	Préventilation		Brûleur en fonctionnement. La cellule du bas présente l'intensité du signal et le temps de fonctionnement du brûleur.
	Fermeture du volet d'air jusqu'à la position d'allumage, préallumage		

## Function - Coffret de sécurité TCG 2xx

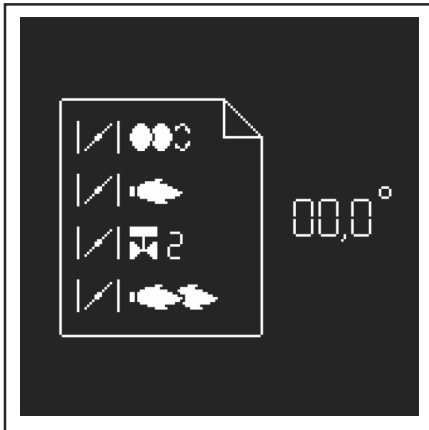

Parallèlement à ses fonctions de commande et de sécurité, le coffret TCG2xx permet de régler : (voir illustration)

- la position du volet d'air à l'allumage
- la position du volet d'air en 1ère allure
- la position d'ouverture de la vanne de 2ème allure (pour le passage de 1ère en 2ème allure)
- la position du volet d'air en 2ème allure
- la position de fermeture de la vanne de 2ème allure (pour le passage de 2ème en 1ère allure).

Le paramétrage du coffret s'effectue via l'afficheur et 5 touches. Les valeurs de fonctionnement sont indiquées en temps

réel par l'afficheur.

En actionnant ces touches, on peut accéder à 7 menus :



- menu de réglage du servomoteur.



- menu des données statistiques.



- menu commande manuelle. Dans ces menus, il est possible de régler les configurations standard du coffret. Celles-ci sont pré-réglées en usine. Toute modification sur site ne doit être effectuée qu'après consultation d'ECOFLAM. Le code d'accès et les consignes de réglage de ces menu sont disponibles sur demande.



- menu de stockage des points de réglage du servomoteur dans l'afficheur.

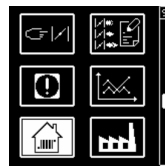

- menu pour le réglage / la modification des configurations standard.



- menu de consultation des défauts.



- menu pour le réglage des applications industrielles.

## Function - Coffret de sécurité TCG 2xx

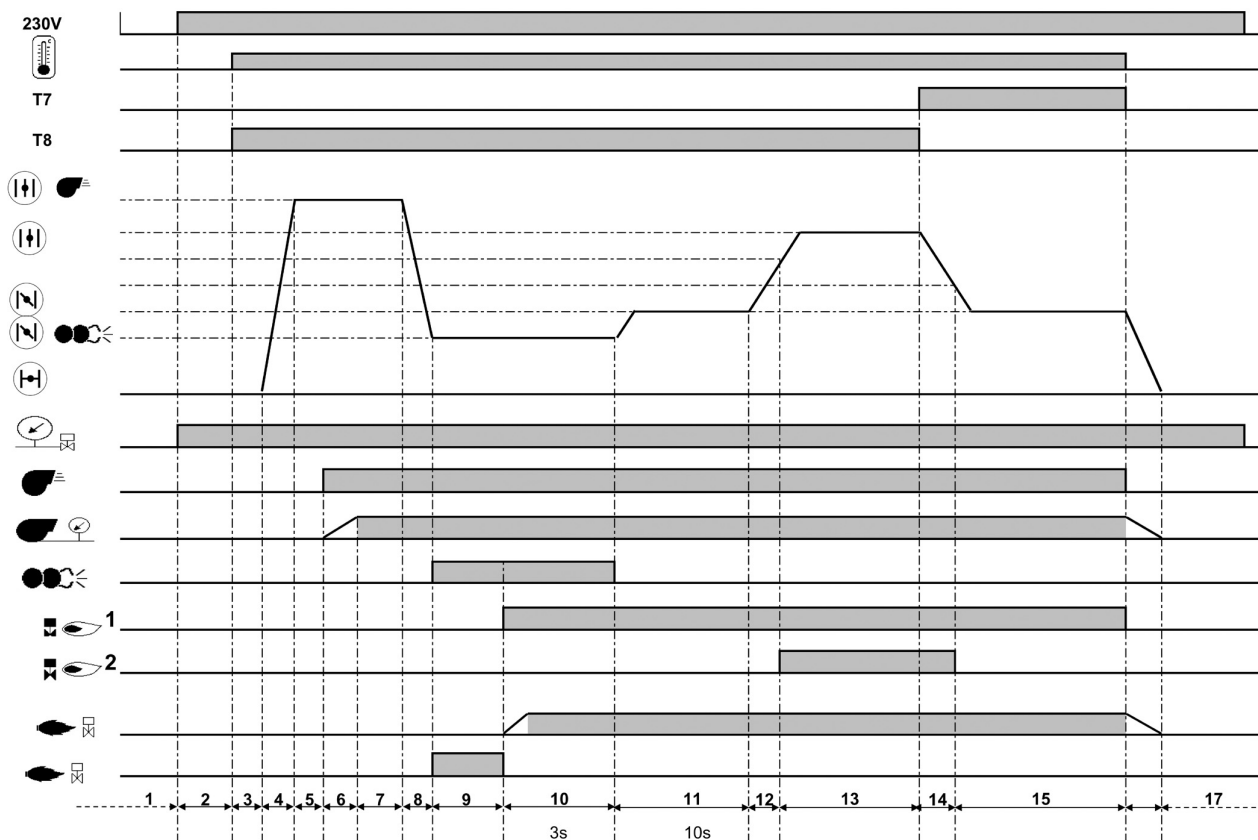

### Phases du cycle de fonctionnement:

- 1: Absence de tension
- 2: Mise sous tension, pas de demande de chauffe.
- 3: Vérification de la fermeture du volet d'air.
- 4: Ouverture du volet d'air, arrivée en position de pré ventilation.
- 5: Vérification de l'état de repos du manostat d'air.
- 6: Préventilation: mise sous tension du moteur, contrôle de la pression d'air.
- 7: Fin de la préventilation
- 8: Fermeture du volet d'air jusqu'à la position d'allumage.
- 9: Mise sous tension de l'allumeur,

surveillance de flamme parasite.  
 10: Démarrage du brûleur : ouverture de l'électrovanne, formation de la flamme, temps de sécurité : max. 3 s.  
 11: Temps de stabilisation de flamme, temps de post allumage.  
 12: Attente de libération de la régulation  
 13: Ouverture du volet d'air, jusqu'à atteindre la position d'ouverture de la vanne 2ème allure.  
 14: Fonctionnement en 2ème allure  
 15: Fermeture du volet d'air, jusqu'à atteindre la position de fermeture de la

vanne 2ème allure.  
 16: Fonctionnement en 1ère allure  
 17: Arrêt de régulation, fermeture à 0° du volet d'air.

## Function - Schéma d'affectation des bornes. Raccordements 230 Volts

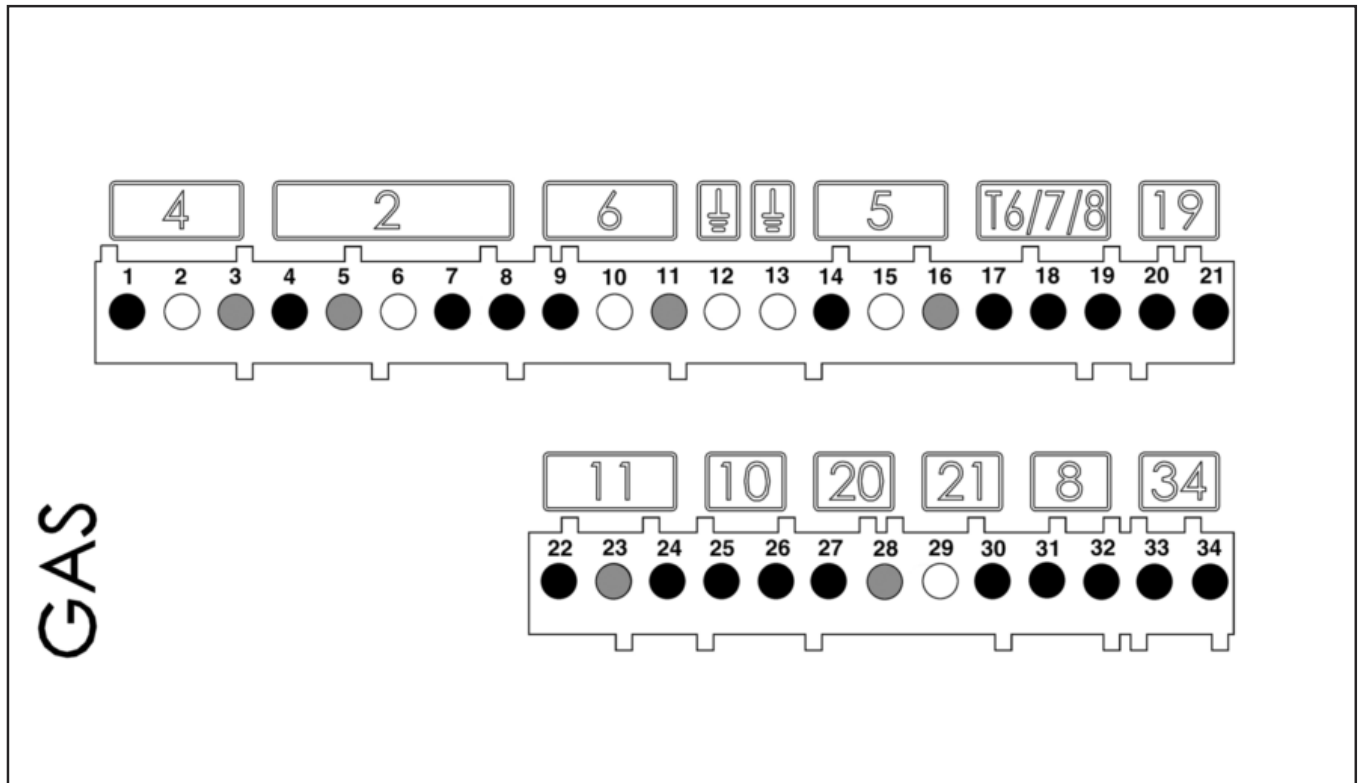

Borne	Désignation	Connecteur	Borne	Désignation	Connecteur
1	Phase moteur du brûleur	<b>4</b>	20	Phase du thermostat de puissance mini (T1)	<b>19</b>
2	Terre		21	Signal de demande de chauffe (option T2)	
3	Neutre		<b>2</b>	22	Signal contrôle de la flamme
4	Phase de l'électrovanne	23		Neutre	
5	Neutre	24		Phase	
6	Terre	25		Signal du pressostat d'air	<b>10</b>
7	Phase de l'électrovanne	26	Phase		
8	Phase	<b>6</b>	27	Phase	<b>20</b>
9	Phase L1		28	Signal déverrouillage à distance	
10	Terre		29	Neutre	<b>21</b>
11	Neutre	30	Phase du signal de défaut		
12	Terre	<b>5</b>	31	Phase	<b>8</b>
13	Terre		32	Signal du manostat gaz mini	
14	Phase de l'allumeur		<b>T6/7/8</b>	33	Non utilisé
15	Terre	34		Non utilisé	
16	Neutre				
17	Phase du thermostat de régulation				
18	Signal T7				
19	Signal T8				

## Function - Schéma d'affectation des bornes. Raccordements basse tension

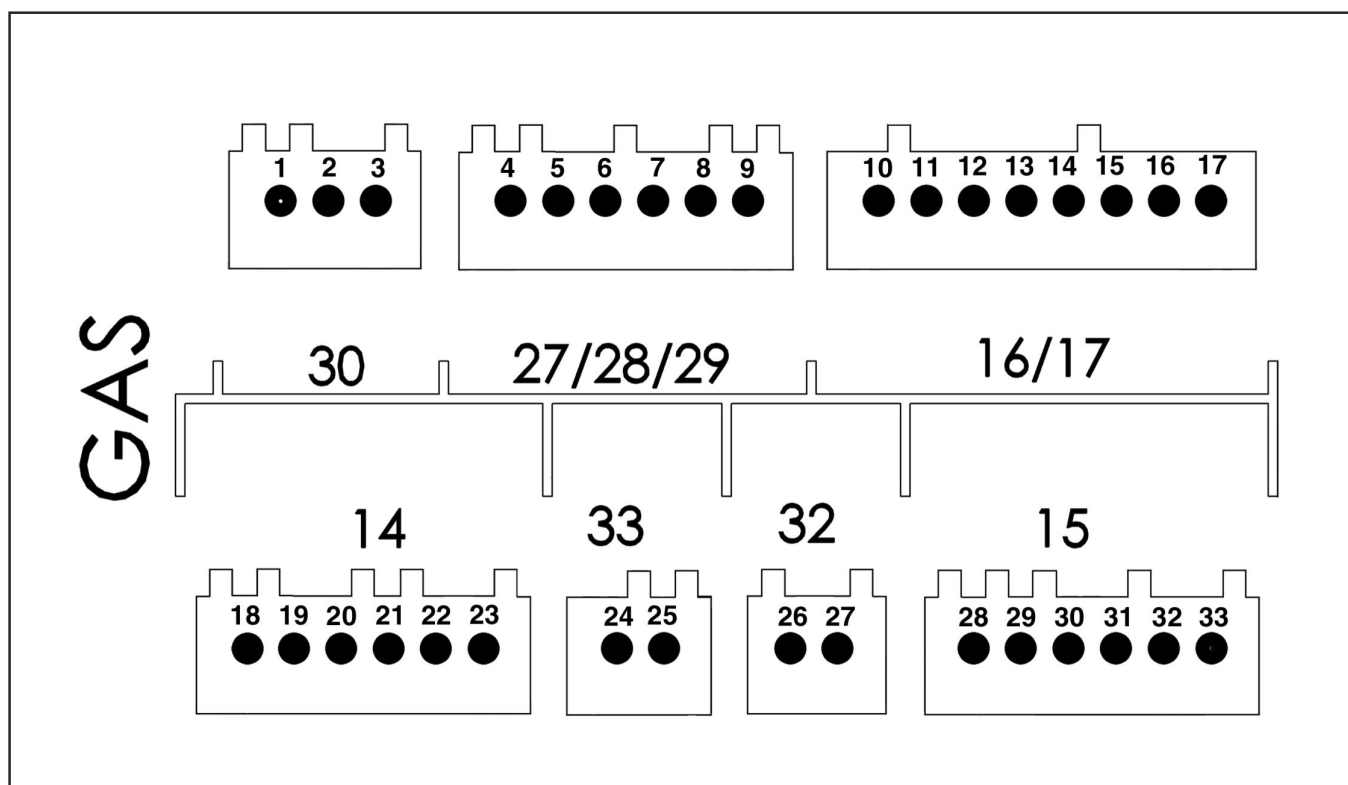

Borne	Désignation	Connecteur	Borne	Désignation	Connecteur	
1	Non utilisé	<b>30</b>	18	Non utilisé	<b>14</b>	
2	Non utilisé		19	Non utilisé		
3	Non utilisé		20	Non utilisé		
4	Non utilisé	<b>27 28 29</b>	21	Non utilisé		<b>33</b>
5	Non utilisé		22	Non utilisé		
6	Non utilisé		23	Non utilisé		<b>32</b>
7	Non utilisé		24	Non utilisé		
8	Non utilisé		25	Non utilisé		
9	Non utilisé	<b>16 / 17</b>	26	Non utilisé	<b>15</b>	
10	Afficheur ou interface PC		27	Non utilisé		
11			Servomoteur du volet d'air	28		
12				29		
13				30		
14				31		
15				32		
16				33		
17						

## Installation - Montage du brûleur

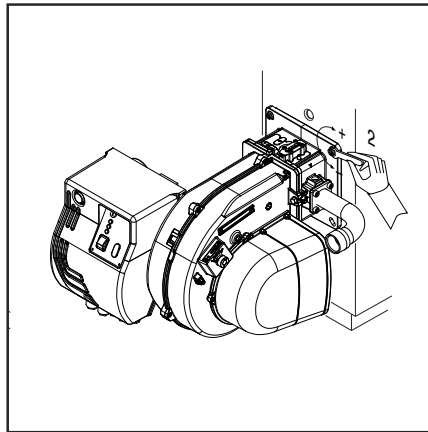
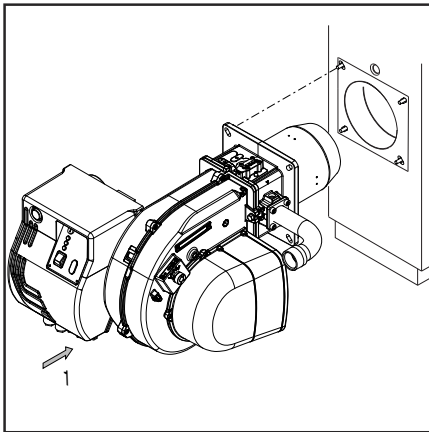

### Montage du brûleur

Le brûleur est fixé à la bride de fixation et, par conséquent, à la chaudière ; de cette manière, la chambre de combustion est fermée hermétiquement.

### Montage:

- Fixer la bride de fixation à la chaudière au moyen des vis.

### Démontage :

- Desserrer le vis.
- Extraire le brûleur de la chaudière.

**! DANGER** Installer le brûleur sur la chaudière en respectant la position de montage indiquée. L'installation 3 est interdite pour des raisons de sécurité.

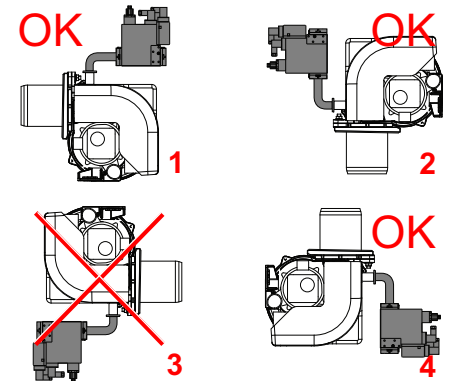
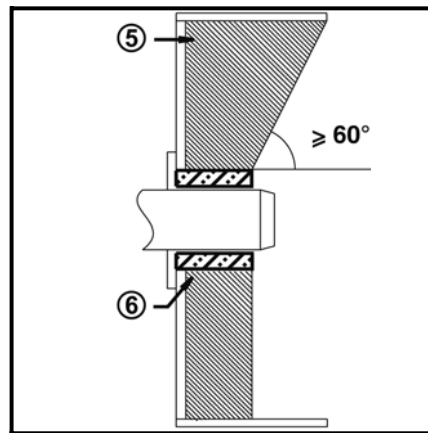
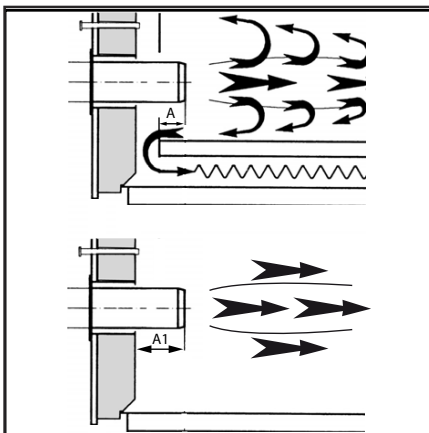

### Ligne d'alimentation en gaz

Dans l'installation de la ligne d'alimentation et de la rampe de gaz, il y a lieu de respecter les consignes de l'EN676. D'autres accessoires devront être montés par l'installateur pour satisfaire à d'éventuelles réglementations locales.



**Sous la responsabilité de l'installateur, il est obligatoire d'installer un ou des support(s) additionnel(s) de façon à ne pas surcharger le corps avec la charge des accessoires, tuyaux et autres éléments installés en amont de la rampe de gaz. Le corps du brûleur est conçu pour soutenir seulement le poids de sa propre rampe gaz et des raccords entre celle-ci et le corps du brûleur.**

doit être montée en amont de la rampe gaz.

### LÉGENDE

Pf: contre-pression dans la chambre de combustion.

Pb: pression du brûleur (tête de combustion + rampe gaz complète)

Pin: pression d'entrée gaz minimale

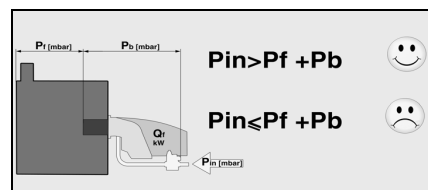

### Profondeur de montage du tube du brûleur et garnissage en maçonnerie

Pour les générateurs sans paroi avant refroidie et en l'absence d'indications contraires par le constructeur de la chaudière, il est nécessaire de réaliser une garnissage en maçonnerie ou une isolation (5) selon la figure ci-contre. Le garnissage en maçonnerie ne doit pas déborder la bordure avant du gueulard et sa dépouille conique ne doit pas dépasser 60°. L'interstice d'air (6) doit être comblé avec un matériau d'isolation élastique et ininflammable.

Dans les chaudières, la profondeur de pénétration du tube de flamme doit être respectée tout en tenant compte des indications du constructeur de la chaudière.

Chaudières à foyer borgne :

A = 50-100 mm.

Chaudières à trois passes :

A1 = 50-100 mm.

### Installation de la rampe de gaz

La rampe de gaz est fournie séparément. Se reporter à la notice de la rampe de gaz pour son montage.



### Prescriptions d'ordre général pour le raccordement gaz

- Le raccordement de la rampe gaz au réseau de gaz ne peut être réalisé que par un technicien spécialiste agréé.
- La section de la tuyauterie de gaz doit être réalisée de telle sorte que la pression d'alimentation gaz ne tombe pas en dessous de la valeur prescrite.
- Une vanne manuelle d'arrêt (non fournie)

### TRANSFORMATION AU GPL

KITLPG-MAXGAS...

Pour travailler avec le GPL, il faut acheter le kit GPL et le monter en respectant les instructions ci-jointes.

### Mené des fumées

Au fin d'éviter du bruit non désirées, il est recommandé d'éviter les pièces de raccordement à angles droits lors du raccordement de la chaudière à la cheminée.



## Installation - Raccordement électrique - Contrôles avant la mise en service

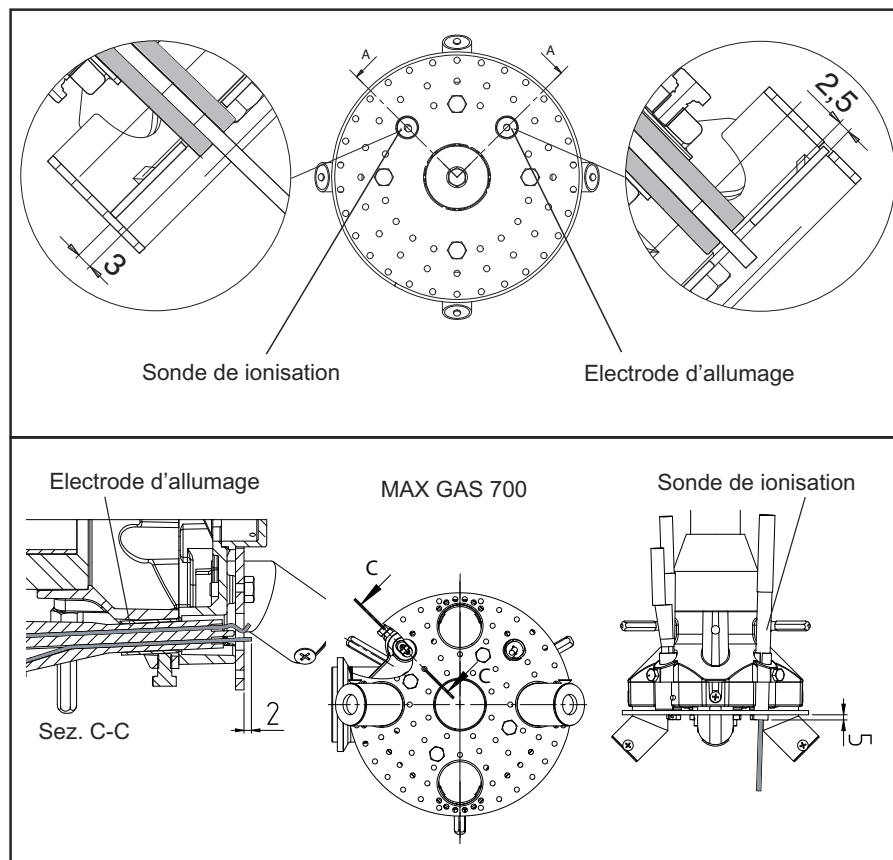

### Position électrodes

Toujours vérifier la position des électrodes après leur remplacement ou le montage du KIT LPG. Une position erronée des électrodes pourrait causer des problèmes d'allumage ou de révélation.

### Contrôles avant la mise en service

Il convient de contrôler les points suivants avant la première mise en service.

- Montage du brûleur conformément aux présentes instructions.
- Préréglage du brûleur conformément aux indications du tableau de réglage.
- Réglage des organes de combustion.
- Le générateur de chaleur doit être prêt à fonctionner, les prescriptions d'exploitation du générateur de chaleur doivent être respectées.
- Toutes les connexions électriques doivent être réalisées correctement.
- Le générateur de chaleur et le système de chauffage sont remplis d'eau, les pompes de circulation sont en service.
- Le régulateur de température, le régulateur de pression, la protection contre le manque d'eau et les autres dispositifs de limitation et de sécurité éventuellement présents sont raccordés et opérationnels.
- La cheminée doit être dégagée et le dispositif d'air additionnel, si présent, en fonctionnement.
- Un apport d'air frais suffisant doit être garanti.
- La demande de chaleur doit être présente.
- Une pression de gaz suffisante doit être disponible.
- Les conduites de combustible doivent être montées dans les règles de l'art, leur étanchéité contrôlée et être purgées.
- Un point de mesure conforme aux normes doit être présent, le conduit de fumée jusqu'au point de mesure doit être étanche, de telle manière que les résultats de mesure ne soient pas faussés.

### Raccordement électrique

L'installation électrique et les travaux de raccordement doivent être réalisés exclusivement par le personnel qualifié et autorisé. Les prescriptions et directives en vigueur doivent être respectées.

L'installation d'alimentation devra être munie d'un interrupteur différentiel de type A.



**Respecter obligatoirement les prescriptions et les directives en vigueur, outre le schéma électrique fourni avec le brûleur!**

- Vérifier si la tension électrique d'alimentation correspond à la tension indiquée dans le schéma électrique et sur la plaque signalétique.
- Fusible sur la chaudière: 5 A

### Raccordement électrique par connecteurs

Le brûleur doit pouvoir être déconnecté du réseau à l'aide d'un dispositif de coupure omnipolaire conforme aux normes en vigueur. Le brûleur et le générateur de chaleur (chaudière) sont reliés entre eux par au bornier (fig.1).

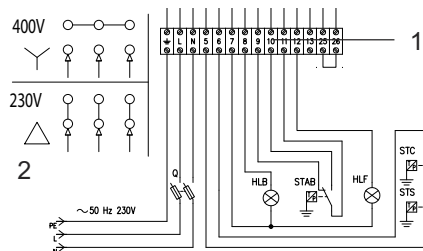

### Raccordement de la rampe de gaz

Raccorder la rampe de gaz aux prises situées sur le brûleur.

### Les brûleurs sont fabriqués avec d'appropriées connexions d'alimentation 380-400 V triphasées.

Les brûleurs équipés de moteurs électriques d'une puissance égale ou inférieure à 3 kW peuvent être adaptés à l'alimentation 220-230 V (suivre les instructions au verso); les moteurs de puissance supérieure peuvent seulement fonctionner 380-400 V phase.

En cas de demande de brûleurs avec des standards différents par rapport à ceux dessus mentionnés, il est recommandé d'en faire mention spécifique dans la commande.

### Instructions: adapter les moteur électriques d'une puissance égale ou inférieure à 3 kW à l'alimentation 220-230 V

Il est possible de modifier la tension du brûleur de la manière suivante:

1. changer le lien à l'intérieur de la boîte du moteur électrique: d'étoile en triangle (voir fig. 2);
2. modifier le réglage du relais thermique, se référant aux valeurs d'absorption indiquées sur la plaque signalétique du moteur. Si nécessaire, remplacer le relais thermique avec un autre d'échelle appropriée.

Cette opération n'est pas possible sur les moteurs supérieurs à 3 kW. Pour plus de renseignements, s'il vous plaît contacter le personnel Ecoflam.

## Mise en service - Préréglage sans flamme

Le réglage se réalise en 2 phases :

- pré réglage sans flamme.
- réglage à la flamme, pour ajuster finement les réglages en fonction des résultats de combustion.

A la mise sous tension du brûleur, le coffret

affiche l'écran ci-dessous.

### Importante

A ce moment, aucune position de réglage du servomoteur n'est définie, il est donc impossible de démarrer le brûleur dans ces conditions.

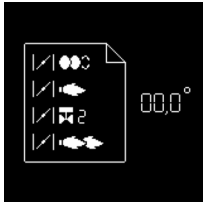

- Pour l'étape suivante, appuyer sur n'importe quel bouton.



- La vue d'ensemble des menus s'affiche, et le menu de réglage des positions du volet d'air est sélectionné.
- Ouvrir le menu de réglage par une impulsion sur la touche



- Il faut à présent saisir le code d'accès (voir l'étiquette située derrière l'afficheur).
- Incrémenter ou décrémenter la valeur par impulsions successives sur ou .
  - Quand le premier chiffre est réglé, déplacer le curseur vers la droite par une impulsion sur .
  - Répéter l'opération jusqu'au dernier chiffre.
  - Valider le code d'accès par une impulsion sur .



Le coffret ouvre alors le mode de réglage. L'écran affiche les préréglages d'usine pour les différentes positions du volet d'air.

Les positions suivantes du volet d'air sont présentées:



- position d'allumage (à l'ouverture du menu, le curseur se place sur cette position).
- position du volet d'air en 1ère allure.
- position du volet d'air lors de l'ouverture de la vanne gaz 2ème allure.
- position du volet d'air en 2ème allure.

### Modifier la valeur de réglage d'une position du servomoteur:

- Pour modifier la valeur d'une position, amener le curseur à l'emplacement correspondant avec les touches ou .
- Sélectionner la valeur à modifier à l'aide de la touche , la valeur choisie se met à clignoter.
- Incrémenter ou décrémenter la valeur (par pas de 0,1°) par impulsions successives sur ou . Pour des modifications importantes, maintenir la touche ou enfoncée, la valeur défile rapidement vers le haut ou le bas.
- Valider la nouvelle valeur à l'aide de la touche . La valeur cesse alors de clignoter.

**Note:** Il est possible de régler les différentes positions dans une large plage de valeurs. Cependant, pour des raisons de sécurité, le coffret oblige à respecter un intervalle minimum de 2° entre les différentes positions (sauf entre la position d'allumage et la 1ère allure).

### Fin du menu de réglage sans flamme



Lorsque toutes les positions du servomoteur ont été déterminées en fonction des réglages souhaités, il est alors possible de passer à la section suivante de la mise en service - «Le réglage à la flamme». Pour cela, placer le curseur dans la partie basse de l'écran sur le symbole et valider par une impulsion sur la touche .

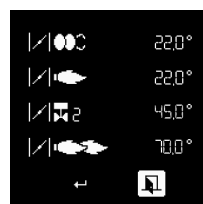

S'il s'avère nécessaire de quitter le menu sans enregistrer les préréglages, placer le curseur sur le symbole et valider par la touche .

## Mise en service - Réglage du brûleur

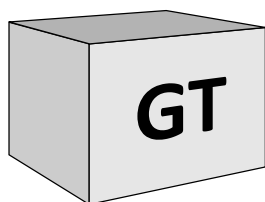
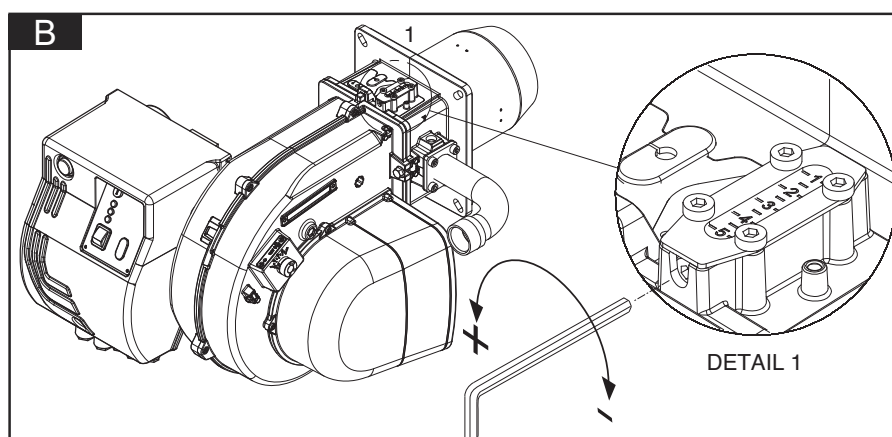
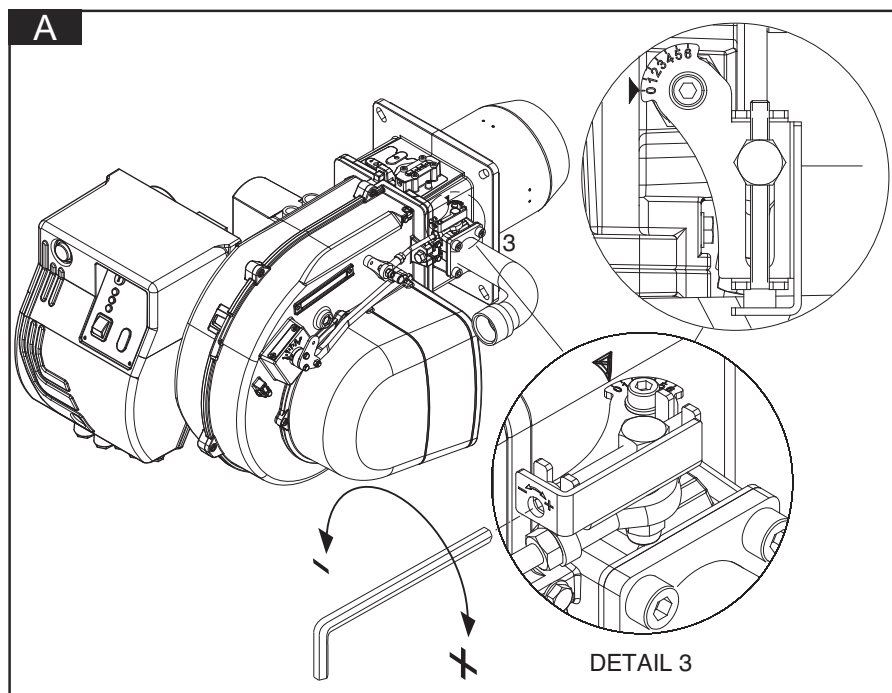

**i** **Réglage de la vanne de gaz**  
Régler les vannes de gaz en fonction des instructions du manuel de la rampe de gaz.

**!** **Risque de déflagration:**  
Contrôler en permanence le CO, le CO<sub>2</sub> et les émissions de fumée pendant le réglage. En cas de formation de CO, optimiser les valeurs de combustion. La teneur en CO ne doit pas dépasser 50 ppm.

### Optimisation des valeurs de combustion

Le calibrage d'usine devra être modifié en fonction de la puissance requise.



**Attention:** en cas d'installation sur une chaudière, respecter la température minimale des fumées d'évacuation en fonction des indications du fabricant de la chaudière et selon les exigences du système d'évacuation des fumées, afin d'éviter la formation de condensation.



**Mise en garde :** L'enregistrement des données initiales de mise en service est recommandé.

### Brûleur version "PR" assemblage et réglage de la rampe gaz (A)

Monter la rampe gaz sur le brûleur en serrant les 4 vis de la bride et en faisant attention au positionnement correct du joint (O-ring). Raccorder électriquement la rampe gaz avec les 2 connecteurs de la vanne (noir) et pressostat gaz (gris). Démarrer le brûleur (il a été testé en usine et est par conséquent pré réglé) et vérifier l'étanchéité des raccordements gaz de l'installation. Afin d'adapter le brûleur à la puissance de la chaudière agir comme suit:

### Réglage de la combustion du brûleur bistade (version PR)

Suivre les opérations indiquées ci-après :

#### Réglage de la puissance maximale :

- 1) positionner le volet d'air sur l'ouverture maximale ( 90°, grâce à le dispaly. Uniquement pour les puissances distribuées particulièrement basses, si la réduction de l'air effectuée avec la tête sur la position 1 ne suffit pas, réduire l'ouverture du volet d'air).
- 2) doser l'air en déplaçant la tête de combustion (figure) selon la puissance requise (comme l'exemple sur la figure).
- 3) doser le gaz en agissant sur le réglage de la rampe du gaz ( voir la figure sur la notice de la rampe).

#### Réglage de la flamme basse :

- 1) après avoir réglé la puissance maximale et, donc, après avoir déterminé la pression de travail du gaz sur la tête, positionner le volet sur une flamme basse à 25°, grâce à le dispaly et doser le gaz à l'aide de la vis de réglage placée sur la vanne papillon du gaz . (figure)
- 2) Si la charge minimale ainsi obtenue est trop basse pour le générateur, augmenter l'ouverture du volet d'air, en réglant le débit du gaz sur la vanne papillon jusqu'à ce que l'on obtienne la puissance minimale adéquate.

### Régulation de la tête de combustion (B).

Agir sur les vies en figure:

- tourner avec une clé hexagonale jusqu'à la valeur souhaitée (index de 1 à 5).

## Mise en service - Réglage à la flamme



• **Si la demande de chauffe de la chaudière n'est pas présente**, le brûleur reste en attente.  
Dans ce cas, il est encore possible de revenir au menu de réglage précédent «Préréglage sans flamme». Pour cela, positionner le curseur sur le symbole et valider par la touche .

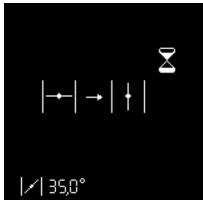

• **Si une demande de chauffe de la chaudière est présente** (contact T1- T2 fermé), le brûleur démarre.  
Le volet d'air s'ouvre pour se placer en position de préventilation.



Test du pressostat d'air.



Préventilation.

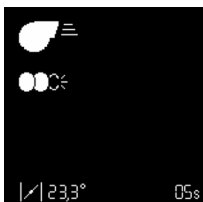

Le volet d'air se place en position d'allumage, préallumage.



La vanne de combustible s'ouvre.

Attente du signal de flamme.



**Si aucune flamme n'est détectée à la fin du temps de sécurité**, le coffret se met en sécurité.



Flamme détectée.

Stabilisation de la flamme.



Le coffret attend l'autorisation de régulation.



### Réglage de la 1ère allure.

Si la flamme a été détectée, le coffret place le brûleur en 1ère allure dès qu'il reçoit l'autorisation de régulation.

- Régler la pression gaz pour la 1ère allure en fonction de la puissance souhaitée, à l'aide du régulateur de la rampe gaz. Ce faisant, contrôler en permanence les valeurs de combustion (CO, CO<sub>2</sub>, test de noircissement). Si nécessaire, ajuster le débit d'air.

- Pour cela, modifier la position du servomoteur en 1ère allure. Procéder comme décrit au paragraphe "**Modifier la valeur de réglage d'une position du servomoteur**".

- Attention: lors d'une modification de la valeur de réglage, le servomoteur se déplace en temps réel. En conséquence, il faut contrôler en permanence les valeurs de combustion.



### Fonction particulière: vérification de l'allumage.

Si la position d'allumage a été modifiée, il est possible d'effectuer un nouveau démarrage du brûleur pour effectuer une vérification de la nouvelle position d'allumage, sans pour cela devoir quitter le menu de réglage. A cet effet, après modification de la position d'allumage, placer le curseur sur le symbole , et déclencher le nouveau démarrage à l'aide de la touche .



### Réglage de la position d'ouverture de la vanne gaz de 2ème allure.

Après le réglage de la 1ère allure, il est possible de régler la valeur d'ouverture pour la vanne gaz de 2ème allure. Procéder de nouveau comme décrit au paragraphe "**Modifier la valeur de réglage d'une position du servomoteur**".

- Attention: dans ce cas le servomoteur ne se déplace pas immédiatement, mais reste d'abord dans la position de 1ère allure (la position réelle du servomoteur est affichée en permanence dans la partie basse de l'afficheur). La vanne de 2ème allure reste également fermée.



### Réglage de la 2ème allure.

Pour régler la position du volet d'air en 2ème allure, positionner le curseur dans la ligne correspondante sur l'afficheur à l'aide de la touche .

Pour faire passer réellement le brûleur en 2ème allure, appuyer sur la touche . Le servomoteur place alors le volet d'air dans la position fixée. Dans le même temps, la vanne gaz de 2ème allure s'ouvre, dès que la position d'ouverture fixée pour le servomoteur est déassée.

- Régler la pression gaz pour la 2ème allure en fonction de la puissance souhaitée, à

## Mise en service - Réglage à la flamme - Mode de fonctionnement



l'aide du régulateur de la rampe gaz. Ce faisant, contrôler en permanence les valeurs de combustion (CO, CO<sub>2</sub>, test de noircissement). Si nécessaire, ajuster le débit d'air. Pour cela, modifier la position du servomoteur en 2ème allure. Procéder comme décrit au paragraphe "**Modifier la valeur de réglage d'une position du servomoteur**".

- Attention: lors d'une modification de la valeur de réglage, le servomoteur se déplace en temps réel. En conséquence, il faut contrôler en permanence les valeurs de combustion.



**Fonction particulière: positionner différemment l'ouverture et la fermeture de la vanne gaz de 2ème allure.**

Le coffret de sécurité offre la possibilité de fixer l'ouverture de la vanne de 2ème allure, lors de la montée de la 1ère vers la 2ème allure, à une position différente de celle de la fermeture lors de la redescende de la 2ème allure vers la 1ère.

- Placer à cet effet le curseur sur le symbole et valider par la touche . Le symbole sélectionné se transforme comme ceci .  
- A l'aide de la touche , placer le curseur sur la valeur de réglage de la vanne gaz de 2ème allure. En fonctionnement en 1ère allure, il est possible de différencier le réglage d'ouverture de la vanne, et en fonctionnement en 2ème allure le réglage de fermeture de la vanne.



**Clôture du menu "Réglage à la flamme".**

Le réglage du brûleur peut alors se terminer. Si besoin, il est toutefois possible de corriger de nouveau chacune des valeurs de réglage. Pour cela, placer le curseur sur la valeur à modifier, à l'aide des touches ou . Sinon, à tout moment, les possibilités suivantes de clôturer le menu "**Réglage à la flamme**" sont disponibles:  
Recommencer le réglage du brûleur en passant par la phase de pré-réglage (sans saisie du mot de passe). Placer pour cela le curseur sur le symbole et valider avec la touche . Toutes les valeurs de réglage déjà enregistrées restent ainsi disponibles. Ceci est notamment primordial pour tester une nouvelle position d'allumage.



- Enregistrer les valeurs fixées et terminer le processus de réglage. Placer pour cela le curseur sur le symbole et valider avec la touche . Le brûleur est alors prêt à fonctionner et peut être désormais commandé par la régulation de la chaudière.



Quitter le menu de réglage sans mener le processus de réglage à son terme. Placer pour cela le curseur sur le symbole et valider avec la touche . Toutes les positions du servomoteur enregistrées jusque là seront récupérées lors d'un nouvel appel du menu de réglage.

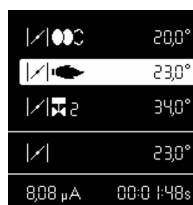

**Mode de fonctionnement - Affichage de l'état de fonctionnement, du signal de flamme et du temps de fonctionnement.**

Après avoir mené à bien le réglage du brûleur, ce dernier bascule en mode de fonctionnement.

L'état instantané de fonctionnement du brûleur (Fonctionnement en 1ère ou 2ème allure) est signalé par le curseur.

La cellule du bas présente l'intensité du signal. Le domaine d'affichage possible s'échelonne de 0 µA à 7 µA. Un signal de bonne qualité se situe en 2ème allure au dessus de 7µA. Les valeurs limites suivantes sont valables :

- Pendant le contrôle de flamme parasite : le signal doit être < 0,7µA
- Pendant le temps de sécurité : le signal doit être > 1,0µA
- Pendant le fonctionnement : le signal doit être > 8µA

La cellule en bas à droite présente le temps de fonctionnement instantané du brûleur.



## Mise en service - Régulation des pressostat air et gaz - Stockage des données de réglage dans l'afficheur

### Réglage du pressostat d'air

Le pressostat d'air contrôle la pression de l'air de ventilation.

Dévisser les vis A et B et enlever le couvercle C.

Après avoir calibré l'air et le gaz, alors que le brûleur fonctionne, tourner lentement la bague D dans le sens des aiguilles d'une montre jusqu'à l'arrêt de blocage du brûleur. Lire la valeur indiquée sur la bague et la réduire de 15%.



**ATTENTION:** le pressostat évitera que la pression de l'air ne descende sous 85% de la valeur programmée, en évitant ainsi que le CO des fumées ne dépasse 1%(10000 ppm).

### Réglage du pressostat du gaz min.



Le pressostat gaz mini a la fonction de vérifier que la pression du gaz avant la vanne soit à la valeur minimale pour que le brûleur fonctionne correctement.

Dévisser les vis I et L et enlever le couvercle M. - Positionner le régulateur N à une valeur équivalent au 60% de la pression nominale d'alimentation du gaz(par ex.: pour gaz nat. avec pression nom. de 20 mbar, positionner le régulateur à une valeur de 12 mbar; pour G.L.P. avec pression

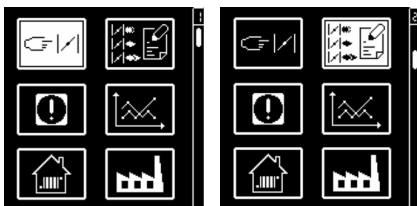

nom. G31 30/37 mbar, positionner le régulateur à 18 mbar). - Remonter le couvercle M et visser les vis I et L.



### Stockage des données de réglage dans l'afficheur.

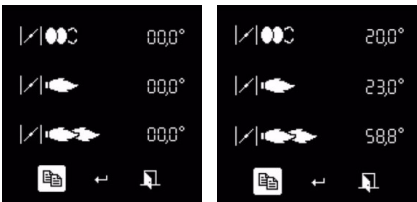

Si la procédure de réglage du brûleur a été menée avec succès jusqu'à son terme, les positions du servomoteur pour tous les états de fonctionnement sont fixées dans le coffret de sécurité. Il est possible de stocker dans l'afficheur une copie de sécurité des valeurs. Pour cela, actionner la touche , l'écran ci-contre apparaît. A l'aide de la touche  choisir le menu "Stockage des données de réglage" et valider par la touche .

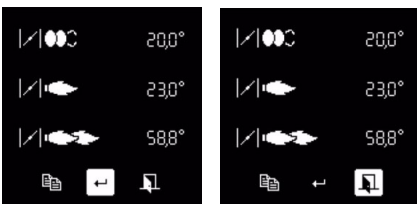

L'écran ci-contre apparaît. Placer le curseur sur le symbole , appuyer sur la touche  entraîne le chargement des données de réglage du coffret vers l'afficheur.



A ce moment, il est possible de :

- stocker les valeurs dans l'afficheur, pour cela placer le curseur sur le symbole  et valider par la touche .
- quitter le menu sans stockage des données, par le symbole .



### Contrôle de fonctionnement

Il convient de procéder à un contrôle de sécurité de la surveillance de flamme aussi bien lors de

la première mise en service qu'après des révisions ou un arrêt prolongé de l'installation.

- Essai de démarrage avec la vanne de

gaz fermée: L'appareillage de contrôle devra signaler le non fonctionnement par absence de gaz ou se bloquer une fois le temps de sécurité écoulé.



## Mise en service - Enregistrement des données de mise en service

 <b>Enregistrement des données de mise en service</b>				
Test	n°1	n°2	n°3	n°4
Data				
Modèle				
Type de gaz				
Valeur calorifique du gaz				
Pression de l'entrée du gaz      mbar				
Réglage de la pression du gaz				
Débit volumétrique du gaz                  Nm³/h				
Puissance du brûleur                  min      kW				
Puissance du brûleur                  max      kW				
Température fumée                          C°				
Température de l'air                          C°				
CO <sub>2</sub> %				
CO    ppm				
NOx    ppm				
Rendement    %				
Action corrective				
Nom de l'opérateur				
Entreprise				

## Maintenance - Entretien

Les travaux d'entretien sur la chaudière et sur le brûleur ne doivent être exécutés que par un spécialiste en chauffage. Afin d'assurer des opérations d'entretien régulières la souscription d'un contrat d'entretien doit être recommandée à l'utilisateur de l'installation.

L'opérateur a l'obligation d'utiliser l'équipement nécessaire pour le déroulement activités de maintenance.



### Attention



- Avant toute intervention d'entretien et de nettoyage, couper l'alimentation électrique.
- L'gueulard et les composantes de la tête peuvent être chauds.

### Contrôle des températures des gaz de combustion

- Contrôler régulièrement la température des gaz de combustion.
- Nettoyer la chaudière lorsque la température des gaz de combustion dépasse la valeur à la mise en service

de plus de 30°C.

- Utiliser un afficheur de température des gaz de combustion pour faciliter le contrôle.



Après avoir effectué toutes les opérations d'entretien, de nettoyage ou de contrôle, remonter le capot et tous les dispositifs de sécurité et de protection du brûleur.

### Demontage tête de combustion

- Voir les photos dans l'ordre.

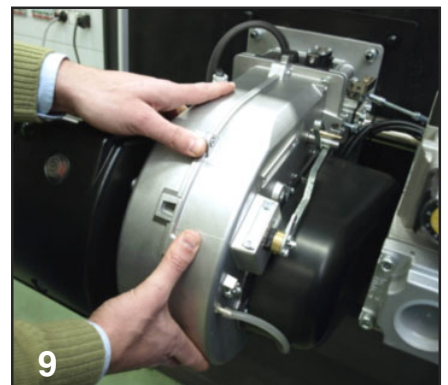
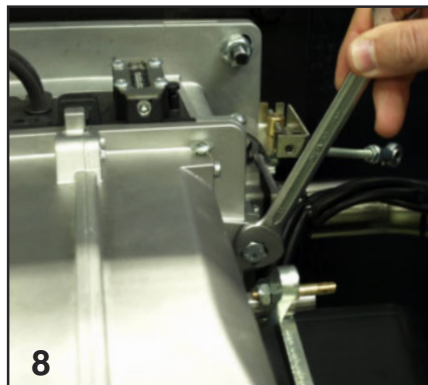
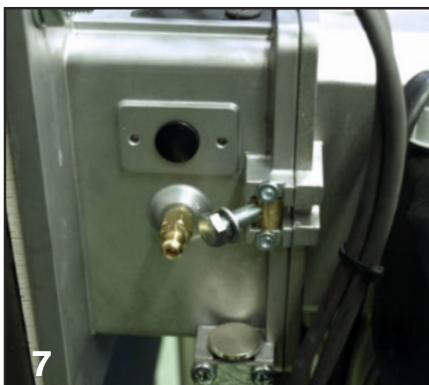
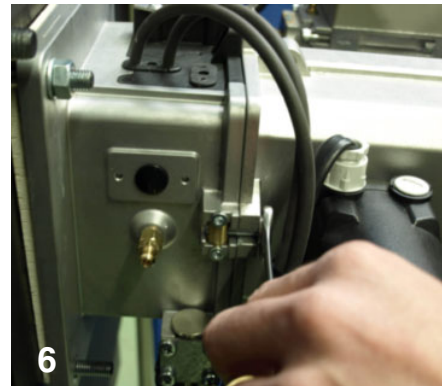
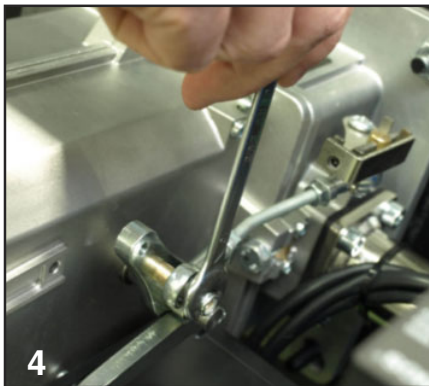
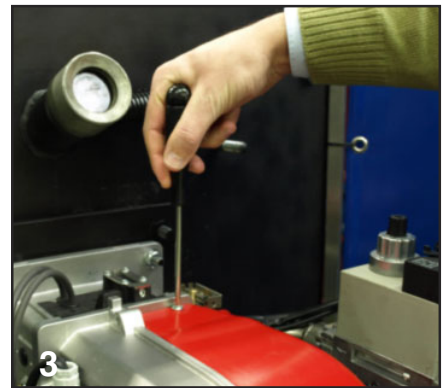
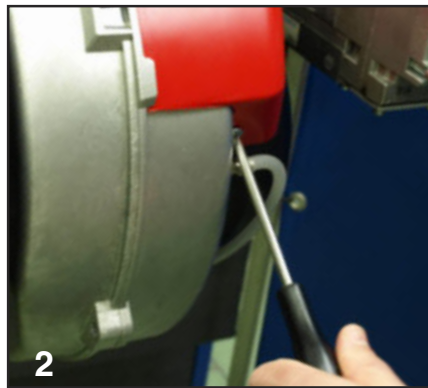
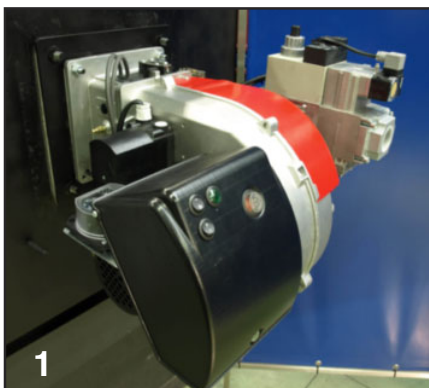

## Maintenance - Entretien

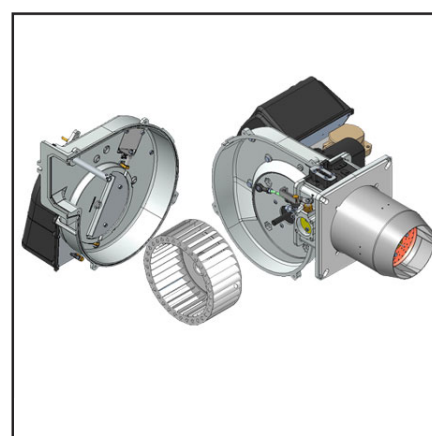
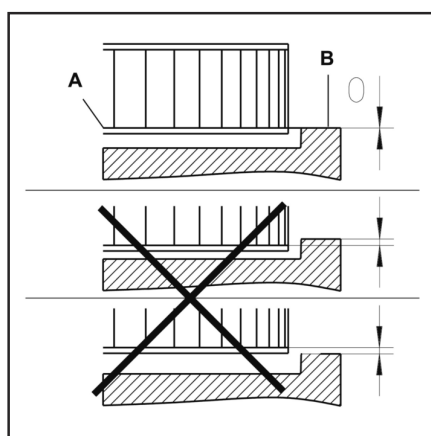
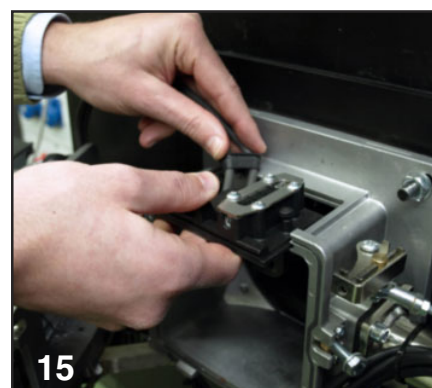
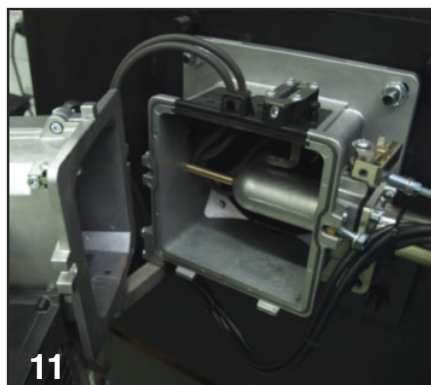
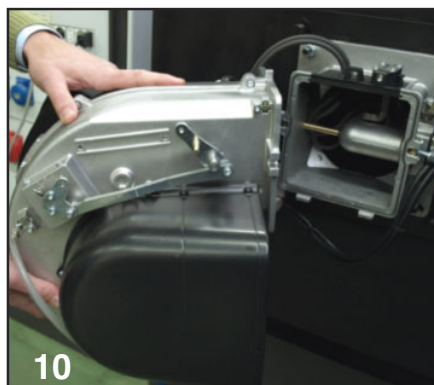
**Montage de la turbine**

Lors du changement du moteur ou de la turbine, se référer au schéma de positionnement.

Le flasque interne **A** de la turbine doit être aligné avec la platine **B**. Insérer un réglage entre les aubes de la turbine et amener **A** et **B** à la même hauteur, serrer la vis sans tête avec une encoche sur le ventilateur (position d'entretien 1).

**Positions d'entretien**

- Tous les composants d'alimentation en combustible (flexibles, canalisations) et leurs accouplements respectifs devraient être vérifiés (étanchéité, usure) et changés si nécessaire.
- Vérifier toutes les connexions électriques et les câbles, et les remplacer si nécessaire.
- Vérifier le filtre gaz, le cas échéant le nettoyer ou le remplacer.
- Nettoyer la turbine et le carter, et vérifier qu'ils ne sont pas endommagés.
- Vérifier et nettoyer la tête de combustion.
- Vérifier les électrodes, les régler ou les remplacer si nécessaire.
- Démarrer le brûleur, vérifier la combustion, et corriger les réglages du brûleur si nécessaire.
- Vérifier le manostat d'air et le manostat

gaz.

- Vérifier l'aptitude au réglage de la rampe gaz.
- Contrôler le fonctionnement.

## Maintenance - Problèmes possibles

### Causes et élimination des anomalies

En présence d'anomalies, es conditions de fonctionnement normal doivent être vérifiées:

1. Y a-t-il du courant?
2. Y a-t-il de la pression de gaz?
3. Est-ce que le robinet d'arrêt du gaz est ouvert ?
4. Tous les appareils de régulation et de sécurité tels que thermostat de chaudière, protection contre le manque d'eau, interrupteur de fin de course, sont-ils réglés?

Au cas où, après je contrôle des points susdits, l'anomalie persistait, employer le suivant tableau.



Les composantes de sécurité ne doivent pas être réparés, mais plutôt ils doivent être substitué avec des composantes rapportant le même code article.



**Utiliser exclusivement des pièces de rechange d'origine.**



**En cas d'arrêt du brûleur, afin d'éviter des dommages à l'installation, ne pas débloquer le brûleur plus de deux fois de suite. Si le brûleur se met en sécurité pour la troisième fois, contacter le service d'assistance.**

### NB: Après toute intervention contrôler:

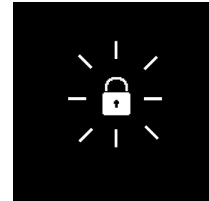

- es valeurs de combustion en conditions de exercice (porte de la locale chaudière éclose, couverture montée, etc).
- enregistrer les valeurs de combustion dans le livret de central.





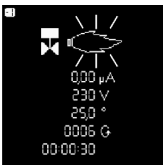
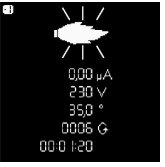

Symbole	Constats	Causes	Remèdes
	Le brûleur ne démarre pas après la fermeture thermostatique. Il n'y a pas d'affichage de défaut sur le coffret de commande et de sécurité.	Baisse ou défaillance de la tension d'alimentation électrique. Défaut au niveau du coffret.	Vérifier la cause de la baisse ou de l'absence de tension. Remplacer le coffret.
	Pas de demande de chaleur	Thermostat mal réglé ou défectueux	Vérifier / remplacer le thermostat.
	Le brûleur démarre à la mise sous tension durant un temps très court et s'arrête, allumage du voyant de blocage	Le coffret a été volontairement verrouillé	Débloquer nouvellement le programmateur de je commande.
	Le brûleur ne démarre pas.	Pressostat d'air : position de fonctionnement, Réglage erroné. Contact soudé.	Vérifier le câblage. Régler le pressostat Remplacer le pressostat
	Le brûleur ne démarre pas. La pression de gaz est plaine.	Pression de gaz insuffisante. Le pressostat gaz est déréglé ou défectueux.	Vérifier les canalisations de gaz. Nettoyer le filtre. Vérifier le pressostat du gaz ou remplacer l'unité de gaz compacte.
	Le ventilateur du brûleur se met en route. Le brûleur ne démarre pas.	Pressostat d'air : le contact ne se ferme pas.	Effectuer un nouveau réglage du pressostat. Vérifier le câblage. Remplacer le pressostat.
	Le ventilateur du brûleur se met en route. Le brûleur ne démarre pas.	Flamme parasite pendant le temps de préventilation ou le temps de préallumage.	Contrôler la vanne. Contrôler la surveillance de la flamme.



## Maintenance - Problèmes possibles - Menu de diagnostic des défauts



Symbole	Constats	Causes	Remèdes
	Le brûleur démarre, l'allumage se met en route, ensuite il y a interruption	<ul style="list-style-type: none"> <li>- Absence de flamme à la fin du temps de sécurité.</li> <li>- Le débit de gaz est mal réglé.</li> <li>- Défaut dans le circuit de surveillance de la flamme.</li> <li>- Mauvaise polarisation (position phase / neutre) de l'alimentation électrique sur la prise.</li> <li>- Polarizzazione non corretta (posizione fase/ neutro) dell'alimentazione elettrica sulla presa.</li> <li>- Pas d'étincelles d'allumage.</li> <li>- Court-circuit d'une ou de plusieurs électrodes.</li> <li>- Le(s) câble(s) d'allumage est (sont) endommagé(s) ou défectueux.</li> <li>- Le transformateur est défectueux.</li> <li>- Coffret de sécurité est défectueux</li> <li>- Les électrovannes ne s'ouvrent pas.</li> <li>- Blocage des vannes</li> </ul>	<ul style="list-style-type: none"> <li>- Régler le débit de gaz.</li> <li>- Vérifier l'état et la position de la sonde d'ionisation par rapport à la masse.</li> <li>- Vérifier l'état et les raccordements du circuit d'ionisation (câble et pont de mesure).</li> <li>- Vérifier la polarisation correcte de la prise.</li> <li>- Régler les électrodes, nettoyer ou remplacer.</li> <li>- Brancher le ou les câbles ou remplacer</li> <li>- Remplacer le transformateur</li> <li>- Remplacer le coffret de sécurité</li> <li>- Contrôler les câblages entre le coffret et les composants externes.</li> <li>- Remplacer l'unité de gaz compacte</li> <li>- Remplacer le vanne du gaz</li> </ul>
	Défaillance de la flamme en cours de fonctionnement.	<ul style="list-style-type: none"> <li>- Pressostat d'air : le contact s'ouvre au démarrage ou pendant le fonctionnement.</li> <li>- Défaillance de la flamme en cours de fonctionnement.</li> </ul>	Régler ou remplacer le pressostat. Vérifier le circuit de la sonde d'ionisation. Régler ou remplacer le coffret de sécurité.
	Défaut du servomoteur	<ul style="list-style-type: none"> <li>- Encrassement du volet d'air.</li> <li>- Blocage du volet d'air.</li> <li>- Problème interne dans le servomoteur.</li> </ul>	Remplacer le servomoteur

**Menu de diagnostic des défauts.**

Pour accéder au menu de diagnostic des défauts, appuyer sur n'importe quelle touche, lorsque le brûleur est prêt à fonctionner, lorsque le brûleur est en fonctionnement, ou qu'il est en sécurité. Il est impossible d'accéder au menu de diagnostic des défauts pendant la phase de démarrage! L'écran général des menus apparaît. A l'aide des touches , ,  ou , placer le curseur sur le symbole du menu de diagnostic des défauts, et valider à l'aide de la touche .

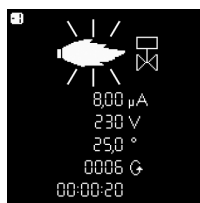
Les informations sur le dernier défaut apparu sont signalées par le symbole clignotant. En dessous sont affichées l'intensité de la flamme, la tension réseau, la position du volet d'air, le nombre de démarrages du brûleur ainsi que le temps de fonctionnement du brûleur au moment de la mise en sécurité.



A l'aide des touches  et , il est possible d'appeler les informations sur les 5 derniers défauts apparus (le numéro du défaut est affiché dans le coin supérieur gauche de l'afficheur). Après les informations sur les 5 derniers défauts, le numéro de téléphone du service après-vente, ainsi que le numéro de contrat d'entretien s'affichent (aucune valeur n'est saisie en usine).

• Quitter le menu à l'aide de la touche .

**Saisie du n° de téléphone de l'entreprise de maintenance et du n° de contrat d'entretien.**

Lorsque le symbole correspondant apparaît sur l'afficheur :

• Maintenir la touche  enfoncée jusqu'à ce que le premier chiffre commence à clignoter (une simple pression courte fait quitter le menu).

• A l'aide des touches  ou , régler le chiffre à la valeur souhaitée (tiret bas = champ vide).

• A l'aide de la touche , passer au chiffre suivant.

• Lorsque le numéro est complet, enregistrer à l'aide de la touche .



## Maintenance - Menu des statistiques de fonctionnement



### Menu des statistiques de fonctionnement.

Pour accéder au menu des statistiques de fonctionnement, appuyer sur n'importe quelle touche, lorsque le brûleur est prêt à fonctionner, lorsque le brûleur est en fonctionnement, ou qu'il est en sécurité. Il est impossible d'accéder au menu de diagnostic des statistiques de fonctionnement pendant la phase de démarrage. L'écran général des menus apparaît. A l'aide des touches  $\leftarrow$ ,  $\rightarrow$ ,  $\uparrow$  ou  $\downarrow$ , placer le curseur sur le symbole du menu des statistiques de fonctionnement, et valider à l'aide de la touche  $\rightarrow$ . Le menu des statistiques de fonctionnement regroupe 7 écrans. La navigation entre les différents écrans s'opère à l'aide des touches  $\leftarrow$  et  $\rightarrow$ .

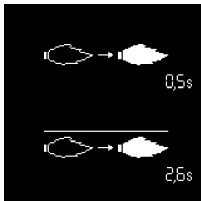

- Temps de détection de flamme lors du dernier démarrage.
- Temps moyen de détection de flamme lors des 5 derniers démarrages.



- Nombre total de démarrages du brûleur.
- Nombre total de défauts.
- Nombre total d'heures de fonctionnement.
- Nombre total d'heures de fonctionnement à la puissance nominale.

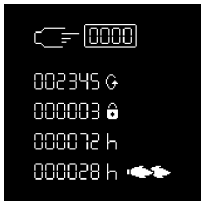

- Nombre total de démarrages du brûleur depuis la dernière remise à zéro du compteur.
- Nombre total de défauts depuis la dernière remise à zéro du compteur.
- Nombre total d'heures de fonctionnement depuis la dernière remise à zéro du compteur.
- Nombre total d'heures de fonctionnement à la puissance nominale depuis la dernière remise à zéro du compteur.

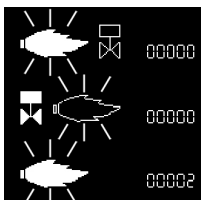

- Nombre de défauts «flamme parasite».
- Nombre de défauts «Pas de flamme après le temps de sécurité».
- Nombre de défauts «Perte de flamme en fonctionnement».

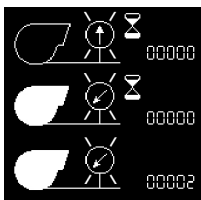

- Nombre de défauts «Pressostat d'air soudé».
- Nombre de défauts «Pressostat d'air ne se ferme pas pendant le fonctionnement».
- Nombre de défauts «Basculement du contact du pressostat d'air pendant le fonctionnement».

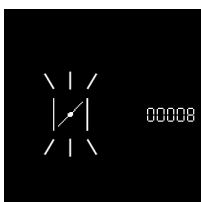

- Nombre de défauts «servomoteur».
- Quitter le menu à l'aide de la touche  $\rightarrow$ .



## Contenidos generales - índice - advertencias generales

<b>Descripción</b>	Declaración de conformidad	3
	Datos técnicos	4
	Ambito de funcionamiento	5
	Dimensiones	6
<b>Contenidos generales</b>	índice	72
	Advertencias generales	72
	Descripción del quemador	73
<b>Función</b>	Funciones generales de seguridad	74
	Equipo control llama y de seguridad TCG2xx	75
	Esquema de asignación de los bornes Conexiones de 230 Voltios	78
	Esquema de asignación de los bornes Conexiones de baja tensión	79
<b>Instalación</b>	Montaje del quemador	80
	Conexión eléctrica - Comprobaciones previas a la puesta en servicio	81
<b>Puesta en servicio</b>	Preajuste sin llama	81
	Ajuste del quemador	82-83
	Ajuste con llama	84-85
	Modo de funcionamiento	86
	Regulación de presostato aire y gas - Almacenamiento de los datos de ajuste en la pantalla	87
<b>Mantenimiento</b>	Conservación	88
	Posibles inconvenientes - Menú de diagnóstico de fallos	89
	Menú de estadísticas de funcionamiento	91
<b>Descripción</b>	Esquemas eléctrico	112
	Piezas de recambio	118

### Introducción

El manual de instrucciones se suministra con el quemador:

- provee indicaciones y advertencias importantes sobre la seguridad en la instalación, puesta en servicio, uso y mantenimiento del quemador.
- fue realizado para uso de personal cualificado.

### Simbología utilizada en el manual



**Máximo peligro**, indica operaciones que pueden **causar** graves lesiones, muerte o riesgos a largo plazo para la salud, si no se realizan correctamente.



**Atención**, indica operaciones que **podrían causar** graves lesiones, muerte o riesgos a largo plazo para la salud, si no se realizan correctamente.



**Precaución**, indica operaciones que podrían causar daños a la máquina y/o a las personas.



**Peligro: componentes con tensión.**



**Peligro: material inflamable.**



**Peligro: quemaduras.**



**Peligro: aplastamiento de las extremidades.**

**Obligación de montar la tapa, y todos los dispositivos de seguridad y protección.**



**Protección del medio ambiente**  
Este símbolo suministra indicaciones para usar la máquina respetando el medio ambiente.



**Información importante**  
Este símbolo proporciona información importante a tener en cuenta.

### Advertencia

Los quemadores Ecoflam se han diseñado y construido de acuerdo con las normativas y directivas corrientes.



**Todos los quemadores responden a las normativas sobre la seguridad y sobre el ahorro energético en el límite del campo de trabajo declarado.**



**El quemador no debe funcionar por fuera del campo de trabajo.**

La calidad del producto está garantizada por el sistema de certificación según la norma ISO 9001:2008.

Los quemadores MAX GAS se han concebido para la combustión de gas natural y de gas propano con bajas emisiones contaminantes.



**Los quemadores cumplen la norma EN 676. La instalación, la puesta en marcha y el mantenimiento deben ser realizados exclusivamente por técnicos instaladores autorizados siguiendo las directivas y recomendaciones vigentes.**

### Embalaje y desplazamiento

Desplace el quemador en su embalaje con una carretilla elevadora o un montacargas prestando atención a no dejarlo caer, manteniéndose a una distancia de no más de 20 cm del suelo. Después de sacar el equipo del embalaje, controle que esté íntegro y que corresponda al producto encargado. En caso de duda, póngase en contacto con el fabricante.



**La instalación del quemador debe ser llevada a cabo por personal habilitado.**

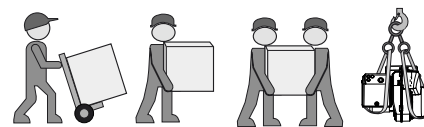

Si las dimensiones o el peso no permiten efectuar el levantamiento manual, pida ayuda a otro operador, o utilice un montacargas y envuelva el quemador con bandas apropiadas si no están disponibles los cáncamos.



Use los accesorios suministrados (brida, empaquetadura, pernos y tuercas) para instalar el quemador en la caldera, prestando atención a no estropear la empaquetadura aislante.

### Condiciones de instalación

Instale el quemador después de realizar una cuidadosa limpieza en toda el área deseada.



Eliminar correctamente todos los residuos del embalaje diferenciando los diferentes tipos de materiales.



El quemador no se debe poner en servicio en locales expuestos a vapores agresivos (por ejemplo lacas para el cabello, tetracloroetileno, tetracloruro de carbono), con gran cantidad de polvo o alto grado de humedad del aire (por ejemplo en lavanderías). Es necesario que el local de instalación disponga de una ventilación adecuada para garantizar las condiciones para una buena combustión.



**No quedan cubiertos por la garantía los daños resultantes de las siguientes causas:**

- uso inadecuado.
- montaje defectuoso, instalación realizada por el comprador o un tercero, uso de piezas no originales.

### Entrega de la instalación y consejos de uso

El instalador del sistema debe facilitar al usuario de la misma, como muy tarde en el momento de la entrega, las instrucciones de uso y mantenimiento. éstas deben conservarse en un lugar bien visible de la sala de calderas. Deben contener la dirección y número de teléfono del servicio de atención al cliente más cercano.

## Contenidos generales - Descripción del quemador

### Descripción del quemador

Los quemadores MAX GAS PAB son aparatos monobloque de una etapa y con un funcionamiento completamente automático. La geometría del cabezal de combustión permite obtener niveles bajos de NOx y de gases no quemados, maximizando el rendimiento del generador. Las emisiones pueden ser diferentes de aquellas obtenidas en el laboratorio de prueba ya que dependen mucho del generador en el cual el quemador está instalado.

### Placa de datos

La alteración, eliminación, la ausencia de la etiqueta de identificación del quemador y todo cuanto no permita la correcta identificación del quemador y dificulte los trabajos de instalación y mantenimiento.

### Advertencia para el operador

Al menos una vez al año, un técnico especialista deberá revisar la instalación. Para garantizar que dicha revisión se realice de una manera regular, es muy recomendable suscribir un contrato de mantenimiento.

### MAX GAS 350 E PAB TC TW

#### NOMBRE

MAX GAS Gas

#### MODELO

MAX GAS 350 350 kW

#### EMISIONES

E ErP version

LN Low NOx

#### TIPO DE OPERACIÓN

PAB 2 llama

PR 2 llama progresivas

#### TIPO DE CABEZA

TC Cabeza corta

TL Cabeza larga

#### COMBUSTIBLE

Gas Natural

LPG Gas Propano

#### EQUIPO CONTROL LLAMA

TW Ariston TCG 5xx



Para cualquier otro uso, se requiere la autorización de Ecoflam.

### Embalaje

El quemador se entrega con un sistema modular de embalaje (cajas separadas) es decir, separadas set/box:

**BBCH:** Quemador completo con cabezal de combustión y brida.

- 1 bolsa : - manual técnico multilingüe.  
- tornillo, tuercas y arandelas.

**GT:** Rampa de gas por separado

**KIT & ACS** disponibles y entregados por separado

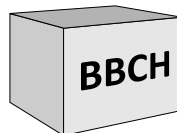

KIT & ACS disponibles y entregados por separado



- A1 TCG 5xx Cajetín de control y de seguridad gas.
- 3 Regulación del aire en la cabeza combustión.
- 5 Fusión
- 8 Tubo de llama
- 15 Brida del quemador
- 16 Botón de desbloqueo
- 113 Toma de aire

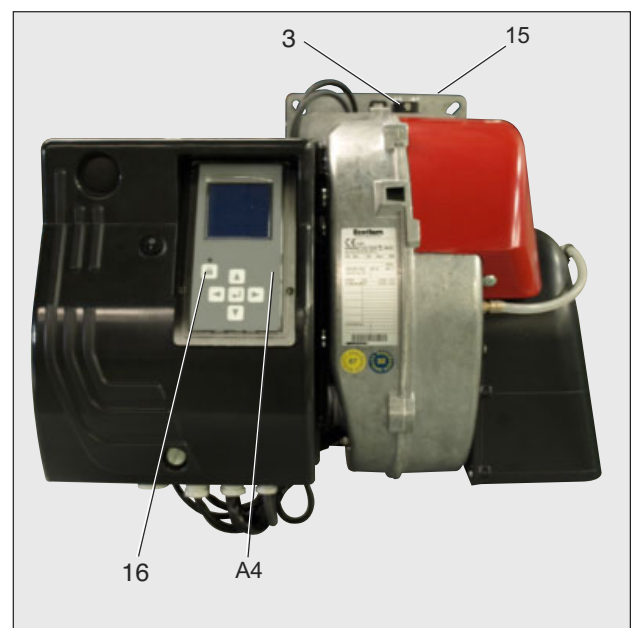
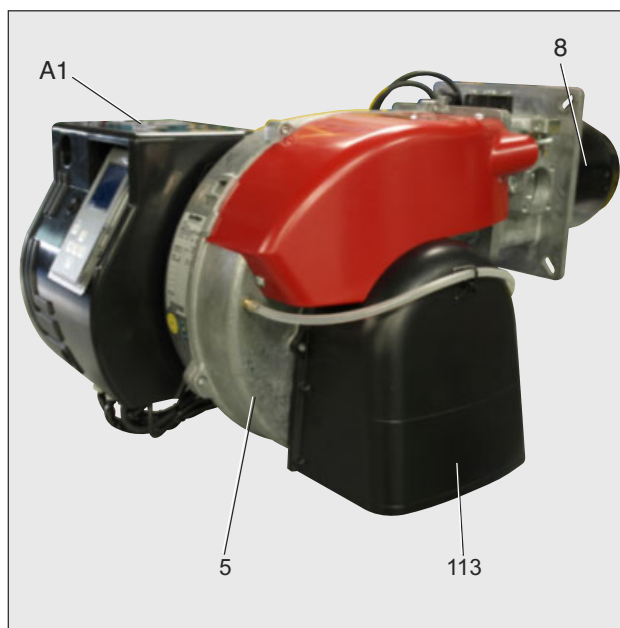

## Función - Funciones generales de seguridad

### Descripción del funcionamiento

Durante la primera activación, tras un corte de tensión o en caso de parada de seguridad tras una interrupción del suministro de gas o tras una parada de 24 horas, comienza un tiempo de preventilación de 24 s.

### Durante el tiempo de preventilación:

- se vigila la presión de aire inyectado.
- control de la presencia de eventuales señales de llama anómalas.

### Transcurrido el tiempo de preventilación

- el encendido entra en el circuito.
- la electroválvula principal y de seguridad está abierta.
- arranque del quemador.

### Vigilancia

La llama se vigila por medio de una sonda de ionización. La sonda se monta, de manera que quede aislada, en el cabezal de gas y pasa a través del deflector a la zona de llama. La sonda no debe estar en contacto eléctrico con piezas que tengan toma de tierra.

Si se produce un cortocircuito entre la sonda y la masa del quemador, el quemador indicará un fallo.

Durante el funcionamiento se crea una zona ionizada en la llama de gas. Por esta zona circula una corriente rectificada hacia el extremo del quemador.

### Funciones de seguridad

- Si no se produce llama al arrancar el quemador (salida de gas), el quemador se interrumpirá transcurrido el tiempo de seguridad y la válvula de seguridad se cierra.
- En caso de fallar la llama durante el funcionamiento, la alimentación de gas se interrumpe y la equipo control llama y de seguridad pasa al bloque.
- En caso de falta de aire durante la preventilación o el funcionamiento, y la equipo control llama y de seguridad pasa al bloque.
- En caso de falta de gas, el quemador no se pondrá en marcha o se detendrá.

### Parada de ajuste

- El termostato de regulación interrumpe la solicitud de calor.
- Las válvulas de gas se cierran.
- La llama se apaga.
- El motor de ventilación se detiene.
- El quemador está listo para funcionar.

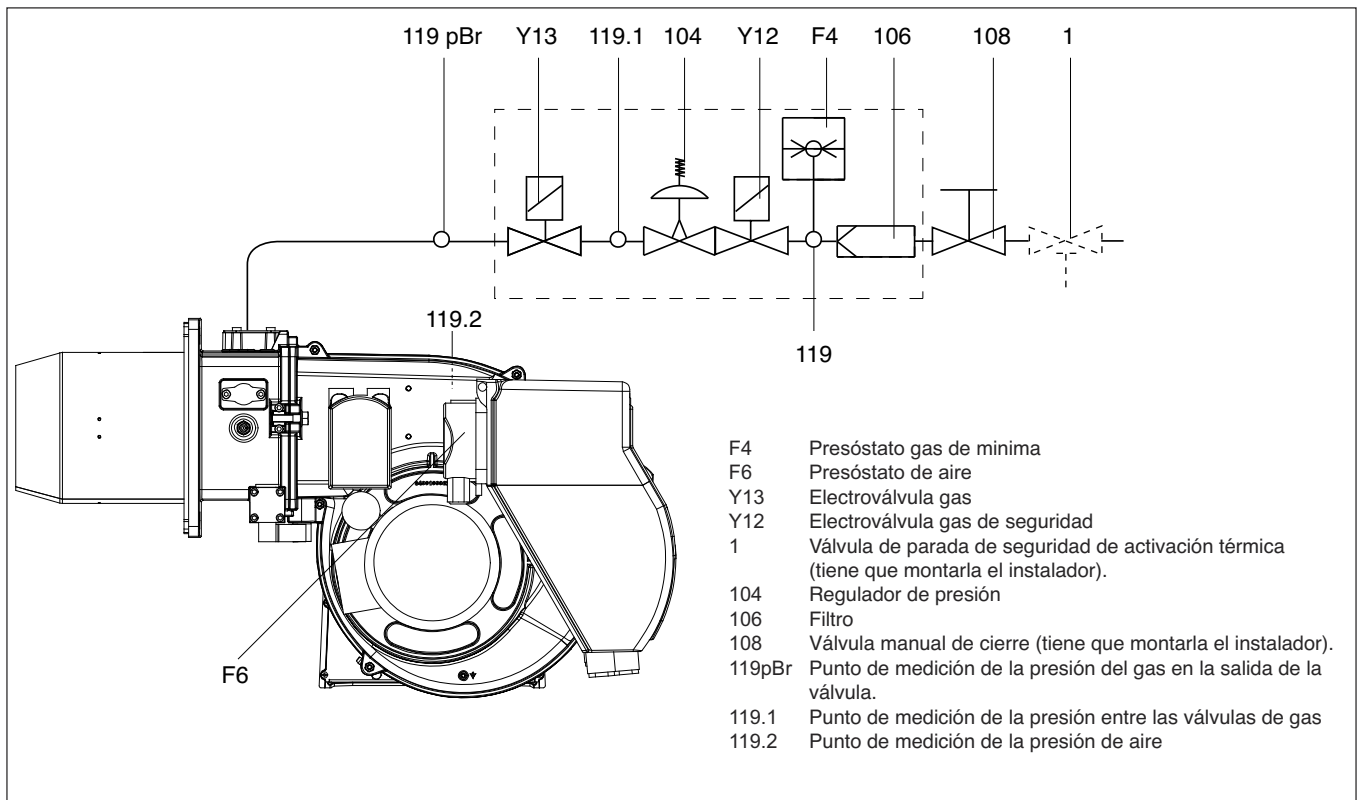



## Función - Equipo control llama y de seguridad TCG 2xx









El programador de control y seguridad de gas TCG 2xx comanda y supervisa el quemador de aire soplado. Gracias al programa de gestión del microprocesador, se obtienen tiempos extremadamente estables, independientes de las oscilaciones de la tensión en la red o de la temperatura ambiente. El programador de comando y seguridad fue proyectado para trabajar con bajas tensiones. Si la tensión de la red desciende por debajo de los valores mínimos 185 V, el programador de comando se desactiva, sin mostrar una señal de error. Una vez que la tensión arriba por encima de los 195 V, el programador arranca nuevamente.







### Bloqueo y desbloqueo

El programador de comando se puede bloquear (en condiciones de anomalía) y desbloquear (eliminación de la anomalía) mediante el pulsador  en las condiciones que el programador de comando presente tensión en la red.

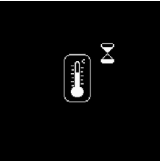
 **Antes del montaje o del desmontaje del programador de comando, el equipo debe ser desconectado de la red de alimentación. El programador de comando no debe ser abierto o reparado.**

Si se acciona el botón de desbloqueo del equipo control llama durante...	.... provoca ....
... 1 segundo ...	el desbloqueo del equipo control llama.
... 2 segundos ...	el bloqueo del equipo control llama.
... 9 segundos ...	desaparición de las estadísticas

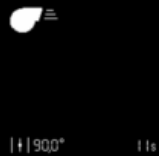
-  Desplazamiento del cursor hacia arriba.
-  Desplazamiento del cursor hacia abajo.
-  Aumento del valor indicado.
-  Disminución del valor indicado.
-  Modificación/Confirmación del valor indicado.
-  Desbloqueo del programador.
-  Diodo luminoso rojo (parpadea en caso de fallo).

Pantalla	Descripción	Pantalla	Descripción
	En espera de solicitud de calor de la caldera		Apertura de la válvula de gas y tiempo de seguridad.
	Apertura de la válvula de aire para la pre ventilación.		Presencia de llama y espera de autorización de regulación.
	Pre ventilación		Quemador en funcionamiento. La célula de la parte inferior presenta la intensidad de la señal y el tiempo de funcionamiento del quemador.
	Cierre de la válvula de aire hasta la posición de encendido, preencendido.		

## Función - Equipo control llama y de seguridad TCG 2xx

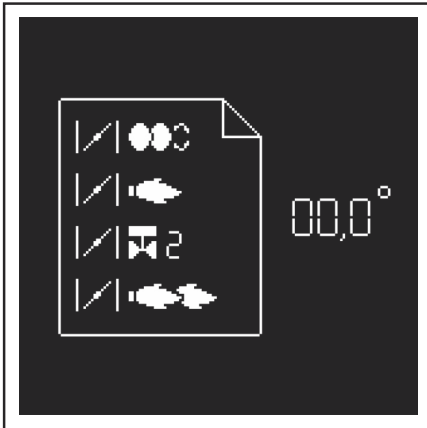

Paralelamente a sus funciones de control y seguridad, el equipo control llama TCG2xx permite regular: (véase ilustración)

- la posición de la válvula de aire en el encendido.
- la posición de la válvula de aire en 1a etapa.
- la posición de apertura de la válvula de segunda etapa (para el paso de 1a a 2a etapa).
- la posición de la válvula de aire en 2a etapa.
- la posición de cierre de la válvula de segunda etapa (para el paso de 2a a 1a etapa).

La configuración del cajetín se realiza con la pantalla y 5 botones. Los valores de funcionamiento se indican en pantalla en

tiempo real.

Pulsando estos botones se puede acceder a 7 menús:



- menú de ajuste del servomotor.



- menú de los datos estadísticos.



- menú para el control manual. Desde estos menús se pueden configurar las configuraciones estándar del equipo control llama. Éstas vienen preajustadas de fábrica. Cualquier modificación in situ únicamente deberá realizarse previa consulta a Ecoflam. El código de acceso y las consignas de ajuste de este menú están disponibles previa solicitud.



- menú de guardado de los puntos de regulación del servomotor en la pantalla.



- menú para el ajuste/la modificación de las configuraciones estándar.



- menú de consulta de los fallos.



- menú para el ajuste de las aplicaciones industriales.

## Función - Equipo control llama y de seguridad TCG 2xx

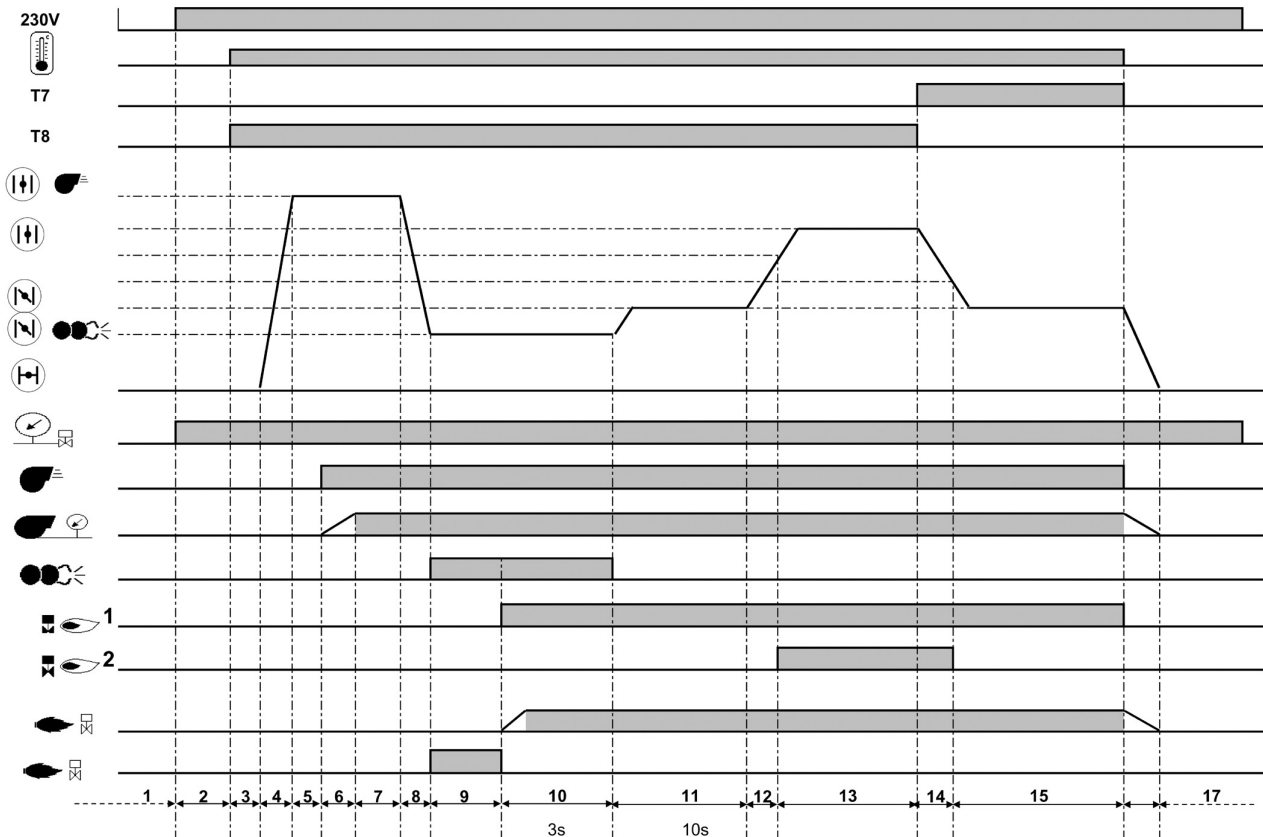

### Fases del ciclo de funcionamiento:

- 1: Ausencia de tensión
- 2: Activación, no hay solicitud de calentamiento.
- 3: Comprobación de cierre de la válvula de aire.
- 4: Apertura de la válvula de aire, llegada a la posición de preventilación.
- 5: Comprobación del estado de reposo del manostato de aire.
- 6: Preventilación: activación del motor, control de la presión de aire.
- 7: Fin de la preventilación.
- 8: Cierre de la válvula de aire hasta la posición de encendido.

- 9: Activación del encendedor, vigilancia de la llama parásita.
- 10: Arranque del quemador: apertura de la electroválvula, formación de llama, tiempo de seguridad: máx 3 s.
- 11: En espera de liberación de la regulación.
- 12: Apertura de la válvula de aire, hasta alcanzar la posición de apertura de la válvula de 2a etapa.
- 13: Funcionamiento en 2a etapa
- 14: Cierre de la válvula de aire, hasta alcanzar la posición de cierre de la válvula de 2a etapa.
- 15: Funcionamiento en 1a etapa.

- 16: Parada de regulación, cierre a 0° de la válvula de aire.
- 17: Espera de una nueva solicitud de calentamiento.



## Función - Esquema de asignación de los bornes Conexiones de 230 Voltios

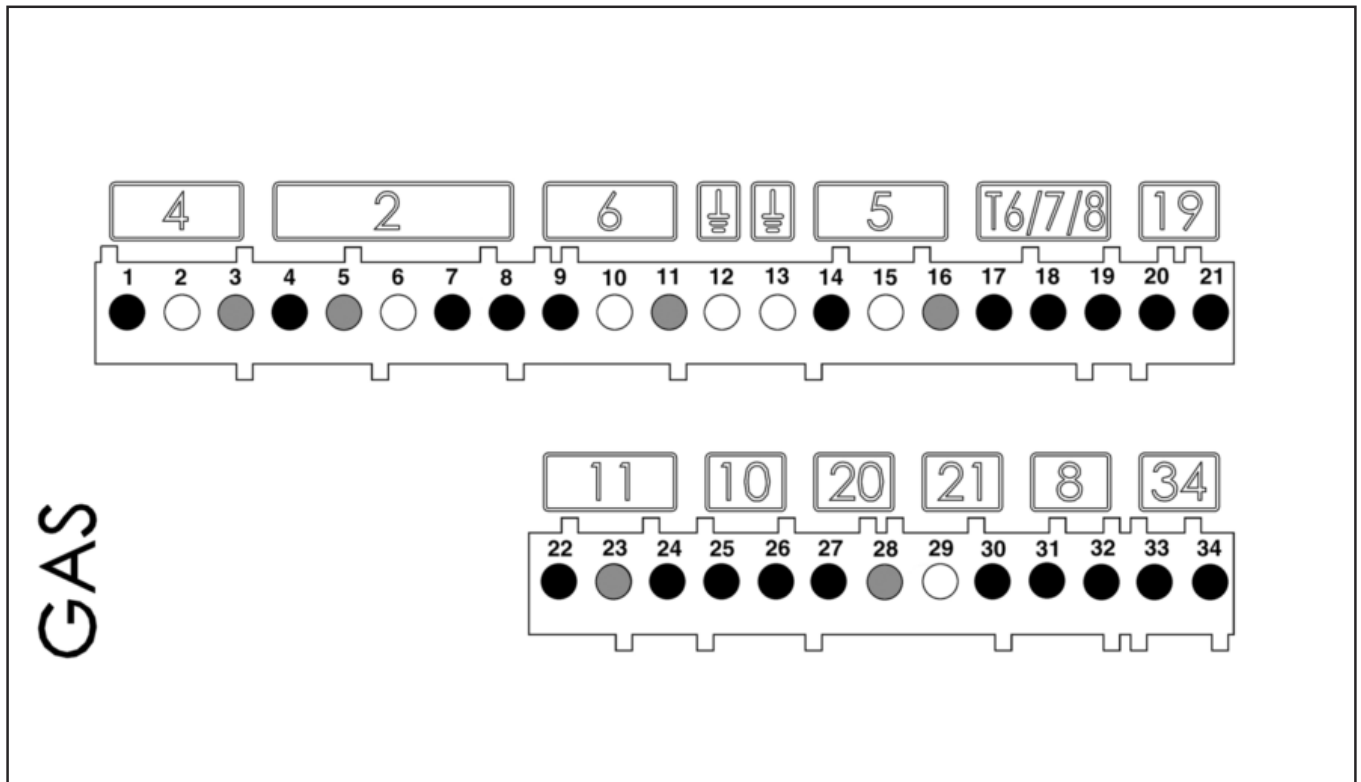

Borne	Denominación	Conector	Borne	Denominación	Conector
1	Fase motor del quemador	<b>4</b>	20	Fase del termostato de potencia mín. (T1)	<b>19</b>
2	Tierra		21	Señal de solicitud de calentamiento (opción T2)	
3	Neutro		<b>2</b>	22	Señal de control de la llama
4	Fase de la electroválvula	23		Neutro	
5	Neutro	24		Fase	
6	Tierra	25		Señal del presostato de aire	<b>10</b>
7	Fase de la electroválvula	26	Fase		
8	Fase	<b>6</b>	27	Fase	<b>20</b>
9	Fase L1		28	Señal de desbloqueo a distancia	
10	Tierra		<b>5</b>	29	Neutro
11	Neutro	30		Fase de la señal de fallo	
12	Tierra	<b>8</b>		31	Fase
13	Tierra			32	Señal del manostato de gas mín.
14	Fase del encendedor			33	No utilizado
15	Tierra	34	No utilizado		
16	Neutro	<b>T6/7/8</b>			
17	Fase del termostato de regulación				
18	Señal T7				
19	Señal T8				

## Función - Esquema de asignación de los bornes Conexiones de baja tensión

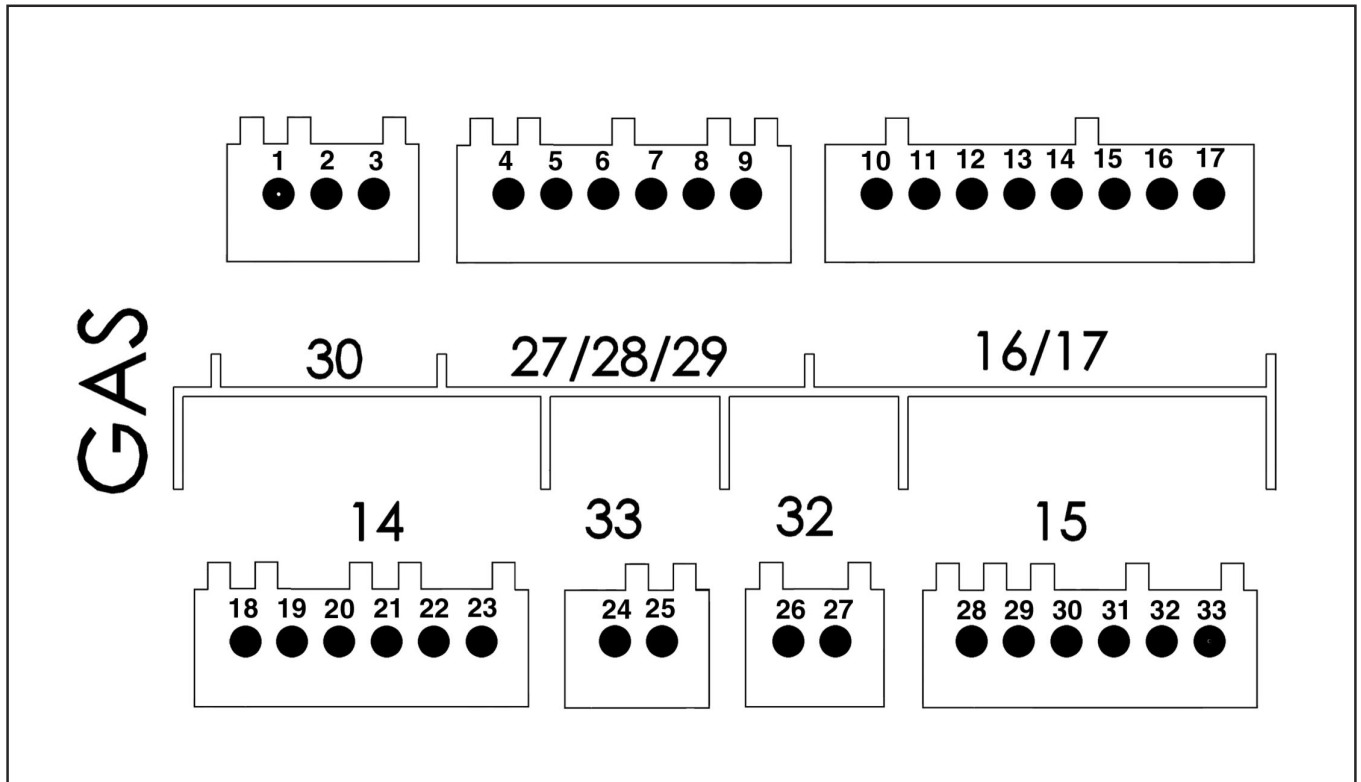

Borne	Denominación	Conector	Borne	Denominación	Conector
1	no utilizado	<b>30</b>	18	no utilizado	<b>14</b>
2	no utilizado		19	no utilizado	
3	no utilizado		20	no utilizado	
4	no utilizado	<b>27 28 29</b>	21	no utilizado	
5	no utilizado		22	no utilizado	
6	no utilizado		23	no utilizado	
7	no utilizado		24	no utilizado	<b>33</b>
8	no utilizado	25	no utilizado		
9	no utilizado	<b>16 / 17</b>	26	no utilizado	<b>32</b>
10	Pantalla o interfaz PC		27	no utilizado	
11			<b>15</b>	28	Servomotor de aire
12				29	
13				30	
14				31	
15				32	
16				33	
17					

## Instalación - Montaje del quemador

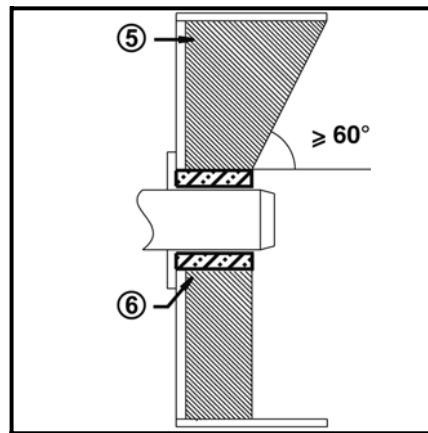
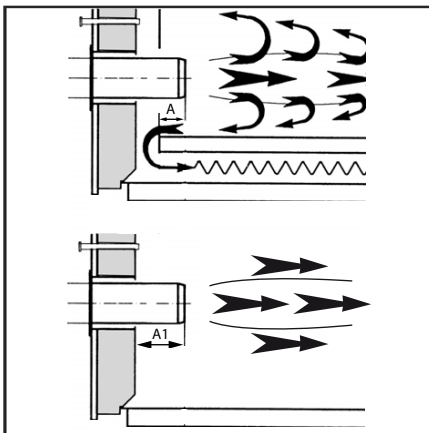
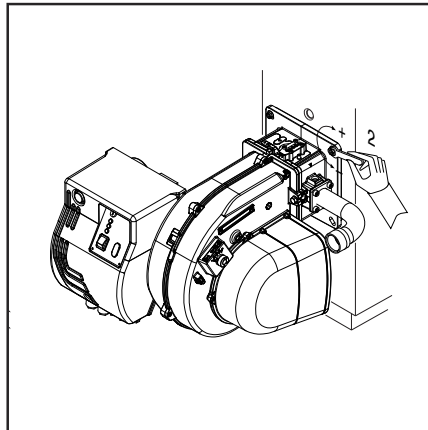
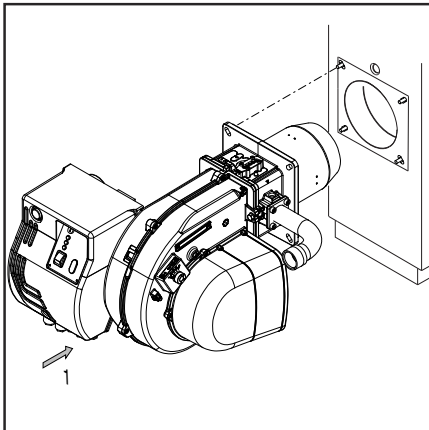

### Montaje del quemador

El quemador se fija a la brida de encaje y por consiguiente a la caldera, de esta forma la cámara de combustión se cierra herméticamente.

### Montaje:

- Fijar la brida de encaje a la caldera con los tornillos.

### Desmontaje:

- Aflojar el tornillo.
- Tire del quemador de la caldera.



Instale el quemador en la caldera de acuerdo con la posición mostrada. La instalación 3 está prohibida por motivos de seguridad.

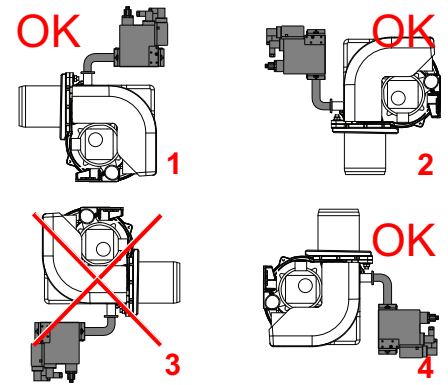

### Línea alimentación del gas

En la instalación de la línea de alimentación y de la rampa del gas es necesario cumplir con las disposiciones de la EN676. Se tiene que instalar el Kit obligatorio EN676. El instalador tendrá que ocuparse de montar ulteriores accesorios para satisfacer eventuales normativas locales.



Es responsabilidad del instalador instalar soportes adicionales para no sobrecargar el cuerpo del quemador con el peso muerto de la rampa de gas, los accesorios, los tubos, etc. El cuerpo del quemador puede soportar sólo la válvula de gas y el tubo entre la válvula de gas y el cuerpo.

### Instalación de la rampa de gas



La rampa de gas se suministra por separado; para montarla, consulte las instrucciones del manual de la rampa de gas.

### Disposiciones de tipo general para la conexión del gas

- La conexión de la rampa del gas a la red del gas tiene que efectuarla exclusivamente un técnico experto autorizado.
- La sección del tubo del gas tiene que prepararse de manera que la presión de alimentación del gas no pueda disminuir por debajo del valor establecido.

- Se tiene que montar al inicio de la rampa del gas una válvula de cierre manual (no suministrada).

### LEYENDA

Pf: Controresión en cámara de combustión  
Pb: Presión gas quemador (cabeza de combustión + rampa de gas).  
Pin: Presión mínima de suministro.

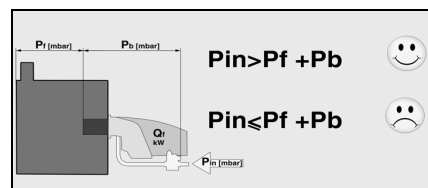

### CONVERSIÓN DE GPL

KITLPG-MAXGAS...

Para trabajar con GPL es necesario comprar el Kit GPL y montarlo siguiendo las instrucciones adjuntas.

### Profundidad de montaje del tubo del quemador y guarnecido de albañilería

Para los generadores sin pared delantera enfriada y en ausencia de indicaciones contrarias del fabricante de la caldera, es necesario realizar un guarnecido de albañilería o un aislamiento (5) según la ilustración contigua. El guarnecido de albañilería no debe sobresalir del borde delantero del tubo de llama y su concidad no debe ser superior a 60°. El hueco de aire (6) debe rellenarse con un material de aislamiento elástico y no inflamable.

Para las calderas se debe respetar la profundidad de penetración del tubo de llama teniendo en cuenta las indicaciones del fabricante de la caldera.

Calderas con combustión inversa :

A = 50-100 mm.

Calderas en tres pasos :

A1 = 50-100 mm.

### Conducto de humo

Con el fin de evitar posibles emisiones acústicas desagradables, se recomienda evitar las piezas de conexión con ángulos rectos durante la conexión de la caldera a la chimenea.

## Instalación - Conexión eléctrica - Comprobaciones previas a la puesta en servicio

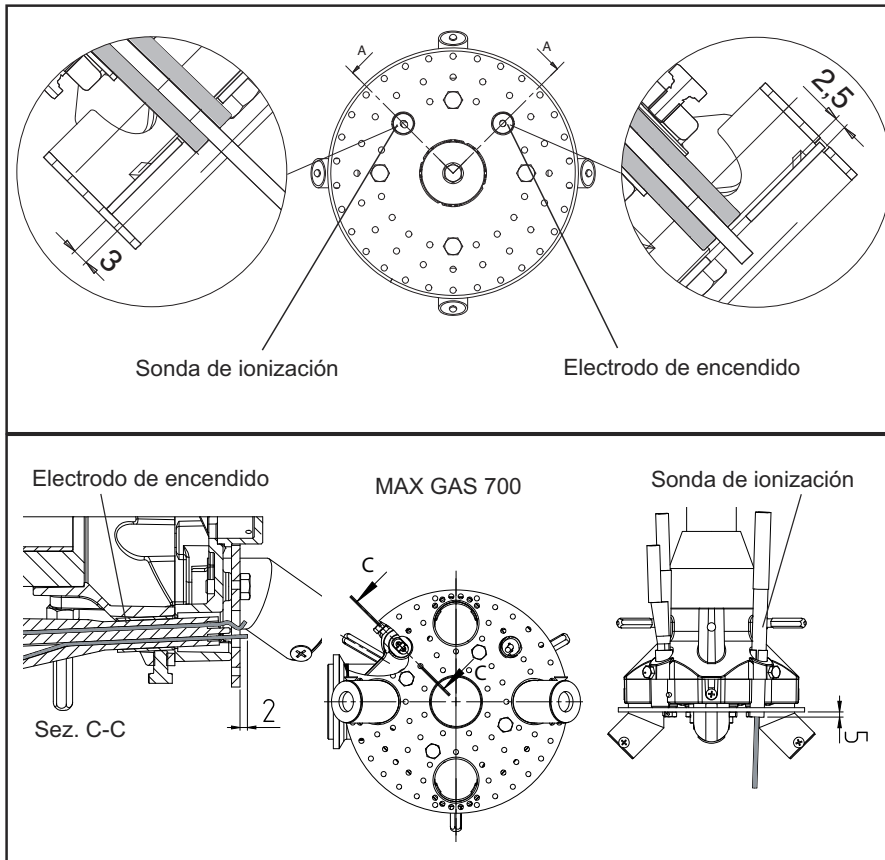

Esto no es posible con motores de más de 3 kW. Para más información, póngase en contacto con su persona de referencia en Ecoflam.

### Posición del electrodo

Comprobar siempre la posición de los electrodos tras su sustitución o el montaje del KIT LPG. Una posición errónea puede provocar problemas de encendido o detección.

### Comprobaciones previas a la puesta en servicio

- Conviene controlar los siguientes puntos antes de la puesta en servicio.
- Montaje del quemador de conformidad con las presentes instrucciones.
  - Ajuste previo del quemador según las indicaciones del cuadro de ajuste.
  - Ajuste de los dispositivos de combustión.
  - El generador de calor debe estar listo para funcionar; deben respetarse sus recomendaciones de utilización.
  - Todas las conexiones eléctricas deben realizarse correctamente.
  - El generador de calor y el sistema de calefacción deben estar lo suficientemente llenos de agua; las bombas de circulación deben funcionar.
  - El regulador de temperatura, el regulador de presión, la protección contra la falta de agua y el resto de dispositivos de limitación y de seguridad que puedan encontrarse presentes están conectados y operativos.
  - La chimenea debe estar despejada y el dispositivo de aire adicional, si se encuentra instalado, en funcionamiento.
  - Se debe garantizar un aporte suficiente de aire fresco.
  - La solicitud de calor debe estar presente.
  - Tiene que estar disponible una presión de gas suficiente.
  - Los conductos de combustible deben estar montados según las reglas del oficio, su estanqueidad comprobada y estar purgados.
  - Debe existir un punto de medición conforme a las normas; el conducto de humos hasta el punto de medición debe ser estanco, de tal forma que los resultados de medición no se falseen.

### Conexión eléctrica

La instalación eléctrica y los trabajos de conexión debe realizarlos exclusivamente por personal autorizado. Deben seguirse las recomendaciones y las directivas vigentes. El equipo de alimentación tiene que disponer de un interruptor diferencial de tipo A.



**Respetar obligatoriamente las disposiciones y las directivas en vigor, además del esquema eléctrico suministrado con el quemador!**

- Compruebe si la tensión eléctrica de alimentación se corresponde con la tensión de funcionamiento indicada en el esquema eléctrico y en la placa de características.
- Fusible de la caldera : 5 A

vigente. El quemador y el generador de calor (caldera) están conectados entre sí por un conector a espia Wieland a siete polos (fig.1).

### Conexión de la rampa del gas

Efectuar la conexión de la rampa del gas con las tomas situadas en el quemador.

### La configuración estándar de los motores es trifásica 380-400 V.

Los quemadores con motores eléctricos de potencia inferior o igual a 3 kW pueden ser adaptados para la alimentación de 220-230 V (ver instrucciones en el reverso); para motores de potencias superiores, solamente se admite la alimentación trifásica a 380-400 V. Si se necesita un quemador con alimentación a 220 V, mencionarlo específicamente en el pedido.

### Conexión eléctrica mediante conectores

El quemador debe poder desconectarse de la red por medio de un dispositivo de corte unipolar acorde con la normativa

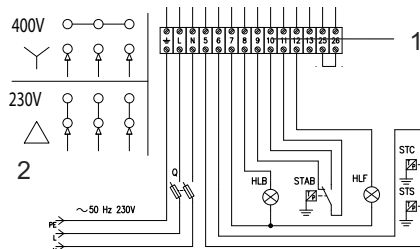

### Instrucciones para la alimentación eléctrica a 220-230 V de motores de 3 kW o menos

Los quemadores Ecoflam con motores de 3 kW o menos pueden ser adaptados para ser conectados a una alimentación eléctrica de 220-230 V; para ello, proceder de la manera siguiente:

1. cambiar la conexión dentro de la caja de alimentación del motor eléctrico, de estrella a delta (ver figura);
2. cambiar el ajuste del relé térmico, tomando como referencia los valores de absorción indicados en la placa de datos del motor. De ser necesario, reemplazar el relé térmico con otro de escala adecuada.

## Puesta en servicio - Preajuste sin llama

El ajuste se realiza en dos fases:

- preajuste sin llama.
  - ajuste en la llama para realizar los ajustes con precisión en función de los resultados de combustión.
- La primera vez que se activa el quemador,

el equipo control llama muestra la siguiente pantalla.

### Importante

En este momento no hay definida ninguna posición de ajuste del servomotor, por lo

que es imposible poner en marcha el quemador en estas condiciones.

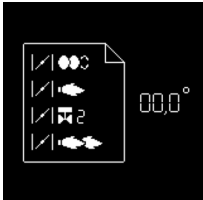

- Para la siguiente etapa, pulsar cualquier botón.



- Se muestra la vista de conjunto de los menús y el menú de ajuste de las posiciones de la válvula de aire está seleccionado.
- Abrir el menú de ajuste pulsando una vez el botón



- En este punto hay que introducir el código de acceso (véase la etiqueta de detrás de la pantalla).
- El valor se incrementa o disminuye mediante pulsaciones sucesivas en o .
  - Una vez regulada la primera cifra, desplazar el cursor hacia la derecha con una pulsación en .
  - Repetir la operación hasta la última cifra.
  - Confirmar el código de acceso pulsando una vez



El equipo control llama abre el modo de ajuste. La pantalla muestra los preajustes de fábrica para las distintas posiciones de la válvula de aire.

Aparecen las siguientes posiciones de la válvula de aire:



- posición de encendido (al abrir el menú, el cursor se sitúa en esta posición).
- posición de la válvula de aire en 1a etapa.
- posición de la válvula de aire durante la apertura de la válvula de gas en la 2a etapa.
- posición de la válvula de aire en 2a etapa.

### Cómo modificar el valor de ajuste de una posición del servomotor:

- Para modificar el valor de una posición, desplace el cursor hasta la posición correspondiente con los botones o .
- Seleccione el valor que desea modificar con el botón , el valor elegido parpadea.
- El valor se incrementa o disminuye (en pasos de 0,1°) mediante pulsaciones sucesivas en o .
- Para modificaciones importantes, mantenga pulsado el botón o ; el valor aumentará o disminuirá rápidamente.
- Confirme el nuevo valor con el botón . El valor deja de parpadear.

**!** N.B.: Se pueden ajustar las distintas posiciones en un amplio intervalo de valores. No obstante, por motivos de seguridad, el cajetín obliga a respetar un intervalo mínimo de 2° entre las distintas posiciones (salvo entre la posición de encendido y la 1a etapa).

### Fin del menú de ajuste sin llama

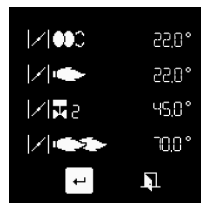

Una vez determinadas todas las posiciones del servomotor en función de los ajustes deseados, es posible pasar a la sección siguiente de la puesta en servicio - "Ajuste con llama".

Para ello, sitúe el cursor en la parte inferior de la pantalla en el símbolo y confirme pulsando el botón .

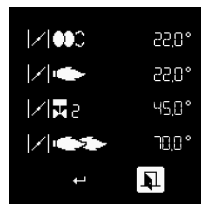

Si fuera necesario salir del menú sin guardar los preajustes, sitúe el cursor en el símbolo y confirme con el botón .



## Puesta en servicio - Ajuste del quemador

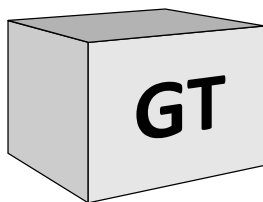
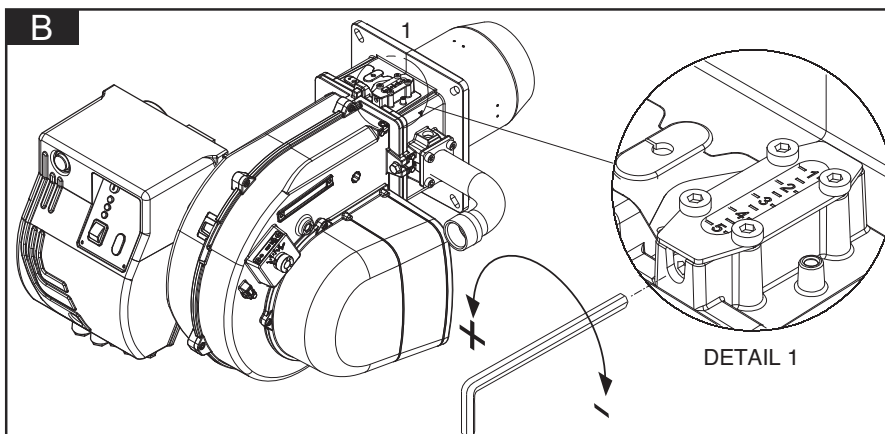
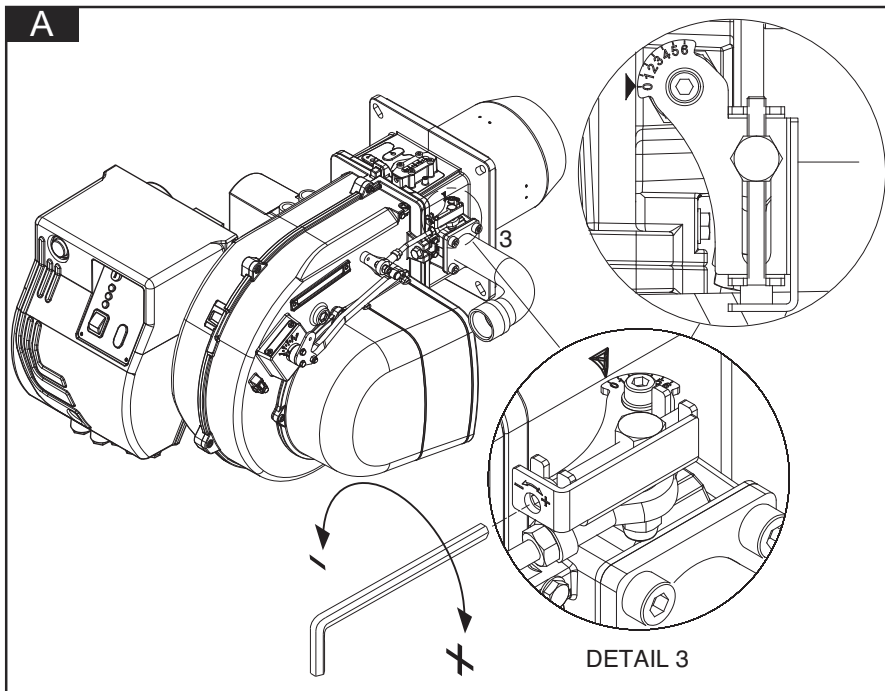

**i** **Ajuste de la válvula del gas**  
Regular las válvulas del gas según las instrucciones del manual de la rampa del gas.

**! DANGER** **Existe riesgo de deflagración:**  
controle constantemente el CO, el CO<sub>2</sub> y las emisiones de humo durante el ajuste. En caso de formación de CO, optimice los valores de combustión. El contenido de CO no debe ser superior a 50 ppm.

### Optimisation des valeurs de combustion

Le calibrage d'usine devra être modifié en fonction de la puissance requise.

**! WARNING** **Attention:** en cas d'installation sur une chaudière, respecter la température minimale des fumées d'évacuation en fonction des indications du fabricant de la chaudière et selon les exigences du système d'évacuation des fumées, afin d'éviter la formation de condensation.

**i** **Mise en garde : L'enregistrement des données initiales de mise en service est recommandé.**

### Quemadores versiones "PAB" ensamblaje y regulación da la rampe gas (A)

Montar la rampa de gas fijando los 4 tornillos de la junta y teniendo cuidado de colocar correctamente la posición de la guarnición (O-ring) de estanqueidad. Conectar electrónicamente la rampa gas a través 2 conectores de la válvula (negro) y de presostat gas (gris)

Encender el quemador (en fábrica se ha realizado ya un precalibrado de máxima) y verificar la estanqueidad de los raccords de gas en la instalación.

Para adecuar el quemador a la efectiva potencia de la caldera proceder como sigue.

### Regulación de la combustión del quemador biestadio (versión PAB)

Seguir las operaciones enumeradas :

#### Regulación potencia máxima:

1) colocar el cierre del aire en posición de máxima apertura (posic. 4). (sólo para potencias suministradas particularmente bajas, si no es suficiente la reducción del aire efectuada con el cabezal en posición 1, reducir la apertura del cierre del aire).

2) dosificar el aire desplazando el cabezal de combustión (figura) según la potencia solicitada ( como en el ejemplo de la figura).

3) dosificar el gas accionando la regulación de la rampa del gas ( véase figura en el manual de la rampa).

#### Regulación llama baja:

1) tras haber regulado la potencia máxima y haber determinado la presión de trabajo del gas en el cabezal, colocar el cierre en llama baja a 1,5 y dosificar el gas mediante el tornillo de regulación situado en la válvula de mariposa del gas. (figura)

2) Si la carga mínima que se obtiene de esta forma es demasiado baja para el generador de calor, aumentar la apertura del cierre del aire, ajustando el caudal del gas en la válvula de mariposa hasta obtener la potencia mínima adecuada.

#### Reglaje de la cabeza de combustión (B).

Accionar el tornillo de la figura:

- girar con una llave hexagonal hasta alcanzar el valor deseado (índice 1-5).



## Puesta en servicio - Ajuste con llama



• Si la solicitud de calentamiento de la caldera no se produce, el quemador está en espera.

En este caso, aún es posible volver al menú de ajuste anterior "Preajuste sin llama". Para ello, sitúe el cursor sobre el símbolo y confirme pulsando el botón .

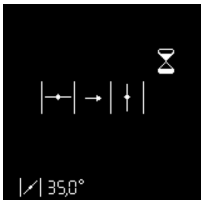

• Si se produce una solicitud de calentamiento de la caldera (contacto T1-T2 cerrado), el quemador se pone en marcha.

La válvula de aire se abre para situarse en posición de preventilación.



Prueba del manostato de aire.



Preventilación

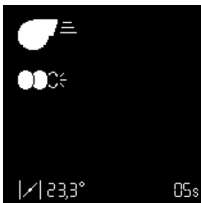

La válvula de aire se sitúa en posición de encendido, preencendido.



Se abre la válvula de combustible. En espera de la señal de llama.



Si no se produce llama al finalizar el tiempo de seguridad, el cajetín pasa al bloqueo de seguridad.



Llama detectada.

Estabilización de la llama.



El cajetín espera la autorización de regulación.

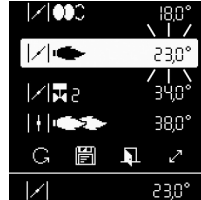

### Ajuste de la 1a etapa.

Si la llama se ha detectado, el cajetín pone el quemador en la 1a etapa en cuanto recibe la autorización de regulación.

- Ajustar la presión de gas para la 1a etapa en función de la potencia deseada mediante el regulador de la rampa de gas. Durante esta intervención, controle permanentemente los valores de combustión (CO, CO<sub>2</sub>, test de ennegrecimiento). Si es preciso, ajuste el caudal de aire.

- Para ello, modifique la posición del servomotor en 1a etapa. Proceda como se describe en la apartado "**Cómo modificar el valor de ajuste de una posición del servomotor**".

- Atención: cuando se modifica el valor de ajuste, el servomotor se desplaza en tiempo real. Portanto, es preciso controlar de forma permanente los valores de combustión.



### Función particular: verificación de encendido.

Si se ha modificado la posición de encendido, es posible realizar un nuevo arranque del quemador para realizar una comprobación de la nueva posición de encendido sin necesidad de salir del menú de ajuste. Para ello, después de modificar la posición de encendido, sitúe el cursor sobre el símbolo y active el nuevo arranque con el botón .



**Ajuste de la posición de apertura de la válvula de gas de 2a etapa.** Una vez ajustada la 1a etapa, es posible ajustar el valor de apertura de la válvula de gas de la 2a etapa. Proceda de nuevo como se describe en el apartado "**Cómo modificar el valor de ajuste de una posición del servomotor**".

- Atención: en este caso, el servomotor no se desplaza inmediatamente, primero permanece en la posición de 1a etapa (la posición real del servomotor se visualiza de forma permanente en la parte inferior de la pantalla). La válvula de 2a etapa también permanece cerrada.



### Ajuste de la 2a etapa.

Para ajustar la posición de la válvula de aire en 2a etapa, sitúe el cursor en la línea correspondiente en la pantalla con el botón .

- Para que el quemador pase realmente a la 2a etapa, pulse el botón . El servomotor sitúa la válvula de aire en la posición fijada. Simultáneamente, en cuanto se supera la posición de apertura fijada por el servomotor, la válvula de gas de la 2a etapa se abre.

- Ajustar la presión de gas para la 2a etapa en función de la potencia deseada mediante el regulador de la rampa de gas. Durante esta intervención, controle permanentemente los valores de combustión (CO, CO<sub>2</sub>, test de ennegrecimiento). Si es preciso, ajuste el caudal de aire. Para ello, modifique la

## Puesta en servicio - Ajuste con llama - Modo de funcionamiento



posición del servomotor en 2a etapa. Proceda como se describe en la apartado **"Cómo modificar el valor de ajuste de una posición del servomotor"**  
 - Atención: cuando se modifica el valor de ajuste, el servomotor se desplaza en tiempo real. Por tanto, es preciso controlar de forma permanente los valores de combustión.



**Función particular: sitúe de forma distinta la apertura y el cierre de la válvula de gas de 2a etapa.**  
 El equipo control llama de seguridad ofrece la posibilidad de fijar la apertura de la válvula de 2a etapa, durante el paso de la 1a a la 2a etapa, en una posición distinta de la de cierre durante el paso de 2a etapa a 1a etapa.  
 - Para ello, sitúe el cursor en el símbolo y confirme con el botón . El símbolo seleccionado se transforma así .  
 - Con el botón , sitúe el cursor sobre el valor de ajuste de la válvula de gas de 2a etapa. Durante el funcionamiento en 1a etapa, es posible diferenciar entre el ajuste de apertura de la válvula y en 2a etapa, entre el ajuste de cierre de la válvula.



**Cierre del menú "Ajuste con llama".**  
 El ajuste del quemador ya puede darse por terminado. No obstante, se puede corregir de nuevo cada uno de los valores de ajuste si fuera preciso. Para ello, sitúe el cursor sobre el valor que se desea modificar con los botones o .  
 Por otro lado, existen las siguientes posibilidades de cerrar el menú **"Ajuste con llama"** en cualquier momento:  
 - Reinicio del ajuste del quemador pasando por la fase de preajuste (sin introducir la contraseña). Para ello, sitúe el cursor sobre el símbolo y confirme pulsando el botón . De este modo, estarán disponibles todos los valores de ajuste ya guardados. Esta operación es primordial para probar una nueva posición de encendido.



- Almacenamiento de los valores fijados y finalización del proceso de ajuste. Para ello, sitúe el cursor sobre el símbolo y confirme pulsando el botón . El quemador está listo para funcionar y puede controlarse con la regulación de la caldera.



- Salir del menú de ajuste sin terminar el proceso de ajuste. Para ello, sitúe el cursor sobre el símbolo y confirme pulsando el botón . Todas las posiciones del servomotor que se hayan guardado se recuperarán en el siguiente acceso al menú de ajuste.



**Modo de funcionamiento - Visualización del estado de funcionamiento, de la señal de llama y del tiempo de funcionamiento.**

Una vez terminado el ajuste del quemador, éste último pasa al modo de funcionamiento.

El estado instantáneo de funcionamiento del quemador (funcionamiento en 1a o 2a etapa) se indica por medio del cursor. La célula inferior indica la intensidad de señal. El rango de visualización posible va de 0 µA a 7 µA. Una señal de buena calidad aparece en la 2a etapa por encima de 7 µA. Son válidos los valores límite siguientes:

- Durante el control de la llama parásita: la señal debe ser < 0,7 µA
- Durante el tiempo de seguridad: la señal debe ser > 1,0 µA
- Durante el funcionamiento: la señal debe ser > 8 µA

La célula de la parte inferior derecha indica el tiempo de funcionamiento instantáneo del quemador.

## Puesta en servicio - Regulación de presóstato aire y gas - Almacenamiento de los datos de ajuste en la pantalla

### Regulación del presóstato aire

El presóstato aire controla la presión de ventilación de aire.

Destornillar los tornillos A y B y quitar la tapa C. Después de la calibración del aire y del gas, con el quemador en función, girar lentamente en el sentido de las agujas del reloj la abrazadera D hasta el tope de bloqueo del quemador. Leer el valor indicado en la abrazadera y reducirlo un 15%. Remontar la tapa C y atornillar los tornillos A y B.



**ATENCIÓN:** el presostato evitará que la presión del aire disminuya por debajo del 85% del valor configurado, evitando de esta forma que el CO en los humos supere el 1% (10000 ppm).

### Regulación del presóstato gas de mínima

El presóstato gas de mínima tiene la función de verificar que la presión de gas antes de la rampa de gas tenga la mínima presión para asegurar que el quemador funcione correctamente.

Destornillar los tornillos I y L y quitar la tapa M. Posicionar el regulador N a un valor igual al 60% de la presión nominal de alimentación el gas (ej. para gas nat.

con pres. nom. de alim. de 20 mbar, regulador regulado al valor de 12 mbar; para G.P.L. con pres. nom. de alim. G31 30/37 mbar, regulador regulado al valor 18 mbar). Remontar la tapa M y atornillar los tornillos I y L.

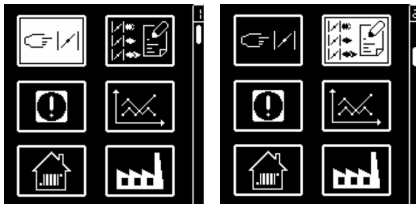

### Almacenamiento de los datos de ajuste en la pantalla.

Si el proceso de ajuste del quemador se ha completado correctamente, las posiciones del servomotor para todos los estados de funcionamiento están fijadas en el cajetín de seguridad. Existe la posibilidad de guardar en pantalla una copia de seguridad de los valores. Para ello, pulse el botón , aparecerá la pantalla contigua. Pulse el botón para elegir el menú "**Almacenamiento de los datos de ajuste**" y confirme con el botón .

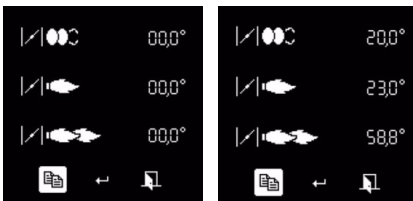

Aparecerá la siguiente pantalla. Sitúe el cursor en el símbolo . Si pulsa el botón se cargarán los datos del ajuste del cajetín en la pantalla.



En este punto, existen las siguientes opciones:

- guardar los valores en la pantalla, para ello, sitúe el cursor en el símbolo y confirme con el botón .
- salir del menú sin guardar los datos con el símbolo .



### Control de funcionamiento

Es necesario efectuar un control de seguridad del seguimiento de la llama, tanto con motivo de la primera puesta en función como tras haber

efectuado una revisión o tras un largo periodo de inactividad del equipo.  
- Prueba de puesta en marcha con el grifo del gas cerrado: el equipo de control tendrá que señalar el no funcionamiento

por ausencia de gas o bloquearse al final del tiempo de seguridad.

## Puesta en servicio - Registro de los datos de puesta en funcionamiento

 <b>Registro de los datos de puesta en funcionamiento</b>				
Test	n°1	n°2	n°3	n°4
Fecha				
Model				
Tipo de gas				
Valor calorífico del gas				
Presión de la entrada del gas    mbar				
Regulación de la presión del gas				
Capacidad volumétrica del gas    Nm³/h				
Potencia del quemador    min    kW				
Potencia del quemador    max    kW				
Temperatura de los humos    C°				
Temperatura del aire    C°				
CO <sub>2</sub> %				
CO    ppm				
NOx    ppm				
Rendimiento    %				
Acción correctiva				
Nombre del operador				
Empresa				

## Mantenimiento - Conservación

Las operaciones de mantenimiento de la caldera debe llevarlas a cabo un técnico especialista en calefacción. Para garantizar la realización anual de los trabajos de mantenimiento, se recomienda firmar un contrato de mantenimiento.



El operador está obligado a utilizar las herramientas necesarias para desarrollar las actividades de mantenimiento.



### Atención



- Antes de realizar cualquier intervención de mantenimiento y limpieza, cortar el suministro eléctrico.
- La tobera y los componentes del cabezal pueden estar calientes.

### Control de las temperaturas de los gases de combustión

- Compruebe con regularidad la temperatura de los gases de combustión.
- Limpie la caldera cuando la temperatura de los gases de combustión supere el

valor de puesta en servicio en más de 30 °C.

- Utilice un indicador de temperatura de los gases de combustión para facilitar la comprobación.



Una vez efectuadas todas las operaciones de mantenimiento, limpieza o control, volver a montar la tapa y todos los dispositivos de seguridad y protección del quemador.

### Extracción de cabeza de combustión

- Ver imágenes en el orden.

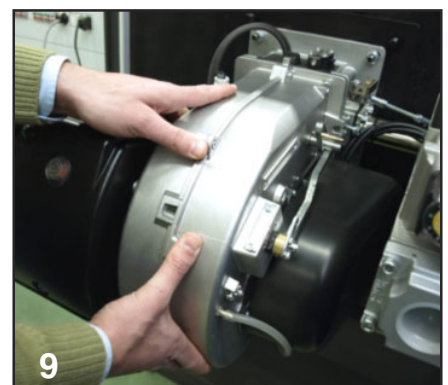
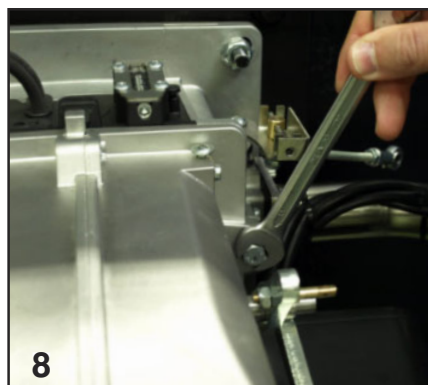
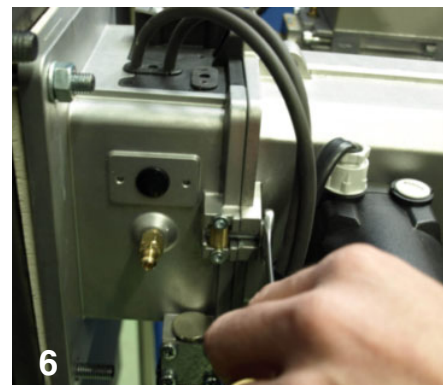
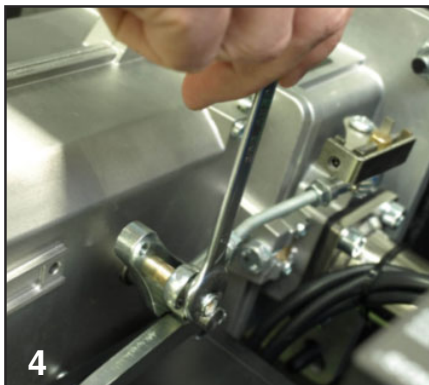
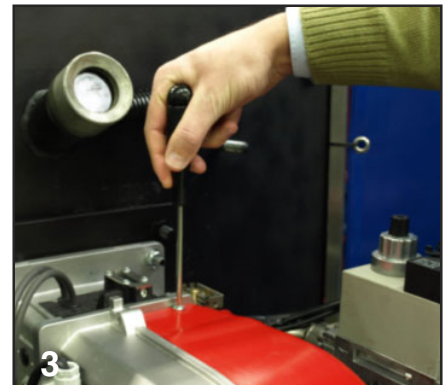
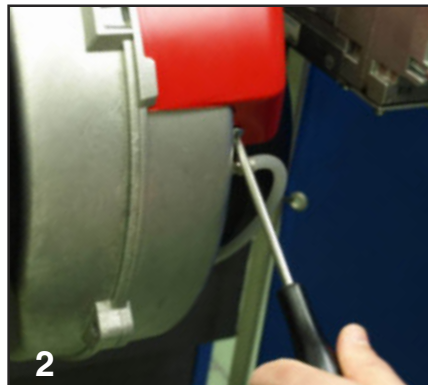
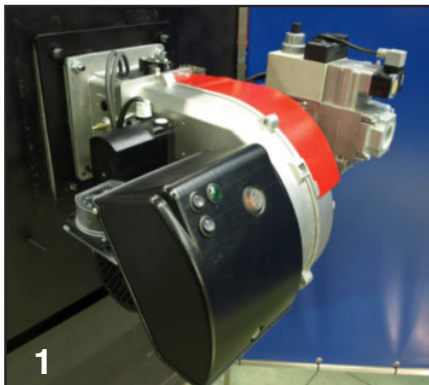



## Mantenimiento - Conservación

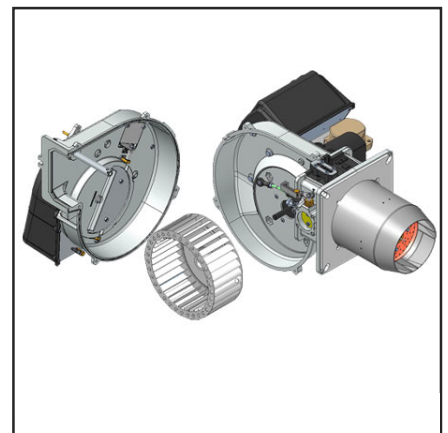
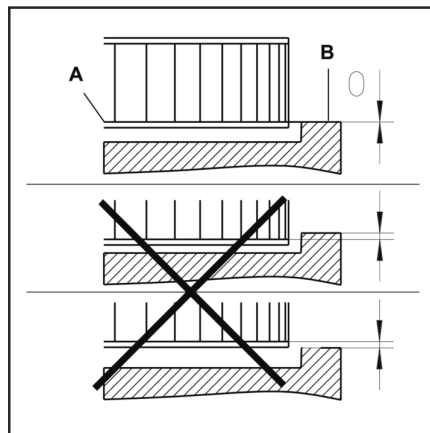
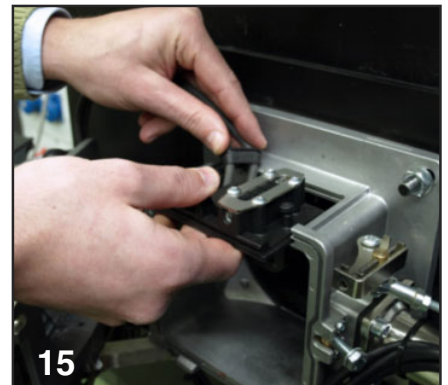
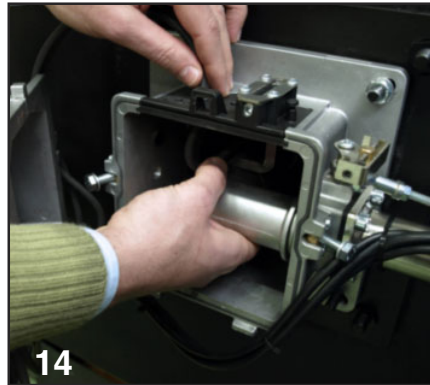
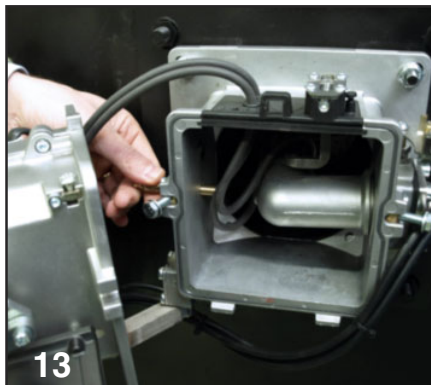
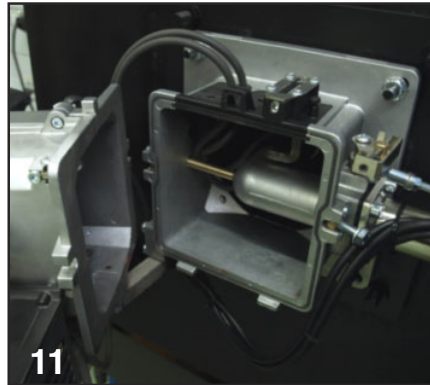
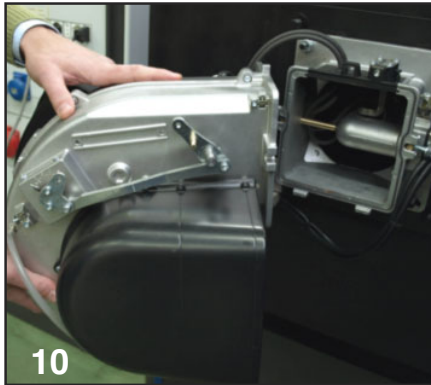

### Montaje de la turbina

Durante el cambio de ventola o motor, remitir al esquema de posicionamiento.

El disco interno A de la turbina debe ser alineado con la placa B. Introduzca una regleta entre los álabes de la turbina y sitúe A y B a la misma altura, apretar el tornillo con ranura en el ventilador (posición de mantenimiento 1).



### Posiciones de mantenimiento

- Todos los componentes de alimentación de combustible (mangueras, canalizaciones) y sus acoplamientos respectivos deben ser comprobados (estanqueidad, desgaste) y cambiados si es preciso.
- Comprobar las conexiones eléctricas y los cables y sustituirlos en caso necesario.
- Comprobar el filtro de gas, limpiarlo o sustituirlo.
- Limpiar la turbina y el cárter y comprobar que no estén deteriorados.
- Comprobar y limpiar la cabeza de combustión.
- Comprobar los electrodos de encendido, ajustarlos o sustituirlos si es necesario.
- Poner en marcha el quemador, comprobar la combustión y corregir los

ajustes del quemador si es necesario.

- Comprobar el presostato de aire y el presostato de gas.
- Comprobar la aptitud del ajuste de la rampa de gas.
- Realizar una comprobación de funcionamiento.



## Mantenimiento - Posibles inconvenientes

### Causas y resolución de anomalía

En caso de anomalía se deben comprobar las condiciones de funcionamiento normal:

1. Hay corriente eléctrica?
2. Hay presión de gas?
3. Está abierta la válvula de cierre del gas?
4. Todos los aparatos de regulación y de seguridad, como por ejemplo el termostato de la caldera, el dispositivo de protección contra la falta de agua, el interruptor de fin de carrera, etc. están regulados?

En el caso de que, después de comprobar los puntos arriba, la anomalía persiste, consulte la tabla siguiente.



Los componentes de seguridad no debe ser reparado, pero se debe reemplazados por componentes de la muestra el mismo número de artículo.



**Utilice exclusivamente piezas.**



**En caso de parada del quemador, para evitar daños en la instalación, no desbloquear el quemador más de dos veces seguidas. Si el quemador se bloquea por tercera vez, contactar con el servicio de asistencia.**

### NB: Después de cualquier intervención:

- bajo condiciones de funcionamiento normales (las puertas se cerraron, capilla cabida, etc.), la combustión del cheque y comprueba las líneas individuales para saber si hay escapes. - Registre los resultados en los documentos relevantes.

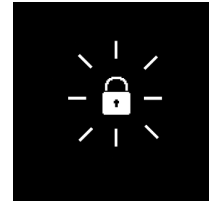

Símbolo	Observaciones	Causas	Soluciones
	El quemador no arranca tras el cierre termostático. No se indica ningún fallo en el equipo de control llama y de seguridad.	Disminución o fallo de tensión de alimentación eléctrica. Fallo en la zona del equipo de control llama.	Comprobar la causa de disminución o ausencia de tensión. Sustituir el equipo de control llama.
	No hay solicitud de calor.	Los termostatos están defectuosos o desajustados.	Ajustar o cambiar los termostatos.
	El quemador funciona brevemente al encenderlo, luego se apaga y se enciende esta luz roja.	El equipo de control llama se ha bloqueado voluntariamente de forma manual.	Desbloquee el equipo de control llama.
	El quemador no arranca.	Presostato de aire: no está en posición de parada. Ajuste erróneo. Contacto soldado.	Proceder a un nuevo ajuste del presostato. Comprobar el cableado. Sustituir el presostato.
	El quemador no arranca. La presión de gas es normal.	Presión de gas insuficiente. El presostato de gas está desajustado o es defectuoso.	Revisar las canalizaciones de gas. Limpiar el filtro. Revisar el presostato de gas o sustituir la unidad de gas compacta.
	Se pone en marcha el ventilador del quemador. El quemador no arranca.	Presostato de aire: el contacto no se cierra.	Proceder a un nuevo ajuste del presostato. Comprobar el cableado. Sustituir el presostato.
	Se pone en marcha el ventilador del quemador. El quemador no arranca.	Luz parásita en pre ventilación o preencendido.	Revisar la válvula. Revisar la vigilancia de llama.

## Mantenimiento - Posibles inconvenientes - Menú de diagnóstico de fallos

Símbolo	Observaciones	Causas	Soluciones
	El quemador se pone en marcha, se enciende y luego hay una interrupción.	<p>Ausencia de llama transcurrido el tiempo de seguridad.</p> <p>El caudal de gas está mal regulado. Fallo en el circuito de vigilancia de la llama.</p> <p>Mala polarización (posición fase / neutro) de la alimentación eléctrica en la toma.</p> <p>No hay chispas de encendido. Cortocircuito de uno o varios electrodos. El(los) cable(s) de encendido está(n) dañado(s) o defectuosos.</p> <p>Encendedor defectuoso.</p> <p>Equipo de control llama y de seguridad. Las electroválvulas no se abren. Bloqueo de las válvulas.</p>	<p>Ajustar el caudal de gas. Comprobar el estado y la posición de la sonda de ionización con respecto a la masa. Comprobar el estado y las conexiones del circuito de ionización (cable y puente de medición).</p> <p>Comprobar la polarización correcta de la toma.</p> <p>Ajustar los electrodos, limpiarlos o sustituirlos.</p> <p>Conectar el o los cables o sustituirlos.</p> <p>Sustituir el encendedor.</p> <p>Sustituir el equipo de control llama. Comprobar el cableado entre el equipo de control llama y los componentes externos. Sustituir la unidad compacta de gas. Sustituir las válvulas.</p>
	El quemador se detiene en pleno funcionamiento.	<p>Presostato de aire: el contacto se abre en el arranque o durante el funcionamiento.</p> <p>Fallo de la llama durante el funcionamiento.</p>	<p>Ajustar o sustituir el presostato. Comprobar el circuito de la sonda de ionización. Revisar o sustituir el equipo de control llama y de seguridad.</p>
	Fallo del servomotor	<p>Suciedad en la válvula de aire.</p> <p>Bloqueo de la válvula de aire.</p> <p>Problema interno en el servomotor.</p>	<p>Cambie el servomotor</p>

### Menú de diagnóstico de fallos.



Para acceder al menú de diagnóstico de los fallos, pulse cualquier botón con el quemador listo para funcionar, con el quemador en funcionamiento o con el quemador en posición de bloqueo de seguridad. Es imposible acceder al menú de diagnóstico de los fallos durante la fase de arranque.

Aparece la pantalla general de menús. Con los botones , , o , sitúe el cursor en el símbolo del menú de diagnóstico de fallos, y confirme con el botón .

La información sobre el último fallo se indica con el símbolo parpadeante. Debajo se indica la intensidad de la llama, la tensión de red, la posición de la válvula de aire, el número de arranques del quemador y el tiempo de funcionamiento del quemador en el momento del bloqueo de seguridad.



Con los botones y se puede recuperar información sobre los últimos cinco fallos ocurridos (el número de fallo se visualiza en la esquina superior izquierda de la pantalla). Después de la información sobre los últimos cinco fallos se visualizan el número de teléfono del servicio posventa y el número de contrato de mantenimiento (ningún valor viene introducido de fábrica).

• Salir del menú con el botón .

Introducir el n° de teléfono de la empresa de mantenimiento y el n° del contrato de mantenimiento Cuando el símbolo correspondiente aparezca en la pantalla:

• Mantener la tecla pulsada hasta que la primera cifra comience a parpadear (con una simple presión corta se sale del menú).

• Con los botones o , regule la cifra con el valor deseado (guión bajo = campo vacío)

• Con el botón pasar a la siguiente cifra.

• Cuando el número esté completado, grabarlo con el botón .



## Mantenimiento - Menú de estadísticas de funcionamiento

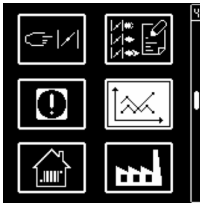

### Menú de estadísticas de funcionamiento.

Para acceder al menú de estadísticas de funcionamiento, pulse cualquier botón con el quemador listo para funcionar, con el quemador en funcionamiento o con el quemador en posición de bloqueo de seguridad. Es imposible acceder al menú de diagnóstico de estadísticas de funcionamiento durante la fase de arranque. Aparece la pantalla general de menús. Con los botones , , o , sitúe el cursor en el símbolo del menú de las estadísticas de funcionamiento, y confirme con el botón . El menú de las estadísticas de funcionamiento agrupa 7 pantallas. La navegación entre las diferentes pantallas se realiza con los botones y .

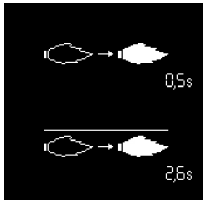

- Tiempo de detección de la llama durante el último arranque.

- Tiempo medio de detección de la llama durante los últimos 5 arranques.



- Número total de arranques del quemador.

- Número total de fallos.

- Número total de horas de funcionamiento.

- Total de horas de funcionamiento en la potencia nominal.

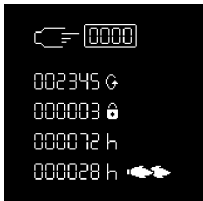

- Total de arranques del quemador después de la última puesta a cero del contador.

- Número total de fallos desde la última puesta a cero del contador.

- Total de horas de funcionamiento después de la última puesta a cero del contador.

- Total de horas de funcionamiento en la potencia nominal después de la última puesta a cero del contador.

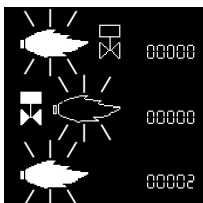

- Número de fallos "Llama parásita".

- Número de fallos "Ausencia de llama transcurrido el tiempo de seguridad".

- Número de fallos "Pérdida de llama en funcionamiento".

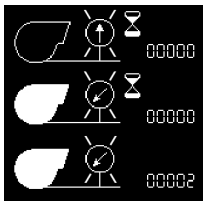

- Número de fallos "Manostato de aire soldado".

- Número de fallos "Manostato de aire no se cierra durante el funcionamiento".

- Número de fallos "Salto del contacto del manostato de aire durante el funcionamiento"

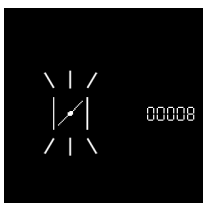

- Número de fallos "Servomotor".

- Salir del menú con el botón .

## Содержание - Предупреждения общего характера

Обзор	Сертификат соответствия	3
	Технические характеристики	4
	Рабочий диапазон	5
	Размеры	6
Содержание	Содержание	92
	Предупреждения общего характера	92
	Описание горелки	93
Функционирование	Общие функции безопасности	94
	Блок управления TCG2xx	95
	Панель управления	95
Установка	Установка горелки	96
	Электрическое соединение	97
	Необходимые проверки перед пуском в эксплуатацию	97
Ввод в эксплуатацию	Регулировка горелки	98-99
	Регулировка реле давления воздуха и газа	100
	Регистрация данных о вводе в эксплуатацию	100
Техническое обслуживание	Работы по техническому обслуживанию	101-102
	Возможные неполадки	103
Обзор	Электрические схемы	112
	Запчасти	118

### Предисловие

Руководство по эксплуатации поставляется вместе с горелкой: - представляет важную информацию и инструкции по технике безопасности при установке, вводе в действие, эксплуатации и техническому обслуживанию горелки; - предназначено для использования квалифицированным персоналом.

### Система символов и знаков, используемых в руководстве

 **Максимальная опасность** — указывает операции, которые могут вызвать получение тяжелых травм, привести к смертельному исходу или нести риски для здоровья в течение продолжительного периода времени, если эти операции выполнены неправильно.

 **Внимание** — указывает операции, которые могут вызвать получение тяжелых травм, привести к смертельному исходу или нести риски для здоровья в течение продолжительного периода времени, если эти операции выполнены неправильно.

 **Осторожно** — указывает операции, которые могут нанести ущерб машине и/или травмы людям, если эти операции выполнены неправильно.

 **Опасность: детали и узлы под напряжением.**

 **Опасность: легковоспламеняющийся материал.**

 **Опасность: риск получения ожогов.**

 **Опасность: риск раздавливания конечностей.**

 **Следует обязательно установить кожаные перчатки и средства защиты.**

 **Защита окружающей среды** Этот знак указывает на инструкции по эксплуатации машины с бережным отношением к окружающей среде.

 **Важная информация** Этот знак указывает на важную информацию, которую следует помнить.

**Основные указания** Горелки производства Ecoflam были разработаны и изготовлены в соответствии с действующими нормативами и директивами.

 **Все горелки соответствуют стандартам безопасности и энергосбережения в пределах заявленного рабочего поля.**

 **Запрещается эксплуатация горелки за пределами рабочего диапазона.**

Качество продукции гарантировано системой сертификации в соответствии с нормой ISO 9001:2008

Горелки MAX GAS спроектированы для сжигания природного газа и газа пропан с низким выбросом в атмосферу загрязняющих веществ. Горелки соответствуют норме EN 676.

 **Монтаж, пуск в эксплуатацию и техническое обслуживание должны производиться только квалифицированными специалистами с соблюдением всех действующих директив и предписаний.**

### Упаковка и перемещение

Перемещение горелки в упаковке следует осуществлять на тележке или на подъемнике, проявляя особую осторожность, чтобы не допустить ее падения, в связи с чем горелка должна находиться на расстоянии не более 20 см от земли. После удаления упаковки проконтролируйте целостность содержимого, а также соответствие оформленному заказу. В случае сомнений свяжитесь с производителем.

 **Установка горелки должна осуществляться квалифицированным персоналом.**

Если размер и вес не позволяют поднять изделие вручную одному

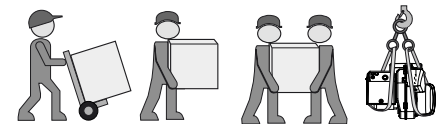



человеку, привлечите к выполнению этой операции еще одного работника или воспользуйтесь грузоподъемным механизмом. Если на горелке не предусмотрены рым-болты, зачальте ее с помощью строп.

 Используйте принадлежности, входящие в комплект поставки (фланец, уплотнение, болты и гайки). При установке горелки на котел проявляйте осторожность, чтобы не повредить изолирующую прокладку.

### Условия установки

Горелку следует устанавливать после выполнения внутренней очистки места, предназначенного для ее установки.

 Утилизируйте правильным образом все элементы упаковки, разделив отдельно различные виды материалов.

 Горелка не должна эксплуатироваться в помещениях с агрессивной средой (например, спрей, тетрахлорэтилен, тетрахлорметан и т.д.), сильно запыленным воздухом или с высокой влажностью (например, в прачечных). Достаточная вентиляция должна быть предусмотрена в помещении, где установлена горелка, так, чтобы обеспечить условия для хорошего сгорания. Местное законодательство может содержать дополнительные требования.

 **Гарантия не распространяется на возмещение ущерба, вызванного следующими причинами:**

- ненадлежащее использование  
- неправильная установка, установка, выполненная покупателем или третьими лицами, использование неоригинальных элементов.

## Содержание - Описание горелки

**Передача установки пользователю и рекомендации по эксплуатации** Производитель обязан не позднее момента передачи установки пользователю передать ему инструкции по эксплуатации и техническому обслуживанию установки. Они должны храниться в котельной на видном месте. В них должен быть указан номер телефона и адрес ближайшего центра технического обслуживания.

### Основные указания

Горелки MAX GAS PAB это одноступенчатые, Двухступенчатые устройства, работающие в полностью автоматическом режиме.. Форма головки горения позволяет получить низкий уровень выделения NOx и продуктов горения, максимально повышая таким образом КПД теплогенератора. Выделения могут отличаться от значений, полученных в испытательной лаборатории, так как значительно зависят от типа теплогенератора, в котором устанавливается горелка.

Монтаж должен отвечать требованиям действующих нормативов. Например, необходимо избегать помещений с опасной атмосферой или без вентиляции.

### Табличка с данными

Повреждение, удаление, отсутствие и т. д. таблички горелки могут не позволить однозначно идентифицировать горелку и делают затруднительной любую операцию по ее установке и техническому обслуживанию.

### Рекомендации пользователю

Не менее одного раза в год оборудование должно проверяться квалифицированным специалистом. Для обеспечения регулярных проверок рекомендуется заключить договор на проведение технического обслуживания.



**Для любого другого использования требуется разрешение Компании Ecoflam.**

### Упаковка

Горелка поставляется с модульной системой упаковки отдельными комплектами/коробками:  
**ВВСН:** Горелка в комплекте с огневой головкой и фланцем.

- 1 пакет : - многоязычное техническое руководство.

- винты, гайки и шайбы.

**GT:** Отдельная газовая рампа.

**KIT & ACS** заказываемые и поставляемые отдельно

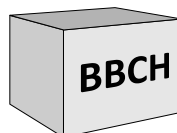

- A1 TCG 2xx Блок управления
- 3 Регулировка воздуха в головке горелки
- 5 Корпус
- 8 Труба жаровая
- 15 Фланец горелки
- 16 Кнопка разблокировки
- 113 Короб воздухозабора

**KIT & ACS** заказываемые и поставляемые отдельно



## MAX GAS 350 E PAB TC TW

### НАЗВАНИЕ

MAX GAS газ

### МОДЕЛЬ

MAX GAS 350 350 кВт

### ВЫБРОСЫ

E ErP version

LN Low NOx

### РЕЖИМ РАБОТЫ

PAB 2 этапы

PR 2 этапы стадию механического

### ТИП ГОЛОВКИ

TC КОРОТКАЯ ЖАРОВАЯ

TL ДЛИННАЯ ЖАРОВАЯ

### ТОПЛИВО

природный газ

LPG пропан газ

### БЛОК УПРАВЛЕНИЯ

TW Ariston TCG 2xx

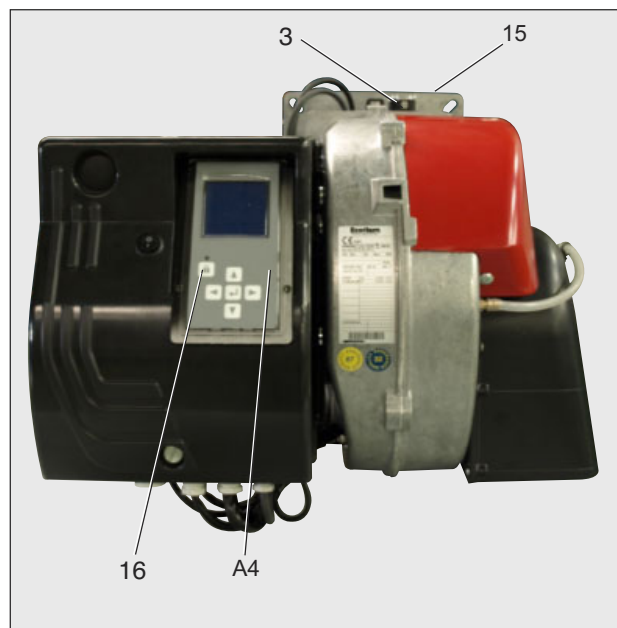
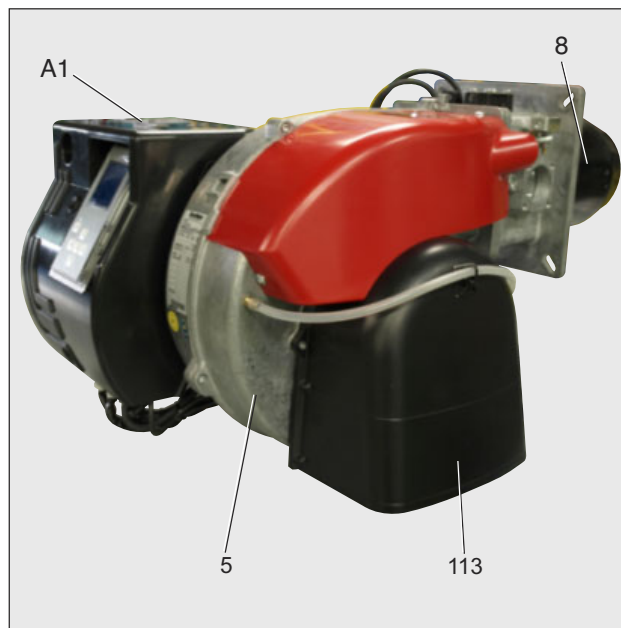

## Функционирование - Общие функции безопасности

### Описание работы

При первой подаче напряжения, после отключения напряжения или перевода в режим безопасности, после отключения газа или после остановки на 24 часа, начинается время предварительной вентиляции 24 сек.

### В течение предварительной вентиляции:

- давление воздуха находится под контролем.
- контроль присутствия возможных аномальных указаний пламени.

### После истечения периода предварительной вентиляции

- запускается розжиг.
- главный и предохранительный электромагнитные клапаны открыты.
- пуск горелки.

### Контроль

Пламя контролируется ионизационным зондом. Зонд вместе с изоляцией встроен в газовую головку и проходит через дефлектор в зону пламени. Зонд не должен иметь электрический контакт с заземленными деталями. В случае короткого замыкания между зондом и массой горелки горелка переходит в аварийный режим. При горении в газовом пламени образуется ионизационная зона, эта зона пересекается выпрямленным током, который идет от зонда к соплу горелки.

### Режим безопасности

- Если при запуске горелки (пуск газа) не образовалось пламя, то по истечении времени безопасности, газовый клапан закрывается.
- В случае исчезновения пламени во время работы подача газа прекращается.
- В случае нехватки воздуха при предварительной вентиляции или во время работы происходит переход в режим безопасности.
- В случае нехватки газа горелка не включается и/или останавливается.

### Остановка регулировки

- Реле регулятора температуры прерывает запрос на нагрев.
- Газовые клапаны закрываются.
- Пламя гаснет.
- Электродвигатель вентилятора останавливается.
- Горелка готова к работе.

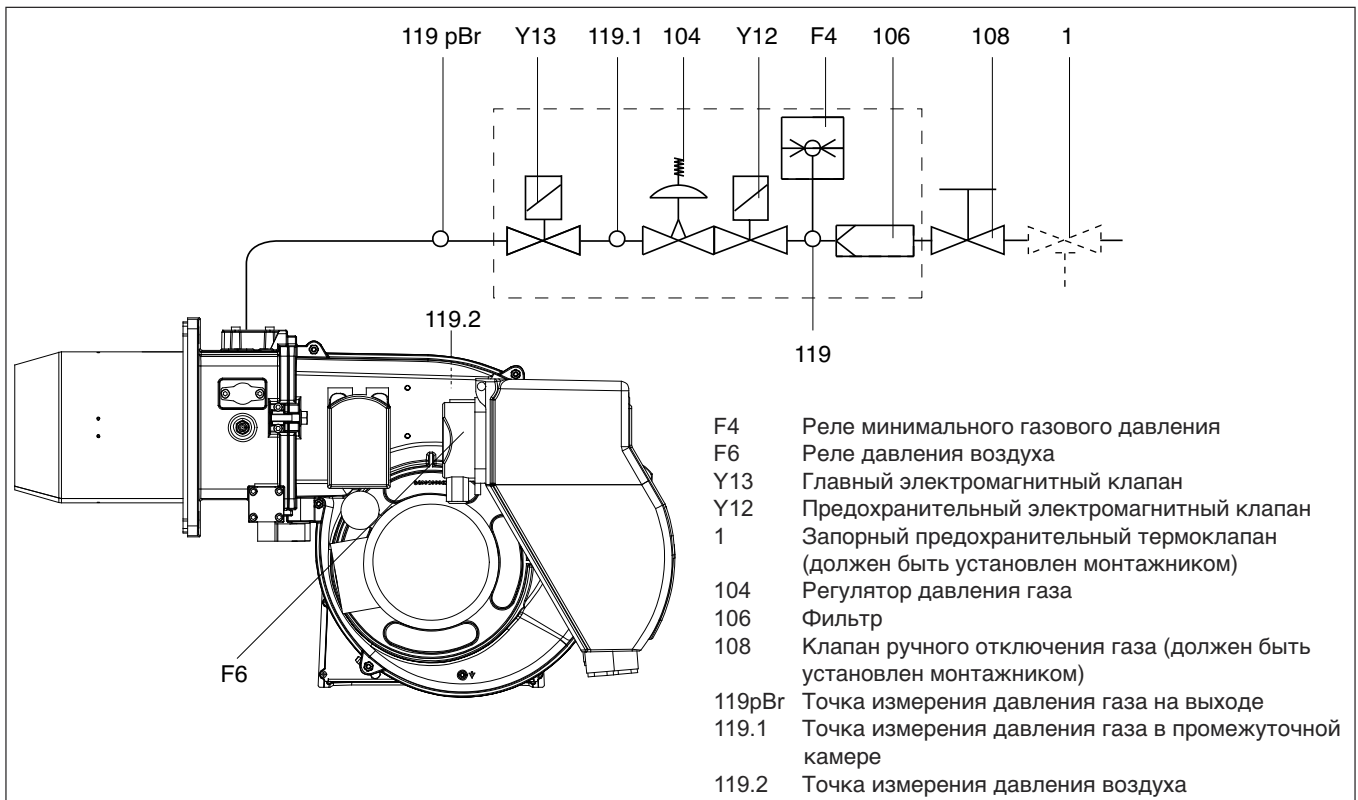



## Функционирование - Блок управления TCG 2xx



Блок управления TCG 2xx отслеживает и управляет работой горелки с воздушным наддувом. Благодаря тому, что ход программ управляется микропроцессором, обеспечивается стабильность временных периодов, независимо от изменения напряжения электросети и окружающей температуры. Блок защищен от падения электрического напряжения. Если напряжение сети падает ниже минимального значения 185 В, блок управления выключается и подает аварийный сигнал. Как только напряжение превысит 195 В, блок

### Блокировка и разблокировка

Блок может быть заблокирован (переход в режим безопасности) кнопкой разблокировки и разблокирован (сброс неисправности) при условии, что блок находится под напряжением.

**⚠ DANGER** **Перед тем, как осуществить монтаж или демонтаж блока, отключите устройство от электропитания. Открывать блок или производить ремонтные работы запрещено!**

Нажатие на кнопку разблокировки блока в течение	... вызывает ...
... 1 секунды ...	разблокировку блока управления.
... 2 секунд ...	блокировку блока управления.
... 9 секунд ...	удаление статистических данных.

- Перемещение курсора вверх.
- Перемещение курсора вниз.
- Увеличение отображаемого значения.
- Уменьшение отображаемого значения.
- Изменение / подтверждение указываемого значения.
- Разблокировка блока.
- Красный светодиод (мигает в случае неисправности).

Экран	Описание	Экран	Описание
	Ожидание запроса на выработку тепла котлом.		Открытие газового клапана и время безопасности.
	Открытие воздушной заслонки для предварительной продувки.		Наличие пламени и ожидание разрешения на регулирование.
	Предварительная продувка		Горелка работает. В ячейке внизу отображается сила сигнала и время работы горелки.
	Закрытие воздушной заслонки до положения розжига, предварительный розжиг.		

## Функционирование - Блок управления TCG 2xx

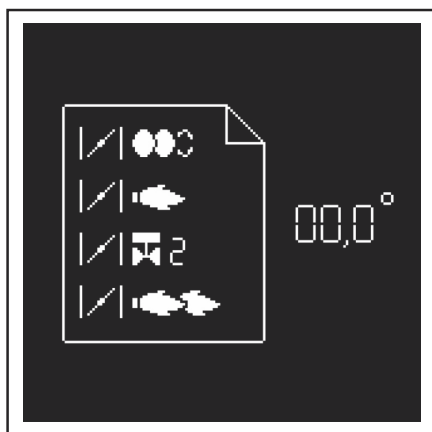

Одновременно с этими двумя функциями управления и безопасности блок TCG2xx обеспечивает регулирование: (см. рисунок)

- положение воздушной заслонки при розжиге.
- положение воздушной заслонки при работе 1-ой ступени.
- положение открытия клапана 2-ой ступени (для перехода с 1-ой на 2-ую ступень).
- положение воздушной заслонки при работе на 2-ой ступени.
- положение закрытия клапана 2-ой ступени (для перехода с 2-ой на 1-ую ступень)

Параметрирование блока управления осуществляется с помощью 5-кнопочного дисплея. Рабочие значения отображаются на дисплее в

реальном времени. Нажатием на эти кнопки обеспечивается доступ к 7 меню:



• меню настройки серводвигателя.



• меню статистических данных.



• меню для ручного управления  
В этих меню можно настроить стандартные конфигурации блока управления. Они предварительно настроены на заводе. Любое их изменение на месте должно выполняться только после консультации с Ecoflam. Код доступа и указания по настройке этого меню, могут быть получены по запросу.



• меню хранения регулировочных значений серводвигателя в дисплее.



• меню для настройки / изменения стандартных конфигурации.



• меню просмотра неисправностей.



• меню для настройки вариантов промышленного применения.

## Функционирование - Блок управления TCG 2хх

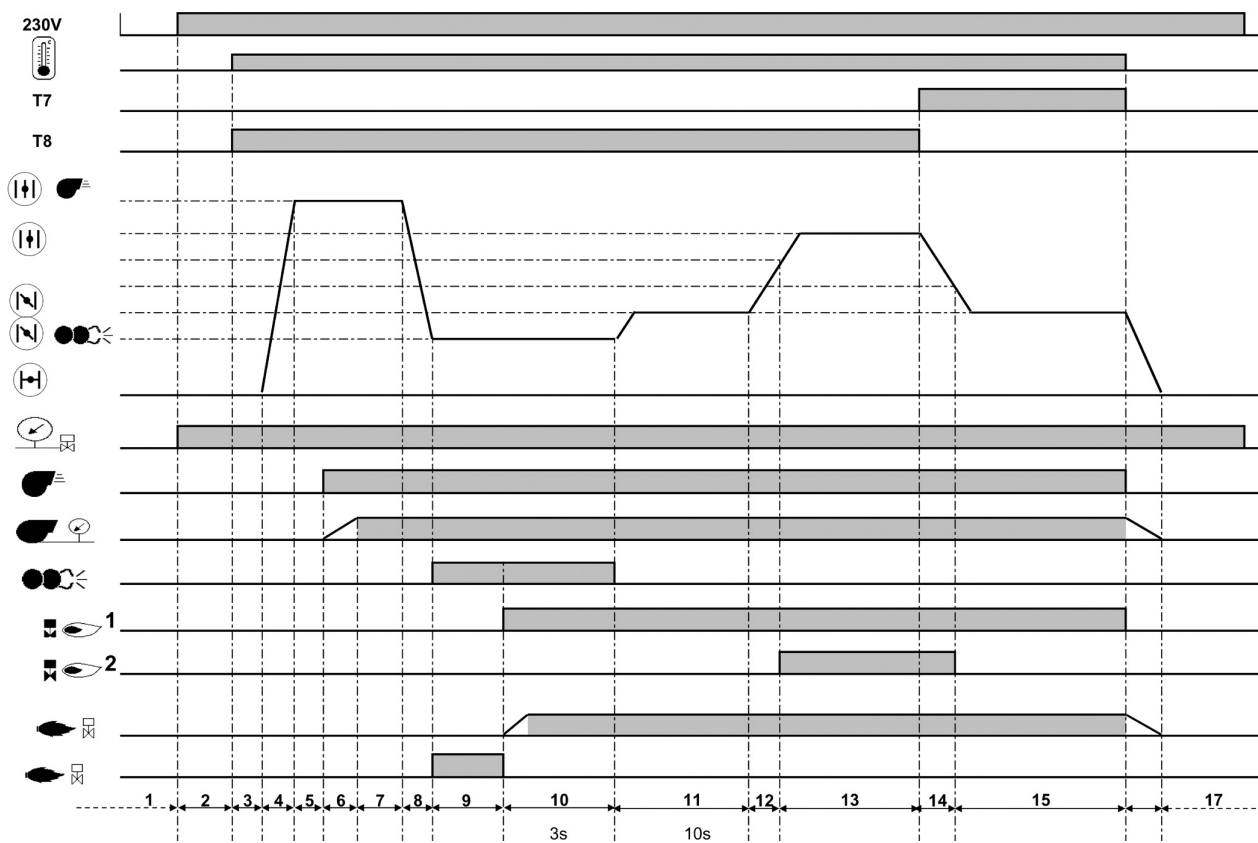

### Фазы рабочего цикла:

- 1: Отсутствие напряжения
- 2: Подача напряжения, отсутствие запроса на нагрев.
- 3: Проверка закрытия воздушной заслонки.
- 4: Открытие воздушной заслонки, ее переход в положение предварительной вентиляции.
- 5: Проверка состояния покоя реле давления воздуха.
- 6: Предварительная вентиляция: подача напряжения на электродвигатель, проверка давления

- воздуха.
- 7: Окончание предварительной продувки.
- 8: Закрытие воздушной заслонки до положения розжига.
- 9: Подача напряжения на устройство розжига, отслеживание паразитного пламени.
- 10: Запуск горелки: Открытие электромагнитного клапана, формирование пламени, время безопасности не более 3 с.
- 11: Ожидание разрешения на регулирование.
- 12: Открытие воздушной заслонки до

- достижения положения открытия клапана 2<sup>ой</sup> ступени
- 13: Работа на 2<sup>ой</sup> ступени
- 14: Закрытие воздушной заслонки до достижения положения закрытия. Клапана 2<sup>ой</sup> ступени
- 15: Работа на 1<sup>ой</sup> ступени.
- 16: Остановка регулирования, закрытие воздушной заслонки на 0°.
- 17: Ожидание нового запроса на выработку тепла.

## Функционирование - Схема назначения контактов Подключения 230 вольт

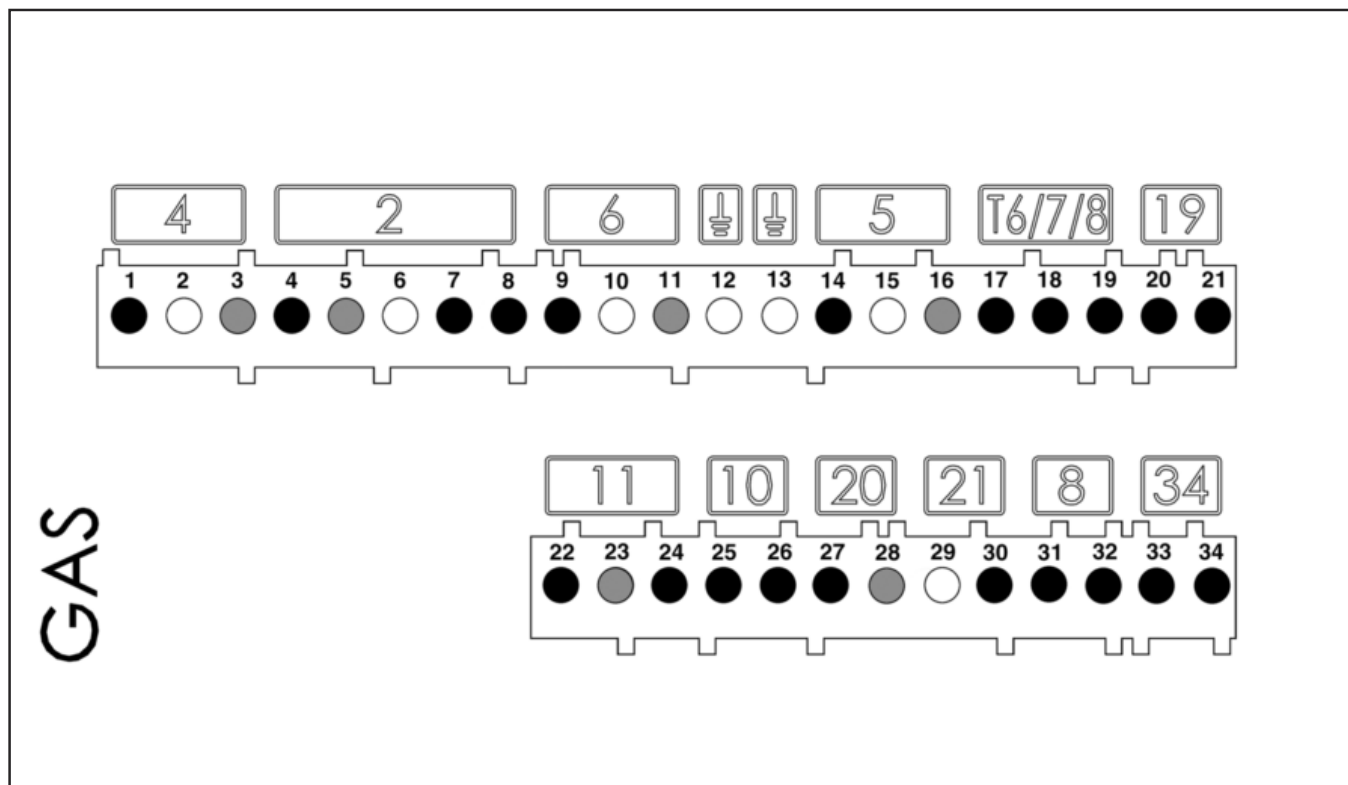

Вывод	Назначение	Разъем	Вывод	Назначение	Разъем
1	Фаза электродвигателя горелки	<b>4</b>	20	Фаза термостата минимальной мощности (T1)	<b>19</b>
2	Земля		21	Сигнал запроса на выработку тепла (опция T2)	
3	Нейтраль		<b>2</b>	22	Сигнал контроля пламени
4	Фаза электромагнитного клапана	23		Нейтраль	
5	Нейтраль	24		Фаза	
6	Земля	25		Сигнал реле давления воздуха	<b>10</b>
7	Фаза электромагнитного клапана	26	Фаза		
8	Фаза	<b>6</b>	27	Фаза	<b>20</b>
9	Фаза L1		28	Сигнал дистанционной разблокировки	
10	Земля		29	Нейтраль	<b>21</b>
11	Нейтраль	30	Фаза сигнала неисправности		
12	Земля	<b>5</b>	31	Фаза	<b>8</b>
13	Земля		32	Сигнал реле давления газа мини	
14	Фаза устройства розжига		33	Не используется	<b>34</b>
15	Земля	<b>T6/7/8</b>	34	Не используется	
16	Нейтраль		17	Фаза термостата системы регулирования	
17	Фаза термостата системы регулирования		18	Сигнал T7	
18	Сигнал T7	19	Сигнал T8		

Функционирование - Схема назначения контактов Подключения низкого напряжения

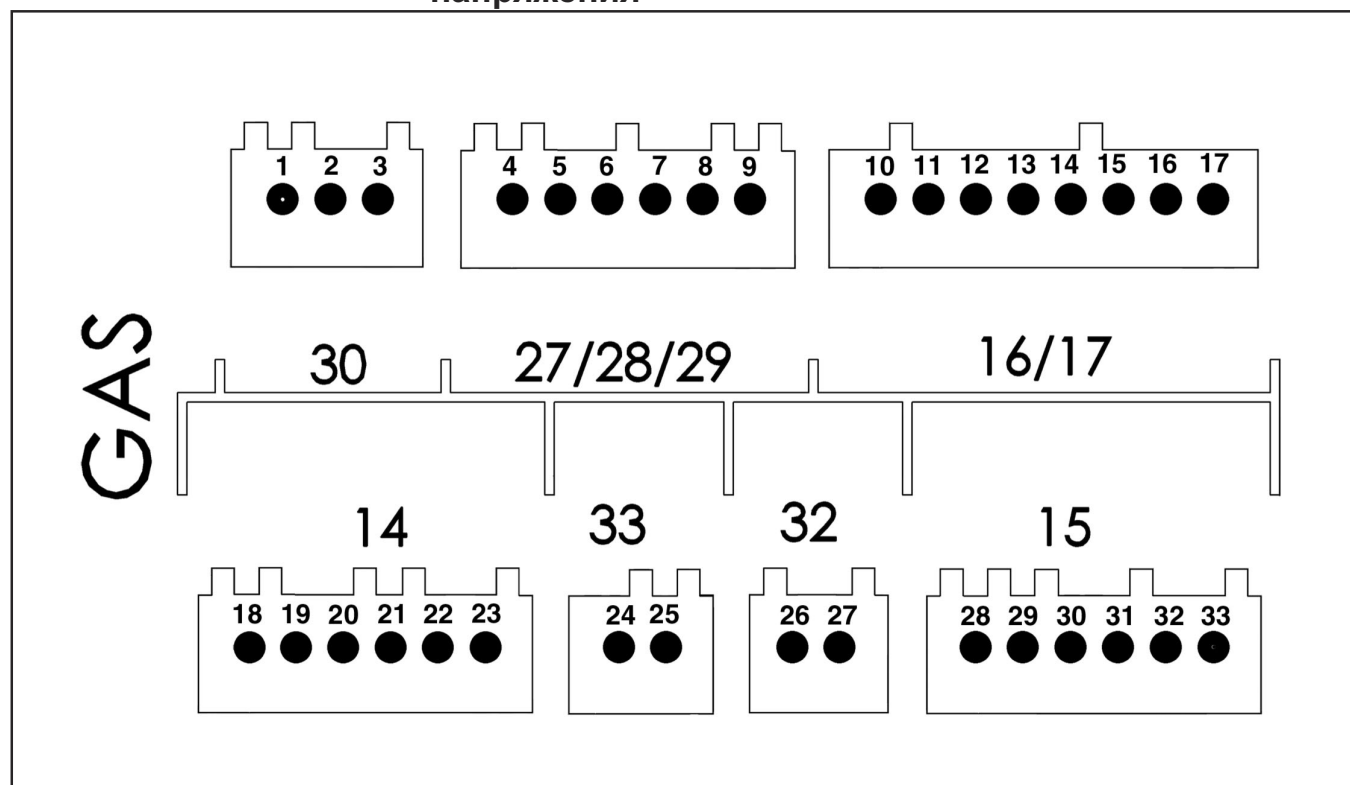

Вывод	Назначение	Разъем	Вывод	Назначение	Разъем
1	Не используется	<b>30</b>	18	Не используется	<b>14</b>
2	Не используется		19	Не используется	
3	Не используется		20	Не используется	
4	Не используется	<b>27 28 29</b>	21	Не используется	
5	Не используется		22	Не используется	
6	Не используется		23	Не используется	
7	Не используется		24	Не используется	
8	Не используется		25	Не используется	
9	Не используется	<b>16 / 17</b>	26	Не используется	<b>33</b>
10	Дисплей или интерфейс ПК		27	Не используется	
11			<b>15</b>	28	Серводвигатель воздушной заслонки
12				29	
13				30	
14				31	
15				32	
16				33	
17					

## Установка - Установка горелки

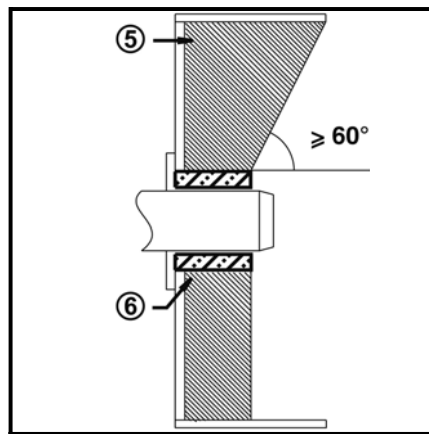
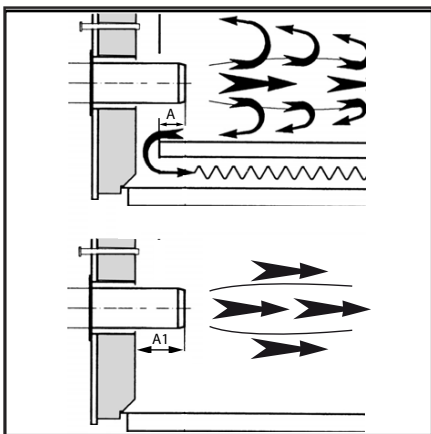
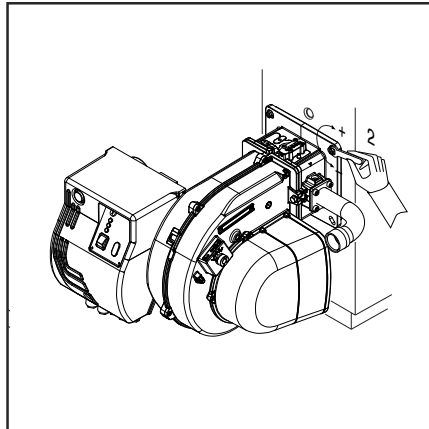
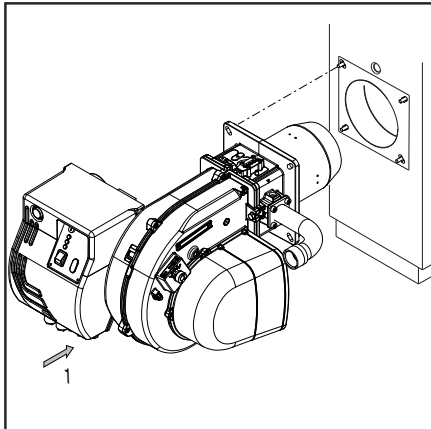

### Линия газоснабжения

При установке линии газоснабжения и газовой рампы необходимо соблюдать предписания нормы EN676. Устанавливается обязательный комплект принадлежностей согласно EN676. Дополнительные принадлежности устанавливаются монтажником в соответствии с местными предписаниями.



**Монтажная организация несет ответственность за установку дополнительных опор для исключения избыточной нагрузки на корпус горелки от собственной массы полного газового блока, дополнительных комплектующих, трубопроводов и т. д.. Корпус горелки рассчитан только на массу газового вентиля и трубопровода между вентилем и корпусом.**

### Установка газовой рампы



Газовая рампа поставляется отдельно. Для ее монтажа см. инструкции, приведенные в руководстве по монтажу газовой рампы.

### Предписания общего порядка для подключения газа

- Подключение газовой рампы к газовой сети должно выполняться исключительно уполномоченным квалифицированным специалистом.
- Сечение газовых труб должно быть подобрано таким образом, чтобы

давление подачи газа не могло опуститься ниже предписанного значения.

- Ручной отсечной клапан (не поставляется) должен быть установлен "вверх по течению" от газовой рампы.

### УСЛОВНЫЕ ОБОЗНАЧЕНИЯ

- Pf: Противодействие в топке.
- Pb: Давление газа в горелке (головка горелки + газовая рампа).
- P<sub>in</sub>: Минимальное давление на входе.

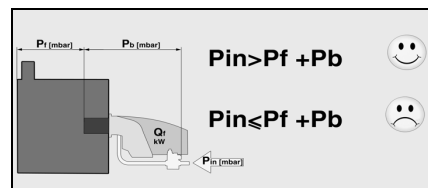

### ПРЕОБРАЗОВАНИЕ В СУГ

KITLPG-MAX GAS...

Для работы с СУГ необходимо приобрести комплект СУГ (Kit LPG) и установить его при соблюдении прилагаемых инструкций.

### Монтаж горелки

Горелка крепится к соединительному фланцу и, следовательно, к котлу. Таким образом, камера сгорания будет закрыта герметично.

### Монтаж :

- Закрепить фланец к котлу винтами.

### Демонтаж :

- Ослабить винт.
- вытащите горелку из котла.



**Установите горелку в котле, исходя из указанного положения установки. Установка 3 не допустима по соображениям безопасности.**

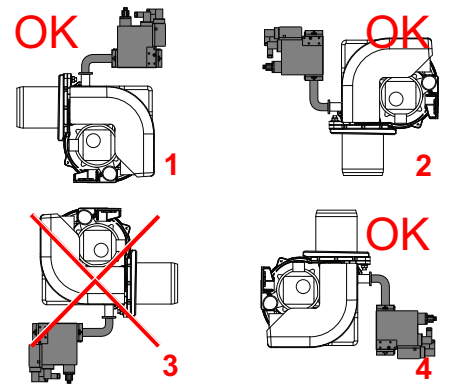

### Глубина установки сопла горелки и огнеупорное уплотнение

Для котлов без охлаждения передней стенки и при отсутствии других указаний со стороны производителя котла, необходимо выполнить огнеупорную вставку или теплоизоляцию (5), как показано на рисунке слева. Огнеупорная вставка не должна заходить за передний край сопла горелки, а угол ее конического скоса не должен превышать 60°. Воздушный промежуток (6) должен быть заполнен эластичным и невоспламеняемым теплоизоляционным материалом.

Для котлов при выборе глубины сопла горелки необходимо руководствоваться указаниями производителя котла.

Колонки с обратным пламенем :  
A = 50-100 mm.

Колонки с тройной дымовой спиралью :  
A1 = 50-100 mm.

### Система отвода продуктов горения

Для предотвращения неприятного шума не рекомендуется применять для соединения котла с дымоходом соединительные детали с проходным каналом, изогнутым под прямым углом.



## Установка - Подключение к электросети - Необходимые проверки перед пуском в эксплуатацию

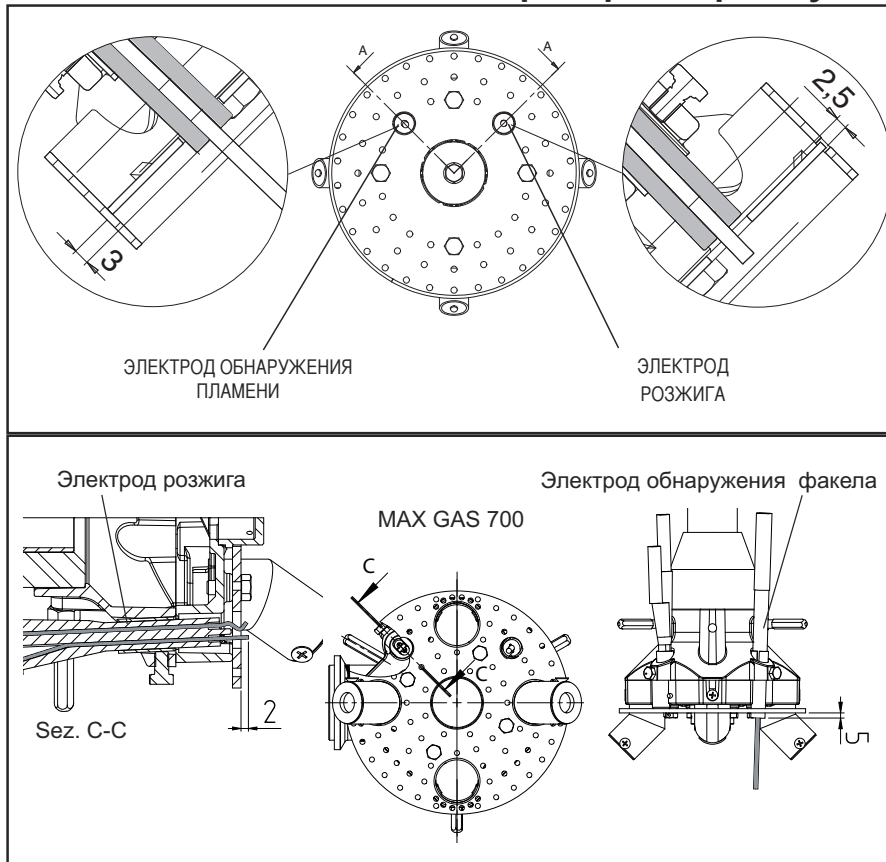

другим, с подходящей шкалой. Вышеуказанные действия невозможны для электродвигателей мощностью выше 3 кВт. Для более подробной информации, пожалуйста, свяжитесь с Ecoflam.

### Положение электродов

Обязательно проверьте положение электродов после их замены или установки комплекта KIT LPG. Неправильное положение электродов может затруднить розжиг горелки.

### Проверки перед пуском в эксплуатацию

Перед первым запуском следует проверить следующее:

- Убедитесь, что горелка установлена согласно настоящей инструкции.
- Предварительная регулировка горелки выполнена правильно, согласно указанным в таблице регулировок значениям.
- Настройка компонентов системы горения
- Теплогенератор должен быть готов к работе согласно инструкции по его использованию.
- Все электрические соединения выполнены правильно.
- Теплогенератор и система отопления заполнены достаточным количеством воды. Циркуляционные насосы действуют.
- Регуляторы температуры и давления, устройство защиты от недостатка воды, а также другие предохранительные и защитные устройства, используемые на установке, правильно подсоединены и действуют.
- Вытяжная труба должна быть прочищена. Устройство для подачи дополнительного воздуха, если оно установлено, в рабочем состоянии.
- Гарантирована подача свежего воздуха.
- Получен запрос на тепло.
- Должно быть доступным достаточное давление газа.
- Топливопровода установлены согласно техническим нормам, освобождены от воздуха и проверена их герметичность.
- Согласно существующим нормам на вытяжной трубе должна находиться точка измерения. До этого места труба должна быть герметичной для того, чтобы подсос наружного воздуха не повлиял на результаты измерений.

### Электроподключение

Электропроводка и все работы по подключению к сети должны выполняться только квалифицированным электриком. Должны выполняться действующие предписания и директивы. Установка электропитания должна быть оснащена дифференциальным выключателем типа А.

**Строго соблюдать действующие предписания и директивы, помимо электросхемы, поставляемой с горелкой!**

• Убедитесь, что напряжение электропитания соответствует указанному рабочему напряжению в электросхеме и на шильдике горелки. Плавкий предохранитель : 5 А

### Подключение разъемами

Горелка должна отключаться от сети с помощью многополюсного выключателя, соответствующего действующим стандартам. Горелка и теплогенератор

(котел) соединяются между собой посредством семиконтактного штекера (1).

### Подключение газовой ramпы

Выполните подключение газовой ramпы при помощи разъемов, установленных на горелке.

### Горелки производятся с соединениями, предназначенными для трехфазного электропитания 380-400В.

Горелки с электродвигателями мощностью 3 кВт или менее могут быть адаптированы под 220-230В (пожалуйста, следуйте инструкции на обратной стороне); электродвигатели большей мощности могут работать только при трехфазном электропитании 380-400В. Если требуемое исполнение горелки отличается от вышеупомянутого стандарта, рекомендуется сделать отдельное примечание при заказе.

### Инструкция: как адаптировать электродвигатели мощностью 3 кВт или менее под электропитание 220-230В

Напряжение горелки можно изменить путем следующих действий:

1. Изменить соединение внутри клеммной коробки двигателя со "звезды" на соединение треугольником (см. рисунок);
2. Изменить настройку термореле в соответствии со значениями, указанными на шильдике двигателя. Если необходимо, замените термореле

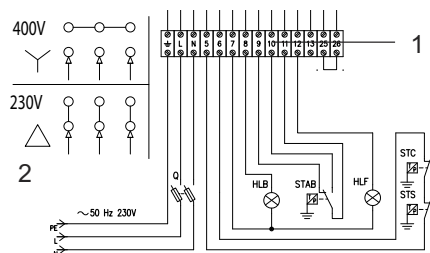

## Ввод в эксплуатацию - Предварительная настройка без пламени

Настройка выполняется в 2 этапа: - предварительная настройка без пламени, - настройка с пламенем для окончательного уточнения рабочих параметров в зависимости от результатов процесса горения.

При подаче напряжения на горелку на блоке управления высвечивается показанный ниже экран.

значений серводвигателя не определено и, следовательно, в этих условиях запуск горелки невозможен.

### Важно!

В этот момент ни одно из настроечных

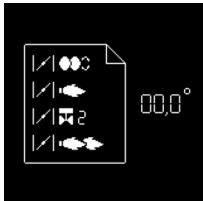

- Для перехода к следующему этапу нажмите любую кнопку.



- Отображаются все меню, и выбрано меню настройки положений воздушной заслонки.

- Откройте меню настроек кратковременным нажатием клавиши



- Теперь нужно ввести код доступа (см. этикетку на задней стороне дисплея).
- Ступенчато увеличивайте или уменьшайте значение, последовательными нажатиями на или .
  - Когда первая цифра будет установлена, переместите курсор вправо нажатием на .
  - Повторите операцию для всех цифр до последней.
  - Подтвердите код доступа нажатием на .



При этом блок открывает режим настройки. На экране появляются предварительные заводские регулировочные значения для различных положений воздушной заслонки.

Представлены следующие положения воздушной заслонки:



- положение розжига (при открывании меню курсор устанавливается на это положение).
- положение воздушной заслонки при работе на минимальной мощности.
- положение воздушной заслонки при работе на максимальной мощности.

### Измените регулировочное значение положения серводвигателя:

- Для изменения значения положения приведите курсор в соответствующее положение с помощью клавиш или .
- Выберите изменяемое значение с помощью клавиши , выбранное значение начинает мигать.
- Ступенчато увеличивайте или уменьшайте значение (с шагом по 0,1°) последовательными нажатиями на или .
- Для значительных изменений удерживайте клавишу или нажатой, значение быстро изменяется в большую или меньшую сторону.
- Подтвердите новое значение с помощью клавиши . При этом значение перестает мигать.

### Окончание меню настройки без пламени

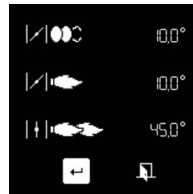

Когда все положения серводвигателя определены в соответствии с нужными настройками, можно переходить к следующему этапу пуска в эксплуатацию - «Настройка с пламенем». Для этого установите курсор в нижней части экрана на символе подтвердите нажатием на клавишу .

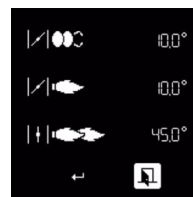

Если потребуется выйти из меню без регистрации предварительных настроек, установите курсор на символе и подтвердите нажатием на клавишу .



**Примечание:** Различные настройки можно выполнять в широком диапазоне значений. В то же время, из соображений безопасности, блок управления обязывает соблюдать минимальный интервал в 2° между различными положениями (кроме интервала между положением розжига и положением для работы на 1-ой ступени).

## Ввод в эксплуатацию - Регулировка горелки

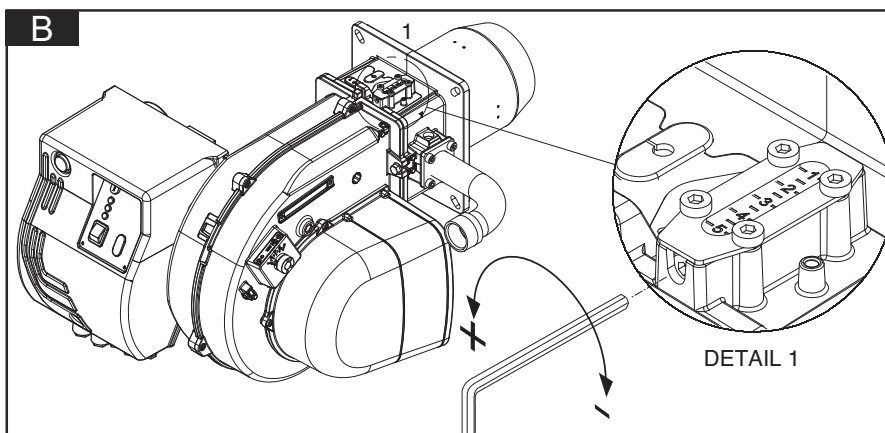
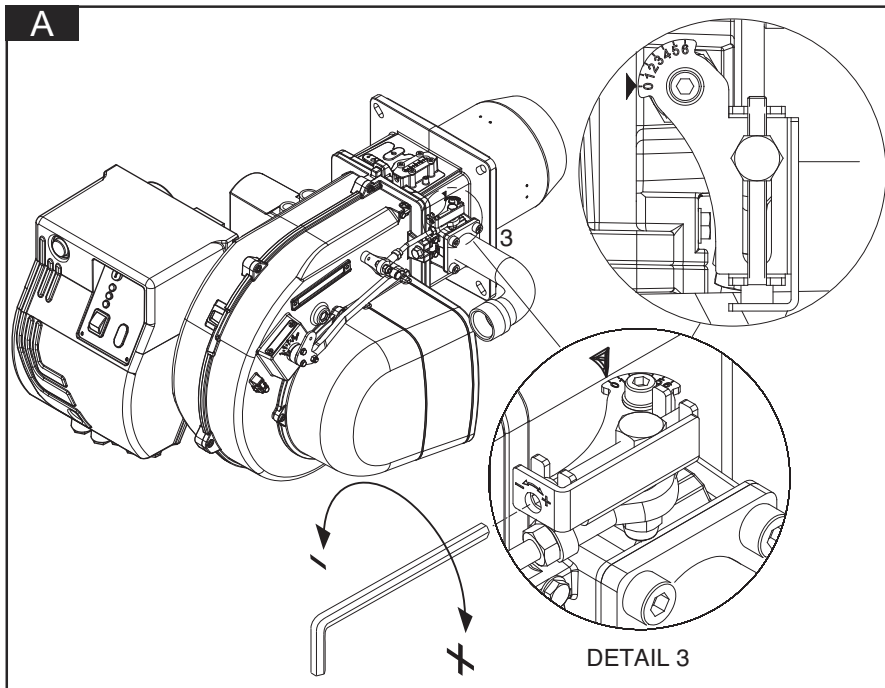

**Оптимизация характеристик горения**  
Заводская калибровка должна быть изменена в зависимости от требуемой мощности.

**Внимание!** Соблюдайте минимальную необходимую температуру дымовых газов, следуя указаниям производителя котла и принимая во внимание тип вытяжных труб, чтобы избежать эффекта конденсации.



**Предупреждение:** Рекомендуется регистрация данных первого ввода горелки в действие.

### ГОРЕЛКИ В ВАРИАНТЕ "РАВ" МОНТАЖ И РЕГУЛИРОВКА ГАЗОВОЙ РАМПЫ (А)

Закрепите газовую рампу 4 болтами в месте фланцевого соединения, обращая внимание на правильное положение прокладки (O-ring). Подсоедините электропитание к рампе через 2 разъема клапана (черноты) и переключателя давления газа (серого). Произведите розжиг горелки (заводом-изготовителем уже произведена предварительная настройка) и проверьте герметичность соединений. Для приведения мощности горелки к требуемой мощности котла произведите следующие действия.

### РЕГУЛИРОВКА ГОРЕНИЯ ДВУСТАДИЙНОЙ ГОРЕЛКИ (версия РАВ)

Выполнить описанные операции :

#### Регулировка максимальной мощности :

- 1) установить воздушную заслонку на максимальное открытие (полож. 4). (только при очень низких выходных мощностях, если не достаточно уменьшение воздуха, выполненного с головкой в положении 1, уменьшить открытие воздушной заслонки).
- 2) произвести дозировку воздуха, перемещая огневую головку (рисунок) в соответствии с запрашиваемой мощностью (как пример на рисунке).
- 3) произвести дозировку газа, регулируя газовую рампу ( см. рисунок в руководстве по рампе).

#### Регулировка минимального пламени:

- 1) после регулирования максимальной мощности и, следовательно, определенного рабочего давления газа на головке, установить заслонку на минимальное пламя на 1,5, и произвести дозировку газа посредством регулировочного винта, расположенного на дроссельном клапане. (рисунок)
- 2) Если минимальная нагрузка, достигнутая таким образом, будет слишком низкой для генератора тепла, увеличить открытие воздушной заслонки, отрегулировав расход газа на дроссельном клапане до достижения минимальной соответствующей мощности.

#### Регулировка огневой головки (В).

Повернуть винт, как на рисунке:

- повернуть гаечным ключом до достижения желаемой величины (показатель 1-5).

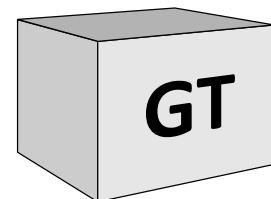

#### Регулировка газового клапана

Отрегулируйте газовые клапаны в соответствии с инструкциями руководства по эксплуатации газовой рампы.



**Опасность вспышки!** Постоянно контролируйте содержание CO, CO<sub>2</sub> и сажи в отходящих газах в процессе регулировки. В случае образования CO оптимизируйте значения горения. Содержание CO не должно превышать 50 промилле.

## Ввод в эксплуатацию - Настройка с пламенем



• Если нет запроса на выработку тепла котлом, the boiler remains on standby. горелка остается в режиме ожидания. В этом случае еще можно вернуться к предыдущему меню "Предварительная настройка без пламени". Для этого установите курсор на символ и подтвердите нажатием на клавишу .

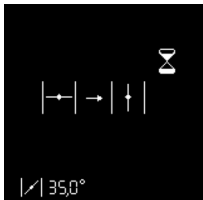

• При наличии запроса на выработку тепла котлом (контакт T1-T2 замкнут), горелка запускается.

Воздушная заслонка открывается и становится в положение предварительной вентиляции.



Проверка реле давления воздуха



Предварительная продувка

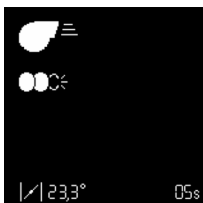

Воздушная заслонка становится в положение для розжига, предварительный розжиг.



Открывается топливный кран.

Ожидание сигнала контроля пламени.



Если к концу времени безопасности пламя не обнаруживается, блок управления переходит в режим безопасности.



Пламя обнаружено.

Стабилизация пламени.



Блок управления ожидает разрешения на регулирование.

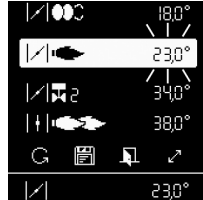

### Настройка 1-ой ступени.

Если пламя было обнаружено, блок управления переводит горелку на работу на 1-ой ступени, как только он получает разрешение на регулирование.

- Настройте давление газа для работы на 1-ой ступени, в зависимости от нужной мощности котла, с помощью регулятора на газовой рампе. При проведении данных работ постоянно контролируйте характеристики горения (CO, CO2, проверка на затемнение). При необходимости, скорректируйте размер подачу воздуха.

- Для этого измените положение серводвигателя для работы на 1-ой ступени. Действуйте как указано в разделе «Изменение регулировочного значения положения серводвигателя».

- Внимание! при изменении регулировочного значения серводвигатель перемещается в режиме реального времени. Следовательно, необходимо постоянно контролировать параметры процесса горения.



### Особая функция: проверка розжига.

Если положение для розжига было изменено, можно выполнить новый запуск горелки для проверки нового положения для розжига, для чего нет необходимости выходить из меню настроек. Для этого, после изменения положения для розжига, установите курсор на символ и запустите новый цикл розжига с помощью клавиши .



### Настройка положения открытия газового клапана 2-ой ступени.

После настройки 1-ой ступени можно настроить значение открывания для газового клапана 2-ой ступени. Снова действуйте, как указано на странице в разделе «Изменение регулировочного значения положения серводвигателя».

- Внимание! в этом случае серводвигатель не перемещается немедленно, а сначала остается в положении для работы на 1-ой ступени (реальное положение серводвигателя постоянно отображается в нижней части дисплея). Клапан 2-ой ступени также остается закрытым.

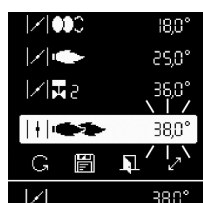

### Настройка 2-ой ступени.

Для настройки положения воздушной заслонки для работы на 2-ой курсор на соответствующую строку на дисплее с помощью клавиши .

- Для реального перевода горелки на работу на 2-ой ступени нажмите на клавишу . При этом серводвигатель ставит воздушную заслонку в фиксированное положение. В то же время, газовый клапан 2-ой ступени



## Ввод в эксплуатацию - Настройка с пламенем - Режим работы



открывается, как только пройдено положение открывания, заданное для серводвигателя.  
 - Настройте давление газа для работы на 2-ой ступени, в зависимости от нужной мощности котла, с помощью регулятора на газовой рампе. При проведении данных работ постоянно контролируйте характеристики горения (CO, CO<sub>2</sub>, проверка на затемнение). При необходимости, скорректируйте размер подачу воздуха. Для этого измените положение серводвигателя для работы на 2-ой ступени. Действуйте как указано в разделе «Изменение регулировочного значения положения серводвигателя».  
 - Внимание! при изменении регулировочного значения серводвигатель перемещается в режиме реального времени. Следовательно, необходимо постоянно контролировать параметры процесса горения.



**Особая функция: установите различные значения открывания и закрывания газового клапана 2-ой ступени.**  
 Блок безопасности дает возможность фиксировать положение открывания клапана 2 ступени во время перехода с работы на 1-ой ступени на 2-ую ступень, отличное от положения закрывания во время возврата с работы на 2-ой ступени на 1-ую ступень.  
 - Для этого установите курсор на символ и подтвердите нажатием на клавишу . Выбранный символ изменяется на такой .  
 - С помощью клавиши установите курсор на настроечное значение газового клапана 2-ой ступени. При работе горелки на 1-ой ступени возможно выполнить регулировку открытия клапана, а при работе горелки на 2-ой ступени - регулировку закрытия клапана.



**Закрытие меню «Настройка с пламенем».**  
 Теперь настройка горелки может быть завершена. При необходимости, можно снова изменить каждое из регулировочных значений. Для этого установите курсор на изменяемое значение с помощью клавиш или . Если это не нужно, в любое время доступны следующие возможности закрыть меню «Настройка с пламенем»:

- Повторить с начала настройку горелки с прохождением этапа предварительной настройки (без ввода пароля). Для этого установите курсор на символ и подтвердите нажатием на клавишу . Таким образом все уже зарегистрированные регулировочные значения остаются доступными. Этот способ, в частности, предпочтителен для тестирования нового положения для розжига.

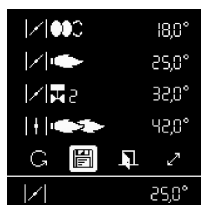

- Зарегистрировать установленные значения и завершить настройку. Для этого установите курсор на символ и подтвердите нажатием на клавишу . Теперь горелка готова к работе и с этого момента может управляться системой регулирования работы котла.



- Выйти из меню настроек без завершения настройки. Для этого установите курсор на символ и подтвердите нажатием на клавишу . Все зарегистрированные до этого момента положения серводвигателя будут возобновлены при новом вызове меню настроек.



**Режим работы - Отображение рабочего состояния, сигнала пламени и времени работы.**

После завершения настройки горелки она переходит в рабочий режим. Текущее рабочее состояние горелки (работа на 1ой или 2ой ступени) отображается курсором.

В ячейке внизу отображается интенсивность сигнала. Возможный диапазон индикации составляет 0 мкА - 7 мкА. Сигнал хорошего качества при работе на 2-ой ступени составляет более 7 мкА. Действительны следующие предельные значения:

- Во время проверки паразитного пламени: сигнал должен быть < 0,7 мкА
- В течение времени безопасности: сигнал должен быть > 1,0 мкА
- Во время работы: сигнал должен быть > 8 мкА.

В ячейке внизу справа отображается текущее значение времени работы горелки.

## Ввод в эксплуатацию - Регулировка реле давления воздуха и газа - Регистрация настроечных данных на дисплее

### Регулировка реле давления воздуха

Реле давления воздуха контролирует давление воздуха для горения. Отвинтить винты **A** и **B** и снять крышку **C**. После настройки воздуха и газа, во время работы горелки медленно повернуть рукоятку **D** по часовой стрелке до блокировки горелки. Отметьте значение, указанное на рукоятке, понизив его на 15%. Установить на место крышку **C** и затянуть винты **A** и **B**.



**ВНИМАНИЕ:** Реле давления позволяет предотвратить падение давления воздуха ниже 85% от установленной величины, избегая таким образом превышения содержания CO в отходящих газах более 1%(10000 промилле).

### Регулировка реле минимального давления газа

Функция реле минимального давления газа - следить за тем, чтобы давление газа перед газовым клапаном было не ниже минимального, при котором горелка работает нормально. Отвинтить винты **I** и **L** и снять крышку **M**. Установить рукоятку **N** на значение, равное 60% от номинального давления газа (например, при номинальном

давлении метана 20 мбар рукоятка устанавливается на значение 12 мбар; для сжиженного газа с номинальным давлением 30/37 мбар рукоятка устанавливается на значение 18 мбар). Установить на место крышку **M** и затянуть винты **I** и **L**.

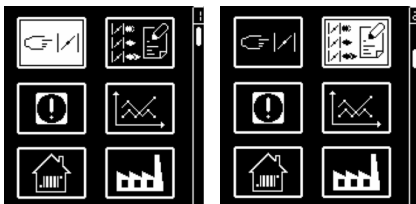

### Регистрация настроечных данных на дисплее.

Если настройка горелки была успешно завершена, положения серводвигателя для всех рабочих состояний зафиксированы в блоке безопасности. В дисплее можно сохранить резервную копию значений. Для этого нажмите на клавишу , появится экран, показанный напротив. С помощью клавиши выберите меню «Хранение регулировочных данных» и подтвердите нажатием на клавишу .

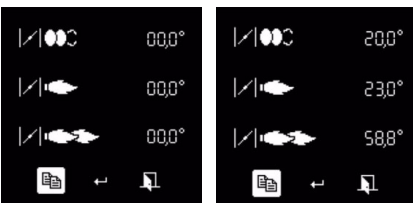

Появляется экран напротив. Установите курсор на символе , нажмите на клавишу для загрузки регулировочных данных из блока безопасности в дисплей.



В этот момент возможно:

- сохранить значения в дисплее, для этого установите курсор на символе и подтвердите нажатием на клавишу .
- выйти из меню без сохранения данных с помощью символа .



**Контроль функционирования**  
Контроль пламени должен быть выполнен как в случае первого запуска, так и после технического обслуживания или после длительного

периода бездействия системы.  
- Тест запуска с закрытым газовым краном:  
блок управления должен сигнализировать сбой по причине

нехватки газа или перейти в режим блокировки по окончании предохранительного времени.



## Ввод в эксплуатацию - Регистрация данных о вводе в эксплуатацию

 Регистрация данных о вводе в эксплуатацию				
Тест	n°1	n°2	n°3	n°4
Дата				
Модель				
Тип газа				
Значение калорийности газа				
Давление на впуске газа мбар				
Регулировка давления газа				
Объемный расход газа Nm³/h				
Мощность горелки min кВт				
Мощность горелки max кВт				
Температура дыма C°				
Температура воздуха C°				
CO <sub>2</sub> %				
CO ppm				
NOx ppm				
КПД %				
Корректирующие действия				
Имя оператора				
Предприятие				

## Техническое - Работы по техническому обслуживанию

Работы по техническому обслуживанию котла и горелки должны выполняться только специалистом-теплотехником. Для обеспечения регулярного обслуживания пользователю рекомендуется заключить договор на техническое обслуживание.



Во время выполнения операций по техническому обслуживанию персонал обязан использовать соответствующие средства защиты.



### Внимание



- Перед выполнением любых работ по техническому обслуживанию и очистке отключите электропитание.
- Жаровая труба и ее компоненты могут быть горячими.

### Проверка температуры отходящих газов

- Регулярно проверяйте температуру отходящих газов.
- Выполняйте очистку котла, если температура продуктов сгорания более чем на 30° С превышает значение температуры, измеренное при пуске горелки в эксплуатацию.

- С целью упрощения контроля установите дисплей для визуализации температуры отходящих газов.



По окончании выполнения технического обслуживания, чистки или контроля, следует установить на место кожух и все устройства безопасности и защиты горелки.

### Удаление стрельбы головы

- Смотрите фотографии в порядке.

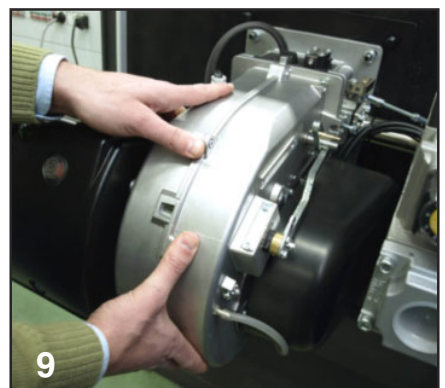
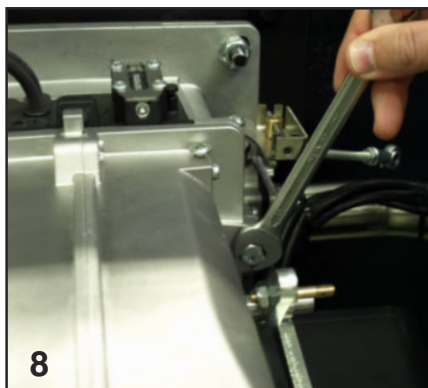
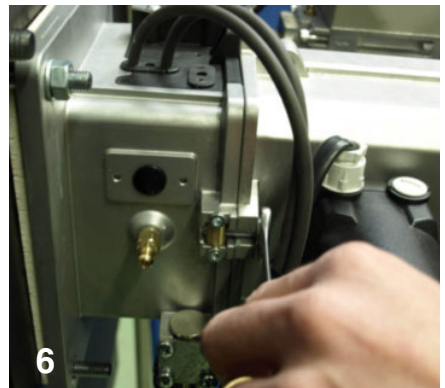
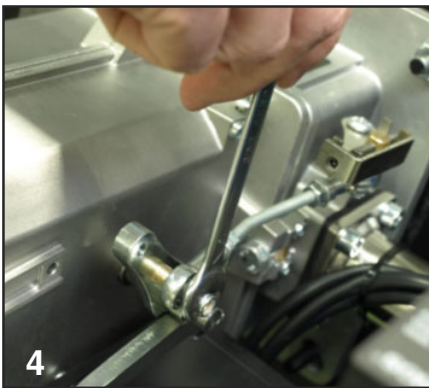
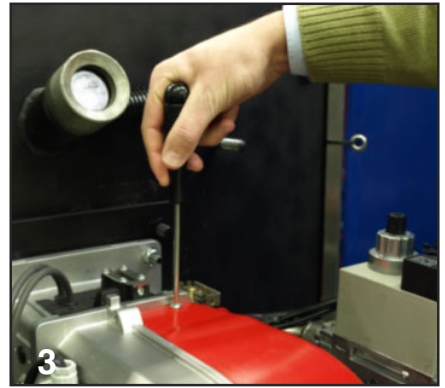
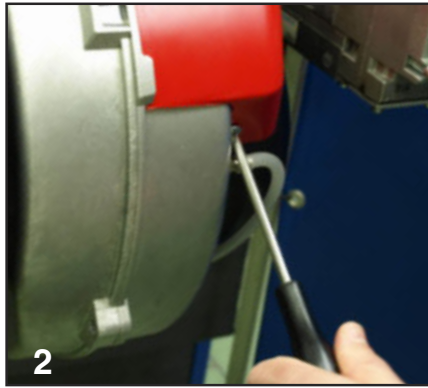
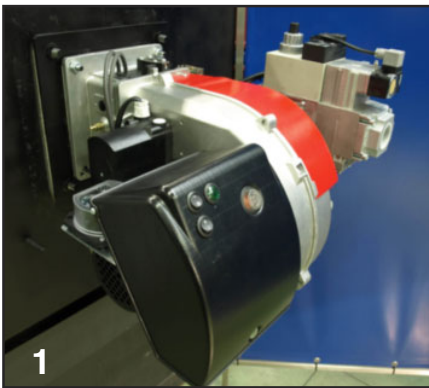

## Техническое - Работы по техническому обслуживанию

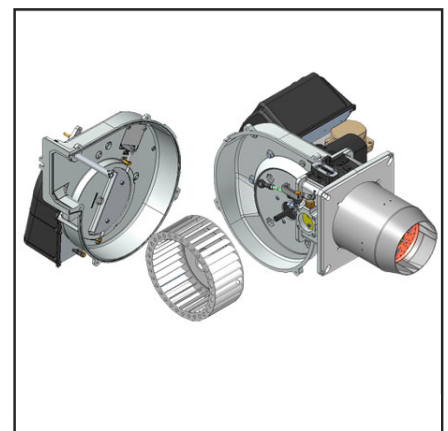
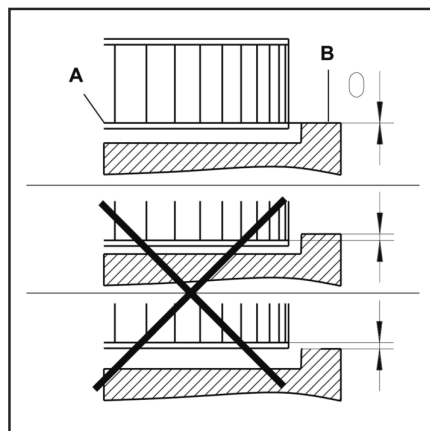
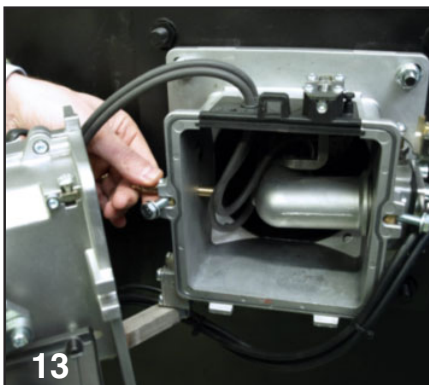
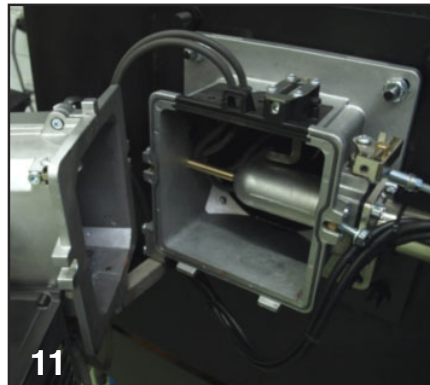
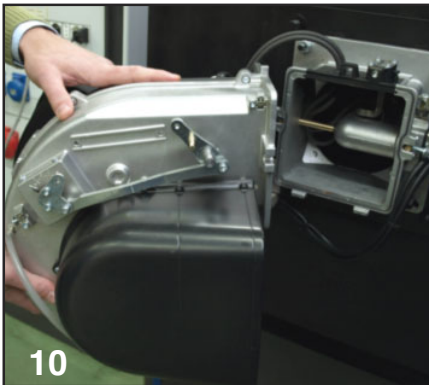

### Монтаж вентилятора

При замене электродвигателя или рабочего колеса вентилятора сверяйтесь с приведенной выше схемой установки. Внутренняя сторона А фланца рабочего колеса должна быть на одном уровне с панелью В. Вставьте линейку между лопатками рабочего колеса и приведите элементы А и В к одному уровню, затяните винт без головки на рабочем колесе вентилятора (положение техобслуживания 1).



### Техобслуживание горелки

- Все компоненты системы подачи топлива (шланги, трубопроводы) и их соединения должны быть проверены (герметичность, износ) и, при необходимости, заменены.
- Проверьте все электрические подключения и кабели, при необходимости замените их.
- Проверьте состояние газового фильтра, очистите или замените его.
- Проверьте рабочее колесо вентилятора и корпус и убедитесь, что они не повреждены.
- Проверьте и очистите головку горелки.
- Проверьте электроды поджига, при необходимости отрегулируйте или замените их.
- Запустите горелку, проверьте параметры горения и, при необходимости, откорректируйте регулировки горелки.

- Проверьте настройку реле давления воздуха и реле давления газа.
- Проверьте регулировку газовой рампы.
- Проверьте работу горелки.

## Техническое - Возможные неполадки

### Причины неисправностей и способы их устранения

При сбое в работе должны быть проверены нормальные условия для работы горелки:

1. Есть электрический ток?
2. Есть давление газа?
3. Газовый кран открыт?
4. Правильно ли настроены все регулирующие и предохранительные устройства, такие как термостат котла, датчик уровня воды, электрические концевые выключатели?

Если неисправность сохраняется, используйте таблицу ниже.



Компоненты системы безопасности не подлежат

ремонту; они должны заменяться компонентами с тем же артикулом.



**Используйте только оригинальные запасные части.**



**В случае остановки горелки, во избежание ущерба установке, не следует разблокировать горелку более двух раз подряд. Если горелка блокируется в третий раз, свяжитесь со службой технической помощи.**

**Примечание: после проведения любых работ:**  
- выполните проверку параметров горения в реальных условиях

эксплуатации (дверцы закрыты, кожух установлен и т. д.).



- запишите результаты в соответствующие документы



Символ	Состояния	Причины	Способ устранения
	После замыкания термостата горелка не запускается. Нет сигнала ошибки на блоке управления и безопасности.	Понижение напряжения электропитания или его отсутствие. Неисправность блока.	Проверьте причину понижения напряжения или его отсутствия. Замените блок.
	Нет запроса на тепло.	Термостаты неисправны или не настроены.	Отрегулируйте или замените термостаты.
	При включении электропитания горелка запускается на очень короткое время, затем отключается и подает световой сигнал.	Блок был намеренно заблокирован вручную.	Разблокируйте блок.
	Горелка не запускается.	Реле давления воздуха: не находится в положении выключения. Неправильная настройка. Слипание контакта.	Осуществите новую регулировку реле давления. Проверьте электропроводку. Замените реле давления.
	Горелка не запускается. Давление газа в норме.	Недостаточное давление газа. Реле давления газа не настроено или неисправно.	Проверьте газопроводы. Очистите фильтр. Проверьте реле давления газа или замените компактный газовый блок.
	Вентилятор горелки запускается. Горелка не запускается.	Реле давления воздуха: контакт не замыкается.	Осуществите новую регулировку реле давления. Проверьте электропроводку. Замените реле давления.
	Вентилятор горелки запускается. Горелка не запускается.	Паразитное пламя во время предварительной вентиляции или предварительного розжига.	Проверьте клапан. Проверьте систему отслеживания пламени.

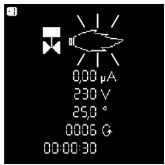
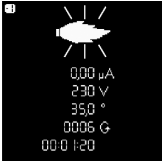

## Техническое - Возможные неполадки - Меню диагностики неисправностей

Символ	Состояния	Причины	Способ устранения
	Горелка запускается, розжиг запускается, затем происходит выключение.	Отсутствие пламени к концу времени безопасности.  Расход газа плохо отрегулирован. Неисправность в цепи контроля пламени.  Неверное напряжение смещения (положение фаза / нейтраль) электропитания вывода.  Нет запальной искры. Короткое замыкание одного или нескольких электродов. Кабель или кабели розжига повреждены или неисправны.  Неисправно устройство розжига. Блок управления и безопасности  Электроклапаны не открываются. Блокировка клапанов.	Отрегулируйте расход газа. Проверьте состояние и положение датчика ионизации относительно "массы". Проверьте состояние и соединения ионизационной цепи (кабель и шунт измерения).  Убедитесь в правильности напряжения смещения на выводе.  Отрегулируйте электроды, очистите или замените их.  Подключите или замените кабель или кабели.  Замените устройство розжига. Замените блок. Проверьте электропроводку блока и внешних компонентов.  Замените компактный газовый блок. Замените клапаны.
	Горелка отключается во время работы.	Реле давления воздуха: контакт размыкается при запуске или во время работы. Неисправность системы контроля пламени во время работы.	Отрегулируйте или замените реле давления. Проверьте цепь ионизационного зонда. Проверьте или замените блок управления и безопасности.
	Неисправность серводвигателя	Загрязнение воздушной заслонки Заклинивание воздушной заслонки Внутренняя неисправность серводвигателя	Замените серводвигатель

### Меню диагностики неисправностей

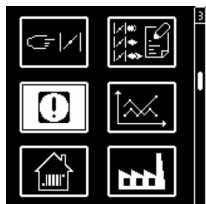

Для доступа к меню диагностики неисправностей нажмите на любую клавишу, когда горелка готова к работе, когда она работает или находится в состоянии безопасности. Доступ к меню диагностики неисправностей во время цикла запуска горелки невозможен. Появляется главный экран меню. С помощью клавиш **▲**, **▼**, **▶** или **◀**, установите курсор на символ меню диагностики неисправностей и подтвердите с помощью клавиши **↵**. Информация о последней появившейся неисправности отображается мигающим символом. Ниже отображается интенсивность пламени, напряжение в сети, положение воздушной заслонки, число запусков горелки, а также время работы горелки на момент перевода в состояние безопасности.

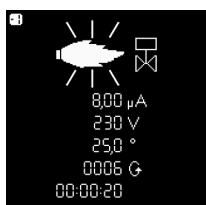

С помощью клавиш **▼** и **▲** можно вызвать информацию о 5 последних появившихся неисправностях (номер неисправности отображается в левом верхнем углу дисплея). После информации о 5 последних неисправностях появляется номер телефона службы послепродажного обслуживания, а также номер договора на техническое обслуживание (ни одно из значений не вводится на заводе).

- Выйдите из меню с помощью клавиши **↵**.

### Ввод номера телефона предприятия технического обслуживания и номера договора на техническое обслуживание.

Когда соответствующий символ появится на дисплее:

- Удерживайте клавишу **↵** нажатой до момента, когда начнет мигать первая цифра (для выхода из меню нужно просто кратковременно нажать клавишу).
- С помощью клавиш **▲** или **▼** установите нужную цифру (нижнее тире = пустое поле)
- С помощью клавиши **▶** перейдите к следующей цифре.
- Когда номер полностью набран, зарегистрируйте его с помощью клавиши **↵**.



## Техническое - Меню статистики работы

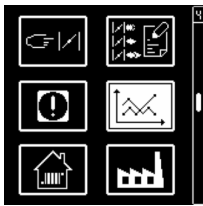

### Меню статистики работы.

Для доступа к меню статистики работы нажмите на любую клавишу, когда горелка готова к работе, когда она работает или находится в состоянии безопасности. Доступ к меню статистики работы во время цикла запуска горелки. Появляется главный экран меню. С помощью клавиш  $\uparrow$ ,  $\downarrow$ ,  $\rightarrow$  или  $\leftarrow$ , установите курсор на символ меню статистики работы и подтвердите с помощью клавиши  $\rightarrow$ . Меню статистики работы содержит 7 экранов. Поиск различных экранов выполняется с помощью клавиш  $\uparrow$  и  $\downarrow$ .

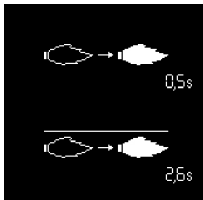

- Время обнаружения факела при последнем запуске.
- Среднее время обнаружения факела при последних 5 запусках.

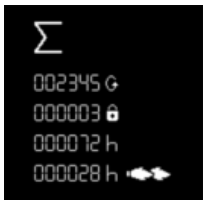

- Общее число запусков горелки.
- Общее количество неисправностей.
- Общее количество часов работы.
- Общее число часов работы на номинальной мощности.



- Общее число запусков горелки после последнего обнуления показаний счетчика.
- Общее количество неисправностей с момента последнего обнуления показаний счетчика.
- Общее количество часов работы после последнего обнуления показаний счетчика.
- Общее количество часов работы на номинальной мощности после последнего обнуления показаний счетчика.

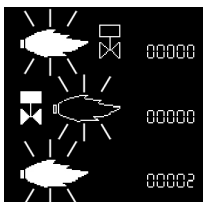

- Количество неисправностей «паразитное пламя».
- Количество неисправностей «Нет пламени по истечении времени безопасности».
- Количество неисправностей «Исчезновение пламени во время работы».

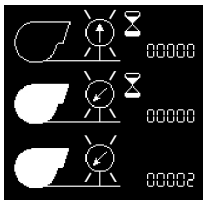

- Количество неисправностей «Залипание контакта реле давления воздуха».
- Количество неисправностей «Реле давления воздуха не замыкается во время работы».
- Количество неисправностей «Изменение состояния контакта реле давления воздуха во время работы».

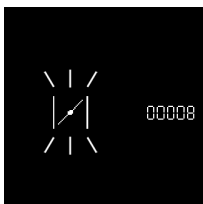

- Количество неисправностей «серводвигатель».
- Выйдите из меню с помощью клавиши  $\rightarrow$ .



Overview - Electric diagrams / Panoramica - Schemi elettrici / Vue d'ensemble - Schémas électrique / Descripción - Esquemas eléctrico /  
Обзор - Электрические схемы

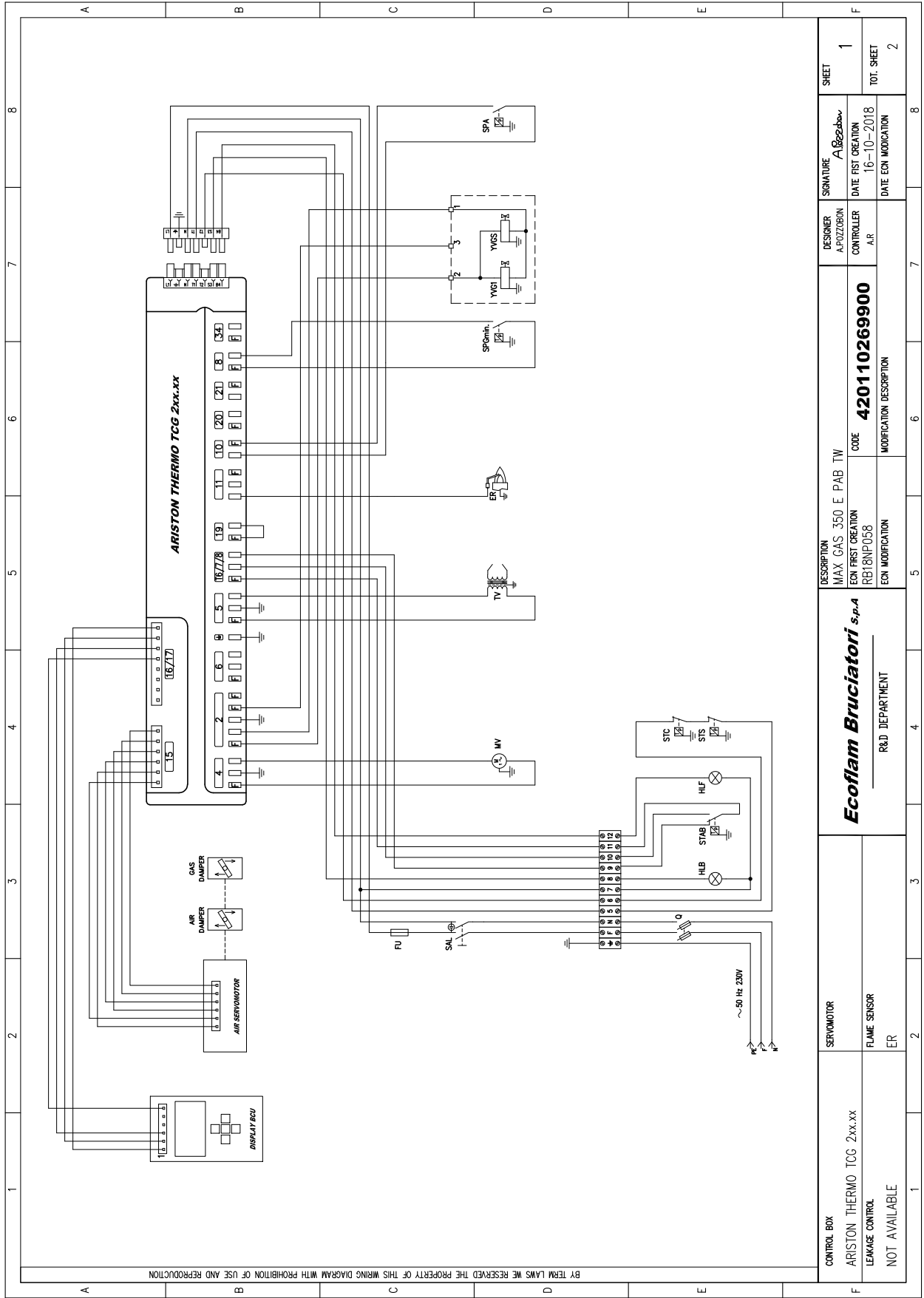

Overview - Electric diagrams / Panoramica - Schemi elettrici / Vue d'ensemble - Schémas électrique / Descripción - Esquemas eléctrico /  
Обзор - Электрические схемы

BY THESE LINES WE RESERVE THE PROPERTY OF THIS WIRING DIAGRAM WITH PROHIBITION OF USE AND REPRODUCTION									
0	INTERRUTTORE GENERALE CON FUSIBILE MAIN SWITCH WITH FUSE INTERRUPTEUR GENERAL AVEC FUSIBLE INTERRUPTOR GENERAL CON FUSIBLE								
ER	ELETTRODO DI RIVELAZIONE IONISATION PROBE ELECTRODE D'IONISATION ELECTRODO DE IONIZACION								
MV	MOTORE VENTILATORE MOTOR FAN MOTEUR VENTILATEUR MOTOR VENTILADOR								
FU	FUSIBILE FUSE FUSIBLE FUSIBLE								
SAL	INTERRUTTORE DI LINEA WORKING SWITCH INTERRUPTEUR DE LIGNE INTERRUPTOR DE LINEA								
TV	TRASFORMATORE IGNITION TRANSFORMER TRANSFORMATEUR D'ALLUMAGE TRANSFORMADOR								
HLF	LAMPADA DI FUNZIONAMENTO WORKING LAMP LAMPE DE FONCTIONNEMENT ESPIA DE FUNCIONAMIENTO								
HLB	LAMPADA DI BLOCCO LUCK-OUT LAMP LAMPE DE SECURITE ESPIA DE BLOQUEO								
SPA	PRESSOSTATO ARIA AIR PRESSURE SWITCH PRESSOSTAT AIR PRESOSTATO AIRE								
STC	TERMOSTATO CALDAIA BOILER THERMOSTAT THERMOSTAT CHaudiERE THERMOSTATO CALDERA								
STS	TERMOSTATO DI SICUREZZA SAFETY THERMOSTAT THERMOSTAT SECURITE THERMOSTATO DE SEGURIDAD								
STAB	TERMOSTATO DI ALTA BASSA FIAMMA HIGH/LOW FLAME THERMOSTAT THERMOSTAT GRANDE-PETITE ALLURE THERMOSTATO DE ALTA-BAJA LLAMA								
YGC1	ELETTROVALVOLA GAS DI PRIMA FiamMA FIRST STAGE GAS SOLENOID VALVE ELECTROVANNE GAZ PETITE ALLURE ELECTROVALVULA GAS DE 1 <sup>o</sup> LLAMA								
YGC5	ELETTROVALVOLA GAS DI SICUREZZA EXTRA SAFETY GAS SOLENOID VALVE ELECTROVANNE GAZ DE SECURITE ELECTROVALVULA GAS DE SEGURIDAD								
SP6min	PRESSOSTATO GAS DI MINIMA GAS PRESSURE SWITCH MIN PRESSOSTAT GAZ PRESSION MIN PRESOSTATO GAS DE MINIMA POT.								
CONTROL BOX									
ARISTON THERMO 2xx-xx									
LEAKAGE CONTROL									
NOT AVAILABLE									
SERVOMOTOR									
FLAME SENSOR									
ER									
Ecoflam Bruciatori s.p.a R&D DEPARTMENT									
DESCRIPTION MAX GAS 350 E PAB TW ECON FIRST CREATION RBI8NP058 ECON MODIFICATION									
CODE 420110269900 MODIFICATION DESCRIPTION									
DESIGNER A. POZZOBON CONTROLLER A. RIGONI									
SIGNATURE A. Pozzobon									
DATE FST CREATION 16-10-2018									
DATE ECON MODIFICATION									
SHEET 2									
TOT. SHEET 2									

Overview - Electric diagrams / Panoramica - Schemi elettrici / Vue d'ensemble - Schémas électrique / Descripción - Esquemas eléctrico /  
Обзор - Электрические схемы

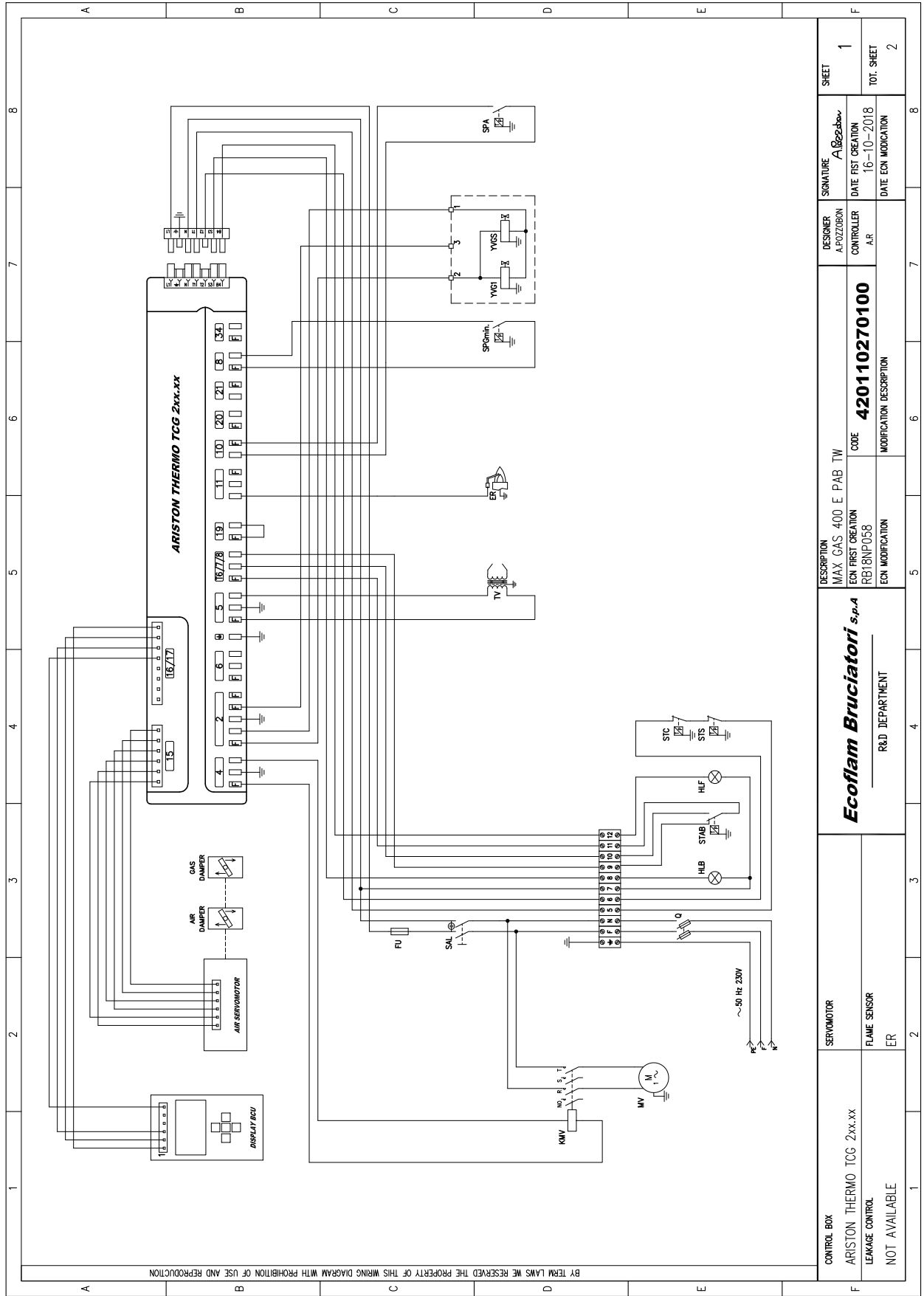

CONTROL BOX ARISTON THERMO TCG 2xx.xx LEAKAGE CONTROL NOT AVAILABLE	SERVO MOTOR FLAME SENSOR ER	<b>Ecoflam Bruciatori s.p.a</b> R&D DEPARTMENT		DESCRIPTION MAX GAS 400 E PAB TW ECON FIRST CREATION RBI8NP058 ECON MODIFICATION	CODE <b>420110270100</b> MODIFICATION DESCRIPTION	DESIGNER A. POZZOBON CONTROLLER A.R.	SIGNATURE A. Pozzobon	SHEET 1
				DATE FIRST CREATION 16-10-2018				TOT. SHEET 2

Overview - Electric diagrams / Panoramica - Schemi elettrici / Vue d'ensemble - Schémas électrique / Descripción - Esquemas eléctrico /  
Обзор - Электрические схемы

Q	ER	MV	FU	SAL	TV	HUF	HLB	SPA	STC	STS	STAB	YNG1	YNGS	SPGmin	KMV
INTERRUTTORE GENERALE CON FUSIBILE MAIN SWITCH WITH FUSE INTERRUPTEUR GENERAL AVEC FUSIBLE INTERRUPTOR GENERAL CON FUSIBLE	ELETTRODO DI RIVELAZIONE IONISATION PROBE ELECTRODE D'IONISATION ELECTRODO DE IONIZACION	MOTORE VENTILATORE MOTOR FAN MOTEUR VENTILATEUR MOTOR VENTILADOR	FUSIBILE FUSE FUSIBLE FUSIBLE	INTERRUTTORE DI LINEA WORKING SWITCH INTERRUPTEUR DE LIGNE INTERRUPTOR DE LINEA	TRASFORMATORE IGNITION TRANSFORMER TRANSFORMATEUR D'ALLUMAGE TRANSFORMADOR	LAMPADA DI FUNZIONAMENTO WORKING LAMP LAMPÉ DE FONCTIONNEMENT ESPA DE FUNCIONAMIENTO	LAMPADA DI BLOCCO LOCK-OUT LAMP LAMPÉ DE SECURITE ESPA DE BLOQUEO	PRESSOSTATO ARIA AIR PRESSURE SWITCH PRESSOSTAT AIR PRESSOSTATO AIRE	TERMOSTATO CALDAIA BOILER THERMOSTAT THERMOSTAT CHAUDIERE THERMOSTATO CALDERA	TERMOSTATO DI SICUREZZA SAFETY THERMOSTAT THERMOSTAT DE SECURITE THERMOSTATO DE SEGURIDAD	TERMOSTATO DI ALTA-BASSA FIAMMA HIGH-LOW FLAME THERMOSTAT THERMOSTAT GRANDI-PEITRE ALLURE THERMOSTATO DE ALTA-BAJA LLAMA	ELETTROVALVOLA GAS DI PRIMA FIAMMA FIRST STAGE GAS SOLENOID VALVE ELECTROVALVE GAS DE LA LLAMA ELECTROVALVULA GAS DE LA LLAMA	ELETTROVALVOLA GAS DI SICUREZZA SAFETY GAS SOLENOID VALVE ELECTROVALVE GAS DE SECURITE ELECTROVALVULA GAS DE SEGURIDAD	PRESSOSTATO GAS DI MINIMA COPRESSOSTATO PRESSOSTAT GAZ DE MINIMA PRESSOSTATO GAS DE MINIMA POT.	CONTATTORE MOTORE POMPA PUMP REMOTE CONTROL SWITCH CONTACTEUR MOTEUR POMPE EMPALME MOTOR BOMBA

BY TERM LAMS WE RESERVED THE PROPERTY OF THIS WIRING DIAGRAM WITH PROHIBITION OF USE AND REPRODUCTION

CONTROL BOX	SERVOMOTOR														
TCG 2xx-xx															
LEAKAGE CONTROL	FLAME SENSOR														
NOT AVAILABLE	ER														

**Ecoflam Bruciatori s.p.a**  
R&D DEPARTMENT

DESCRIPTION  
MAX GAS 400 E PAB TW  
EON FIRST CREATION  
RB18NPO58  
EON MODIFICATION

DESIGNER  
A.FOZZORON  
CONTROLLER  
A.R.

CODE  
**420110270100**  
MODIFICATION DESCRIPTION

SIGNATURE  
A. Bazzoli

DATE FIRST CREATION  
16-10-2018  
DATE EON MODIFICATION

SHEET  
2  
TOT. SHEET  
2

Overview - Electric diagrams / Panoramica - Schemi elettrici / Vue d'ensemble - Schémas électrique / Descripción - Esquemas eléctrico /  
Обзор - Электрические схемы

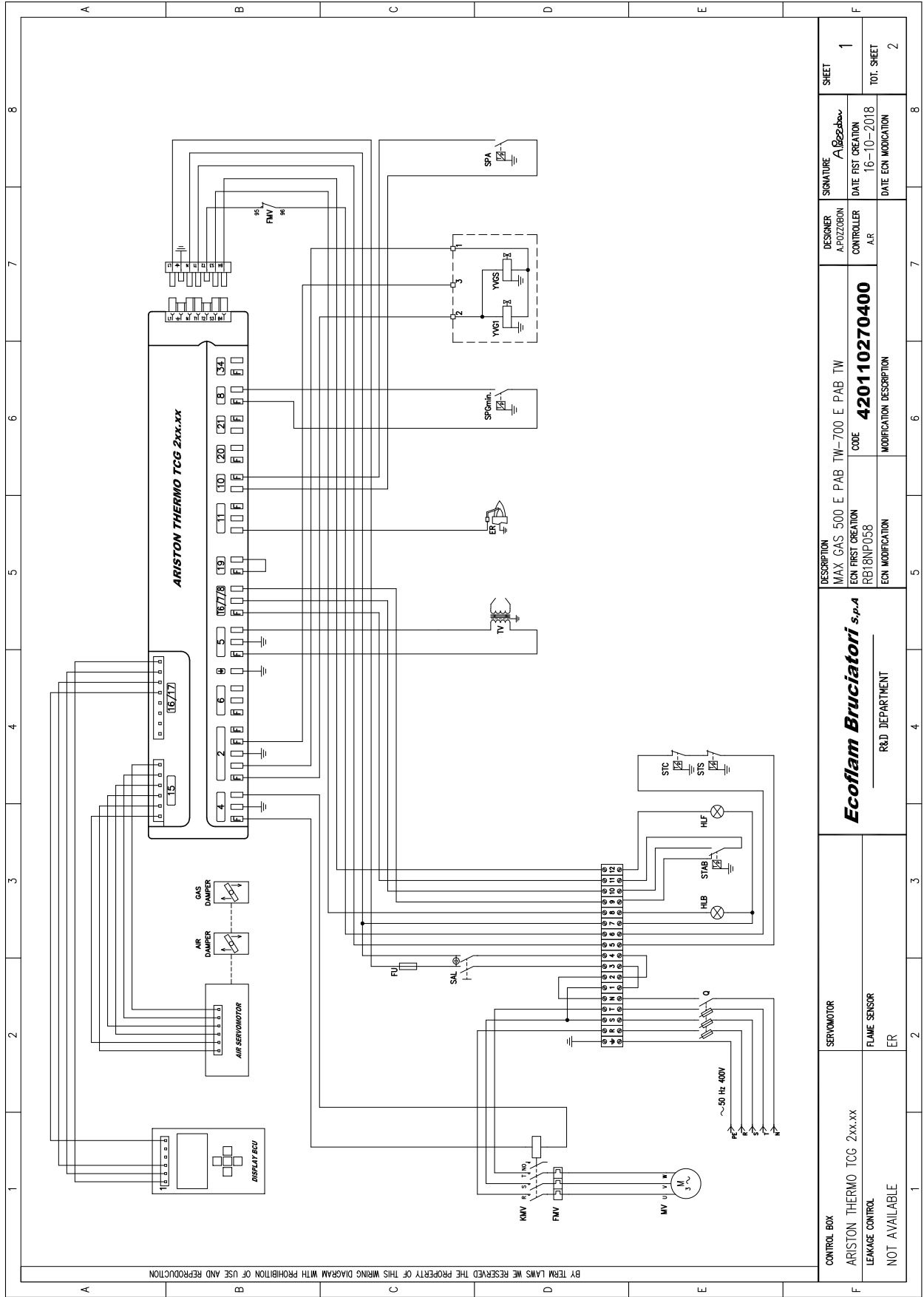

CONTROL BOX ARISTON THERMO TCG 2xx.xx LEAKAGE CONTROL NOT AVAILABLE	SERVOMOTOR FLAME SENSOR ER	<b>Ecoflam Bruciatori s.p.a</b> R&D DEPARTMENT		DESCRIPTION MAX GAS 500 E PAB TW-700 E PAB TW EON FIRST CREATION RB18NP058	DESIGNER A-POZZOBON CONTROLLER A.R.	SIGNATURE <i>A. Pozzobon</i> DATE FIST CREATION 16-10-2018	SHEET 1
				EON MODIFICATION MODIFICATION DESCRIPTION	CODE <b>420110270400</b>	DATE EON INDICATION 16-10-2018	TOT. SHEET 2



Overview - Electric diagrams / Panoramica - Schemi elettrici / Vue d'ensemble - Schémas électrique / Descripción - Esquemas eléctrico /  
Обзор - Электрические схемы

		1	2	3	4	5	6	7	8
A									
B									
C									
D									
E									
F									

Q	INTERRUTTORE GENERALE CON FUSIBILE MAIN SWITCH WITH FUSE INTERRUPTEUR GENERAL AVEC FUSIBLE INTERRUPTOR GENERAL CON FUSIBLE
ER	ELETTRICO DI RIVELAZIONE IGNITION PROBE ELECTRICO DE IGNICION
MV	MOTORE VENTILATORE MOTOR VENTILATOR
SAL	INTERRUTTORE DI LINEA WORKING SWITCH INTERRUPTEUR DE LIGNE INTERRUPTOR DE LINEA
TV	TRASFORMATORE IGNITION TRANSFORMER TRANSFORMATEUR D'ALLUMAGE TRANSFORMADOR
HLF	LAMPADA DI FUNZIONAMENTO WORKING LAMP LAMPE DE FONCTIONNEMENT ESPIA DE FUNCIONAMENTO
HLB	LAMPADA DI BLOCCO LOCK-OUT LAMP LAMPE DE SECURITE ESPIA DE BLOQUEO
SPA	PRESSOSTATO ARIA AIR PRESSURE SWITCH PRESSOSTAT AIR PRESOSTATO AIRE
STC	TERMOSTATO CALDAIA BOILER THERMOSTAT THERMOSTAT CHAUDIERE TERMOSTATO CALDERA
STS	TERMOSTATO DI SICUREZZA SAFETY THERMOSTAT THERMOSTAT SECURITE TERMOSTATO DE SEGURIDAD
STAB	TERMOSTATO DI ALTA BASSA FIAMMA HIGH/LOW FLAME THERMOSTAT THERMOSTAT GRANDE-PETITE ALLURE TERMOSTATO DE ALTA-BAJA LLAMA
YIG1	ELETTROVALVOLA GAS DI PRIMA FIAMMA FIRST STAGE GAS SOLENOID VALVE ELECTROVANNE GAZ PETITE ALLURE ELECTROVALVULA GAS DE 1 <sup>o</sup> LLAMA
YIGS	ELETTROVALVOLA GAS DI SICUREZZA EXTRA SAFETY GAS SOLENOID VALVE ELECTROVANNE GAZ DE SECURITE ELECTROVALVULA GAS DE SEGURIDAD
SP6min	PRESSOSTATO GAS DI MINIMA GAS PRESSURE SWITCH MIN PRESSOSTAT GAZ PRESSION MIN PRESOSTATO GAS DE MINIMA POT.
KMV	CONTATTORE MOTORE VENTILATORE REMOTE CONTROL SWITCH (FAN MOTOR) CONTACTEUR MOTEUR VENTILATEUR TELERRUPTOR MOTOR VENTILATOR
FMV	RELE TERMICO MOTORE VENTILATORE MOTOR THERMAL RELAY (FAN MOTOR) RELAS TERMIQUE MOTEUR VENTILATEUR RELE TERMICO MOTOR VENTILATOR

BY TERM LAWS WE RESERVE THE PROPERTY OF THIS WIRING DIAGRAM WITH PROHIBITION OF USE AND REPRODUCTION	
CONTROL BOX	SERVOMOTOR
ARISTON THERMO TCC 2xx.xx	
LEAKAGE CONTROL	FLAME SENSOR
NOT AVAILABLE	ER

DESCRIPTION	DESIGNER	SIGNATURE	SHEET
MAX GAS 500 E PAB TW-700 E PAB TW	A. POZZOBON	A. Pozzobon	2
ECON FIRST CREATION	CONTROLLER	DATE FST CREATION	TOT. SHEET
FB18NP058	A.R	16-10-2018	2
ECON MODIFICATION	MODIFICATION DESCRIPTION		

Overview - Spare parts list / Panoramica - Parti di ricambio / Vue d'ensemble - Pièces de rechange / Descripción - Piezas de recambio /  
Обзор - Запчасти

MAX GAS 350 E PAB  
MAX GAS 400 E PAB  
MAX GAS 500 E PAB

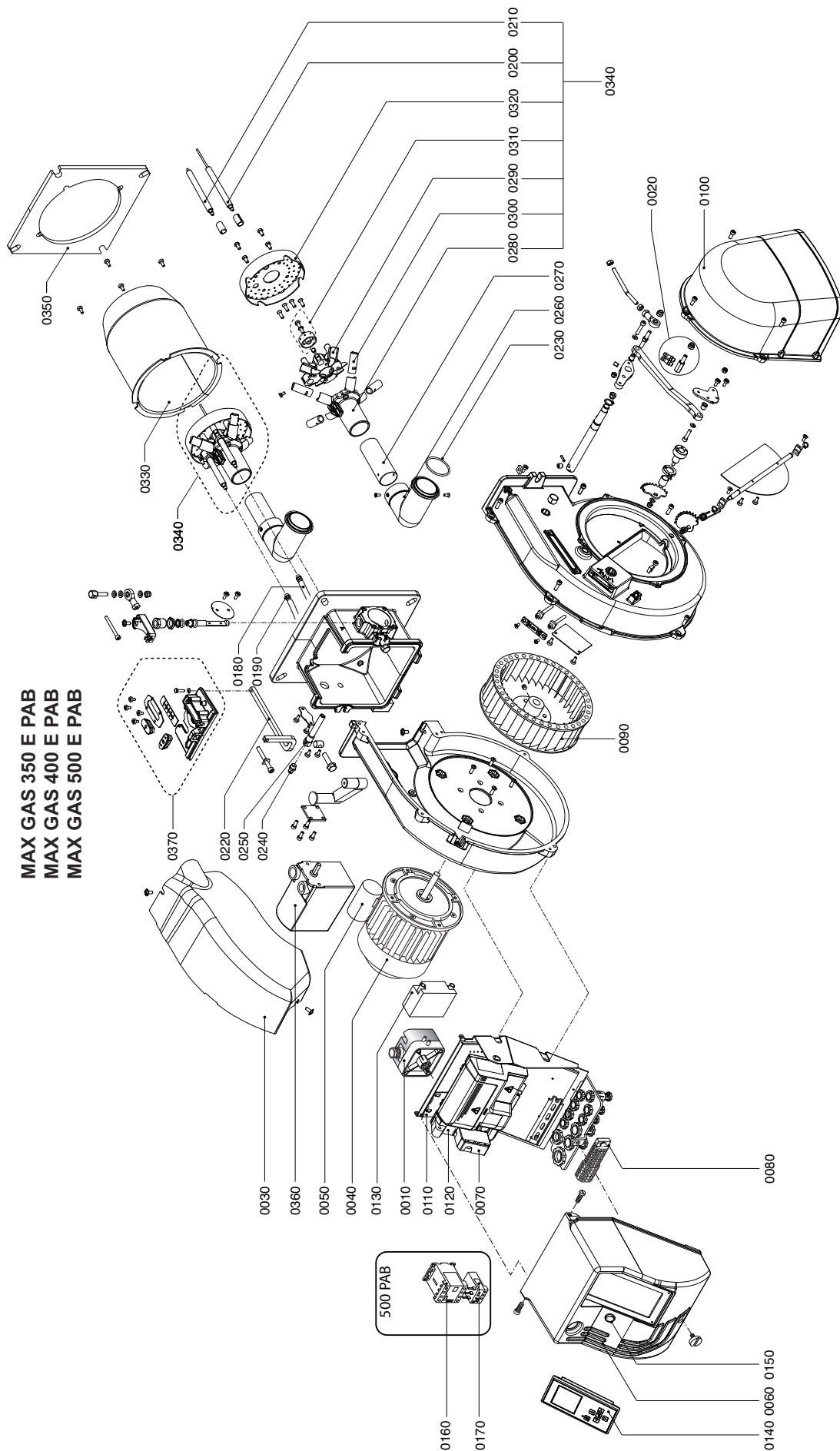

## Overview - Spare parts list / Panoramica - Parti di ricambio / Vue d'ensemble - Pièces de rechange / Descripción - Piezas de recambio / Обзор - Запчасти

N°	DESCRIPTION	DESCRIZIONE	DESIGNATION	DESCRIPCION	НАИМЕНОВАНИЕ	MAX GAS 350 E PAB TW	MAX GAS 400 E PAB TW
						code	code
0010	AIR PRESSURE SWITCH	PRESSOSTATO ARIA	PRESSOSTAT AIR	PRESOSTATO AIRE	РЕЛЕ ДАВЛЕНИЯ ВОЗДУХА	LGW 10 A2	13007823
0020	AIR INTAKE SET	GRUPPO PRESE ARIA	SET DE PRISES D'AIR	COJUNTO TOMAS DE AIRE	НАПЛЕЛИ ЗАМЕРА ДАВЛЕНИЯ В КОМП.		65325211
0030	BURNER COVER	COFANO	COUVERCLE DU BRULEUR	TAPA DE QUEMADOR	КОЖУХ		65324704
0040	MOTOR	MOTORE	MOTEUR	MOTOR	ДВИГАТЕЛЬ	SIMEL 300 W	65324698
0050	CAPACITOR	CONDENSATORE	CONDENSATEUR	CONDENSADOR	КОНДЕНСАТОР	SIMEL 370 W	65324864
0060	COVER	COPERCHIO	COUVERCLE	CAJA DE PROTECCION	КРЫШКА		65321854
0070	PLUG WIELAND	SPINA WIELAND	FICHE MALE WIELAND	ESPIA WIELAND	ШТЕКЕР WIELAND	7	65322069
0080	FUSE SUPPORT	PORTA FUSIBILE	PORTEFUSIBLE	PORTAFUSIBLE	ПРЕЗДО ПЛАВКОГО ПРЕДОХРАНИТЕЛЯ		65324279
0090	FAN	VENTOLA	VENTILATEUR	VENTILADOR	РАБОЧЕЕ КОЛЕСО ВЕНТИЛЯТОРА	180X80	65324709
0100	AIR INTAKE	CUFFIA	VOLET D'AIR	TOMA DE AIRE	ВОЗДУХОЗАБОР		65324870
0110	SUPPORTO	SUPPORT	SUPPORT	SOPORTE	ДЕРЖАТЕЛЬ БЛОКА УПРАВЛЕНИЯ	65320478	65320478
0120	CONTROL BOX	APPARECCHIATURA DI CONTROLLO	COFFRET DE SECURITE	EQUIPO CONTROL LLAMA	БЛОК УПРАВЛЕНИЯ	Thermomat TCG 2xx	65300949
0130	IGNITION TRANSFORMER	TRASFORMATORE	TRANSFORMATEUR D'ALLUMAGE	TRANSFORMADOR	ТРАНСФОРМАТОР		65323258
0140	DISPLAY	DISPLAY	DISPLAY	DISPLAY	ДИСПЛЕЙ		65301109
0150	MAIN SWITCH	INTERRUTTORE DI LAVORO	INTERRUPTEUR DE TRAVAIL	INTERRUPTOR DE LINEA	ГЛАВНЫЙ ВЫКЛЮЧАТЕЛЬ		65324696
0160	REMOTE CONTROL SWITCH	CONTATTORE	TELEPERUTEUR	EMPALME MOTOR VENTILADOR	ДИСТАНЦИОННЫЙ ПУСКАТЕЛЬ		-
0170	MOTOR THERMAL RELAY	RELE TERMICO	RELAIS THERMIQUE	TERMICO	ТЕПЛОЕ РЕЛЕ ДВИГАТЕЛЯ		-
0180	IONIZATION CABLE	CAVO DI RILEVAZIONE	CABLE D'IONISATION	CABLE DE IONIZACION	КАБЕЛЬ ИОНИЗАЦИИ	TC	65320946
0190	IGNITION CABLE	CAVO DI ACCENSIONE	CABLE D'ALLUMAGE	CABLE DE ENCENDIDO	КАБЕЛЬ РОЗЖИГА	TL	65322002
0200	IONIZATION PROBE	ELETTRODO DI RILEVAZIONE	SONDE D'IONISATION	ELECTRODO DE IONIZACION	ЭЛЕКТРОДИОНИЗАЦИИ	TL	65328798
0210	IGNITION ELECTRODE	ELETTRODO DI ACCENSIONE	ELECTRODE D'ALLUMAGE	ELECTRODO DE ENCENDIDO	ЭЛЕКТРОД РОЗЖИГА		65324331
0220	ROD	ASTINA REGOLAZIONE TESTA	SUPPORT TETE DE COMBUSTION	SOPORTE CABEZA DE COMBUSTION	РЕГУЛИРОВОЧНЫЙ ШТОК ОГНЕВОЙ ГОЛОВКИ	TC	65324692
0230	ORING	ORING	ORING	ORING	УПЛОТНИТЕЛЬНОЕ КОЛЬЦО	TL	65324693
0240	PRESSURE PORT	PRESA PRESSIONE	PRISE DE PRESSION	ACCESO DE PRESSION	ПОРТ ДАВЛЕНИЯ	65324700	65324700
0250	PRESSURE PORT SUPPORT	SUPPORTO PRESA PRESSIONE	SUPPORT PRISE DE PRESSION	SOPORTE ACCESO DE PRESSION	ПОРТ ДАВЛЕНИЯ ПОДДЕРЖКИ	65323053	65323053
0260	HEAD SUPPORT PIPE ELBOW	CURVA TUBO SUPPORTO TESTA	COUBE TUYATERIE TETE	CODO	УПЛОТНИТЕЛЬНОЕ КОЛЬЦО	65324691	65324702
0270	HEAD SUPPORT PIPE	TUBO SUPPORTO TESTA	TUYATERIE	TUBO	СОЕДИНИТЕЛЬНАЯ ГАЗОВАЯ ТРУБА	65324711	65324711
0280	FIRING HEAD	TESTA DI COMBUSTIONE	TETE DE COMBUSTION	CABEZA DE COMBUSTION	ОГНЕВАЯ ГОЛОВКА	65324712	65324712
0290	HEAD CAP	TAPPO TESTA	CALOTTE TETE	TAPA CABEZA DE COMBUSTION	ЗАПЛИСКА ОГНЕВОЙ ГОЛОВКИ	65324694	65324694
0300	DIFUSER	TERMINALE DIFFUSORE	DIFFUSEUR	DIFUSOR	РАСЩЕКАТЕЛЬ	65324539	65324539
0310	NOOZLE GROUP	GRUPPO UGELLO	GRUPE MENTONNET	GRUPO TUBO ANTERIOR	ПЕРЕДНЯЯ ВСТАВКА	G20-25	65324714
0320	DISC	DISCO	DISQUE	DISCO	ПЕРЕДНИЙ ДИСК	G31	65324715
0330	BLAST TUBE	BOCCAGLIO	GUEULARD	TUBO LLAMA	ТРУБА ЖАРОВАЯ	G20-25	65324716
0340	INNER ASSEMBLY	GRUPPO TESTA	GRUPE TETE DE COMBUSTION	GRUPO CABEZA DE COMBUSTION	ОГНЕВАЯ ГОЛОВКА В СБОРЕ	G31	65324717
0350	GASKET	GUARNIZIONE	JOINT	JUNTA	УПЛОТНИТЕЛЬНАЯ ПРОКЛАДКА	65324708	65324708
0360	AIR DAMPER MOTOR	MOTORIDUTTORE	SERVOMOTEUR	MOTORREDUCTOR	СЕРВОПРИВОД	65324706	65324706
0370	HEAD SETTING GROUP	GRUPPO REGOLAZIONE TESTA	GRUPE REGLAGE TETE	GRUPO DE CABEZA AJUSTE	ГРУППА УСТАВКОВ ГОЛОВА	TC	65324707
						G20-25	65324727
						G31	65324729
						STE 4,5 G3.5 1/6 3MM R	65324701
						65300527	65300527
						65326006	65326006

TC = Testa corta / Short Head / Tete courte / Cabeza corta / Короткая жаровая труба TL = Testa lunga / Long Head / Tete longue / Cabeza larga / Длинная жаровая труба

Overview - Spare parts list / Panoramica - Parti di ricambio / Vue d'ensemble - Pièces de rechange / Descripción - Piezas de recambio /  
Обзор - Запчасти

N°	DESCRIPTION	DESCRIZIONE	DESIGNATION	DESCRIPCION	НАИМЕНОВАНИЕ	MAX GAS 500 E PAB TW code
0010	AIR PRESSURE SWITCH	PRESSOSTATO ARIA	PRESSOSTAT AIR	PRESOSTATO AIRE	РЕЛЕ ДАВЛЕНИЯ ВОЗДУХА	LGW 10 A2 13007823
0020	AIR INTAKE SET	GRUPPO PRESE ARIA	SET DE PRISES D'AIR	COJUNTO TOMAS DE AIRE	НАПЛИЛИ ЗАМЕРА ДАВЛЕНИЯ В КОМП.	65325211
0030	BURNER COVER	MOTORE	COUVERCLE DU BRULEUR	TAPA DE QUEMADOR	КОЖУХ	65324704
0040	MOTOR	MOTORE	MOTEUR	MOTOR	ДВИГАТЕЛЬ	SIMEL 550 W 65324699
0050	CAPACITOR	CONDENSATORE	CONDENSATEUR	CONDENSADOR	КОНДЕНСАТОР	-
0060	COVER	COPERCHIO	COUVERCLE	CAJA DE PROTECCIÓN	КРЫШКА	65325979
0070	PLUG WIELAND	SPINA WIELAND	FICHE MALE WIELAND	ESPINA WIELAND	ШТЕКЕР WIELAND	65322069
0080	FUSE SUPPORT	PORTA FUSIBILE	PORTAFUSIBLE	PORTAFUSIBLE	ПРЕЗДЛО ПЛАВКОГО ПРЕДОХРАНИТЕЛЯ	65324279
0090	FAN	VENTOLA	VENTILATEUR	VENTILADOR	РАБОЧЕЕ КОЛЕСО ВЕНТИЛЯТОРА	65324710
0100	AIR INTAKE	CUFFIA	VOLET D'AIR	TOMA DE AIRE	ВОЗДУХОЗАБОР	65324870
0110	SUPPORTO	SUPPORT	SUPPORT	SOPORTE	ДЕРЖАТЕЛЬ БЛОКА УПРАВЛЕНИЯ	-
0120	CONTROL BOX	APPARECCHIATURA DI CONTROLLO	COFFRET DE SECURITE	EQUIPO CONTROL LLAMA	БЛОК УПРАВЛЕНИЯ	Thermomat TCG 2xx 65300949
0130	IGNITION TRANSFORMER	TRASFORMATORE	TRANSFORMATEUR D'ALLUMAGE	TRANSFORMADOR	ТРАНСФОРМАТОР	65323258
0140	DISPLAY	DISPLAY	DISPLAY	DISPLAY	ДИСПЛЕЙ	65301109
0150	MAIN SWITCH	INTERRUTTORE DI LAVORO	INTERRUPTEUR DE TRAVAIL	INTERRUPTOR DE LINEA	ГЛАВНЫЙ ВЫКЛЮЧАТЕЛЬ	65324696
0160	REMOTE CONTROL SWITCH	CONTATTORE	TELERUPTEUR	EMPALME MOTOR VENTILADOR	ДИСТАНЦИОННЫЙ ПУСКАТЕЛЬ	65074309
0170	MOTOR THERMAL RELAY	RELE TERMICO	RELAIS THERMIQUE	TERMICO	ТЕПЛОВОЕ РЕЛЕ ДВИГАТЕЛЯ	65074483
0180	IONIZATION CABLE	CAVO DI RILEVAZIONE	CABLE D'IONISATION	CABLE DE IONIZACION	КАБЕЛЬ ИОНИЗАЦИИ	65322002
0190	IGNITION CABLE	CAVO DI ACCENSIONE	CABLE D'ALLUMAGE	CABLE DE ENCENDIDO	КАБЕЛЬ РОЗЖИГА	65329045
0200	IONIZATION PROBE	ELETTRODO DI RILEVAZIONE	SONDE D'IONISATION	ELECTRODO DE IONIZACION	ЭЛЕКТРОД ИОНИЗАЦИИ	65328798
0210	IGNITION ELECTRODE	ELETTRODO DI ACCENSIONE	ELECTRODE D'ALLUMAGE	ELECTRODO DE ENCENDIDO	ЭЛЕКТРОД РОЗЖИГА	65324331
0220	ROD	ASTINA REGOLAZIONE TESTA	SUPPORT TETE DE COMBUSTION	SOPORTE CABEZA DE COMBUSTION	РЕГУЛИРОВОЧНЫЙ ШТОК ОГНЕВОЙ ГОЛОВКИ	65324692
0230	ORING	ORING	ORING	ORING	УПЛОТНИТЕЛЬНОЕ КОЛЬЦО	65324693
0240	PRESSURE PORT	PRESA PRESSIONE	PRISE DE PRESSION	ACCESO DE PRESSION	ПОРТ ДАВЛЕНИЯ	65324700
0250	PRESSURE PORT SUPPORT	SUPPORTO PRESA PRESSIONE	SUPPORT PRISE DE PRESSION	SOPORTE ACCESO DE PRESSION	ПОРТ ДАВЛЕНИЯ ПОДДЕРЖКИ	65324691
0260	HEAD SUPPORT PIPE ELBOW	CURVA TUBO SUPPORTO TESTA	COURBE TUYAUTERIE TETE	CODO	УПЛОТНИТЕЛЬНОЕ КОЛЬЦО	65324702
0270	HEAD SUPPORT PIPE	TUBO SUPPORTO TESTA	TUYAUTERIE	TUBO	СОЕДИНИТЕЛЬНАЯ ГАЗОВАЯ ТРУБА	65324711
0280	FIRING HEAD	TESTA DI COMBUSTIONE	TETE DE COMBUSTION	CABEZA DE COMBUSTION	ОГНЕВАЯ ГОЛОВКА	65324712
0290	HEAD CAP	TAPPO TESTA	CALOTTE TETE	TAPA CABEZA DE COMBUSTION	ЗАПЛУСКА ОГНЕВОЙ ГОЛОВКИ	65324694
0300	DIFFUSER	TERMINALE DIFFUSORE	DIFFUSEUR	DIFUSOR	РАССЕКАТЕЛЬ	65324539
0310	NOOZLE GROUP	GRUPPO UGELLO	GRUPE MENTONNET	GRUPO TUBO ANTERIOR	ПЕРЕДНЯЯ ВОСТАВКА	65324715
0320	DISC	DISCO	DISQUE	DISCO	ПЕРЕДНИЙ ДИСК	65324717
0330	BLAST TUBE	BOCCAGLIO	GUEULARD	TUBO LLAMA	ТРУБА ЖАРОВАЯ	65324708
0340	INNER ASSEMBLY	GRUPPO TESTA	GRUPE TETE DE COMBUSTION	GRUPO CABEZA DE COMBUSTION	ОГНЕВАЯ ГОЛОВКА В СБОРЕ	65324706
0350	GASKET	GUARNIZIONE	JOINT	JUNTA	УПЛОТНИТЕЛЬНАЯ ПРОКЛАДКА	65324707
0360	AIR DAMPER MOTOR	MOTORIDUTTORE	SERVOMOTEUR	MOTORREDUCTOR	СЕРВОПРИВОД	65324729
0370	HEAD SETTING GROUP	GRUPPO REGOLAZIONE TESTA	GRUPE REGLAGE TETE	GRUPO DE CABEZA AJUSTE	ГРУППА УСТАВОВ ГОЛОВА	STE 4.5 Q3.5/16 3NM R 65300527
						65326006

TC = Testa corta / Short Head / Tete courte / Cabeza corta / КОРОТКАЯ ЖАРОВАЯ ТРУБА TL = Testa lunga / Long Head / Tete longue / Cabeza larga / ДЛИННАЯ ЖАРОВАЯ ТРУБА

Overview - Spare parts list / Panoramica - Parti di ricambio / Vue d'ensemble - Pièces de rechange / Descripción - Piezas de recambio /  
Обзор - Запчасти

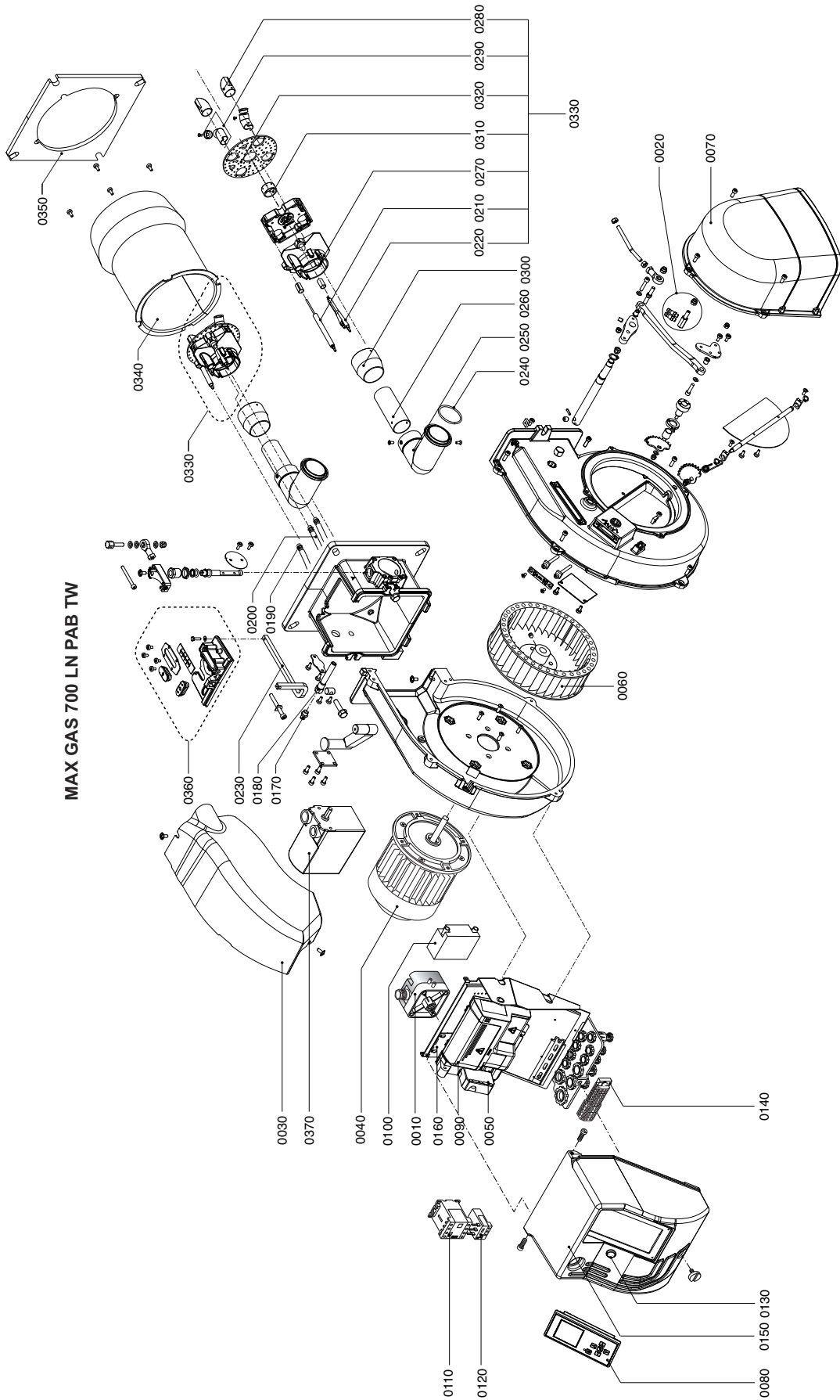

Overview - Spare parts list / Panoramica - Parti di ricambio / Vue d'ensemble - Pièces de rechange / Descripción - Piezas de recambio /  
Обзор - Запчасти

N°	DESCRIPTION	DESCRIZIONE	DESIGNATION	DESCRIPCION	НАИМЕНОВАНИЕ	MAX GAS 700 LN PAB TW
0010	AIR PRESSURE SWITCH	PRESSOSTATO ARIA	PRESSOSTAT AIR	PRESOSTATO AIRE	РЕЛЕ ДАВЛЕНИЯ ВОЗДУХА	code 13007823
0020	AIR INTAKE SET	GRUPPO PRESE ARIA	SET DE PRISES D'AIR	COJUNTO TOMAS DE AIRE	ВОЗДУХОЗАБОР В СБОРЕ	65325211
0030	BURNER COVER	COFANO	COUVERCLE DU BRULEUR	TAPA DE QUEMADOR	КОЖУХ	65324704
0040	MOTOR	MOTORE	MOTEUR	MOTOR	ДВИГАТЕЛЬ	65322834
0050	PLUG WIELAND	SPINA WIELAND	FICHE MALE WIELAND	ESPIA WIELAND	ШТЕКЕР WIELAND	65322069
0060	FAN	VENTOLA	VENTILATEUR	VENTILADOR	РАБОЧЕЕ КОЛЕСО ВЕНТИЛЯТОРА	65325272
0070	AIR INTAKE	CUFFIA	VOLET D'AIR	TOMA DE AIRE	ВОЗДУХОЗАБОР	65327632
0080	DISPLAY	DISPLAY	DISPLAY	DISPLAY	ДИСПЛЕЙ	65301109
0090	CONTROL BOX	APPARECCHIATURA DI CONTROLLO	COFFRET DE SECURITE	EQUIPO CONTROL LLAMA	КОНТРОЛЬНАЯ АППАРАТУРА	65300949
0100	IGNITION TRANSFORMER	TRASFORMATORE	TRANSFORMATEUR D'ALLUMAGE	TRANSFORMADOR	ТРАНСФОРМАТОР	65323257
0110	REMOTE CONTROL SWITCH	CONTATTORE	TELEINTERRUPTEUR	EMPALME MOTOR VENTILADOR	ДИСТАНЦИОННЫЙ ПУСКАТЕЛЬ	65074309
0120	MOTOR THERMAL RELAY	RELE' TERMICO	RELAIS THERMIQUE	TERMICO	ТЕПЛОВОЕ РЕЛЕ ДВИГАТЕЛЯ	65074493
0130	MAIN SWITCH	INTERRUTTORE DI LAVORO	INTERRUPTEUR DE TRAVAIL	INTERRUPTOR DE LINEA	ГЛАВНЫЙ ВЫКЛЮЧАТЕЛЬ	65324696
0140	FUSE SUPPORT	PORTA FUSIBILE	PORTEFUSIBLE	PORTAFUSIBLE	ПРЕЗДО ПЛАВКОГО ПРЕДОХРАНИТЕЛЯ	65324279
0150	COVER	COPERCHIO	COUVERCLE	CAJA DE PROTECCION	ПЕРЕКЛЮЧАТЕЛЬ	65325979
0160	SUPPORTO	SUPPORT	SUPPORT	SOPORTE	ДЕРЖАТЕЛЬ БЛОКА УПРАВЛЕНИЯ	65320478
0170	PRESSURE PORT	PRESA PRESSIONE	PRISE DE PRESSION	ACCESO DE PRESSION	ПОРТ ДАВЛЕНИЯ	65323053
0180	PRESSURE PORT SUPPORT	SUPPORTO PRESA PRESSIONE	SUPPORT PRISE DE PRESSION	SOPORTE ACCESO DE PRESSION	ПОРТ ДАВЛЕНИЯ ПОДДЕРЖКИ	65324691
0190	IONIZATION CABLE	CAVO DI RIVELAZIONE	CABLE D'IONISATION	CABLE DE IONIZACION	ПРОВОД ОБНАРУЖЕНИЯ ФАКЕЛА	65326182
0200	IGNITION CABLE	CAVO DI ACCENSIONE	CABLE D'ALLUMAGE	CABLE DE ENCENDIDO	ПРОВОД РОЗЖИГА	65326182
0210	IONIZATION PROBE	ELETTRODO DI RIVELAZIONE	SONDE D'IONISATION	ELECTRODO DE IONIZACION	ЭЛЕКТРОД ОБНАРУЖЕНИЯ ФАКЕЛА	65327268
0220	IGNITION ELECTRODE	ELETTRODO DI ACCENSIONE	ELECTRODE D'ALLUMAGE	ELECTRODO DE ENCENDIDO	ЭЛЕКТРОД РОЗЖИГА	65300738
0230	ROD	ASTINA REGOLAZIONE TESTA	SUPPORT TETE DE COMBUSTION	SOPORTE CABEZA DE COMBUSTION	РЕГУЛИРОВОЧНЫЙ ШТОК ОГНЕВОЙ ГОЛОВКИ	65327267
0240	ORING	ORING	ORING	ORING	УПЛОТНИТЕЛЬНОЕ КОЛЬЦО	65327266
0250	HEAD SUPPORT PIPE ELBOW	CURVA TUBO SUPPORTO TESTA	COURBE TUYATERIE TETE	CODO	ГОЛОВНОЙ ЛОКОТЬ ТРУБЫ ПОДДЕРЖКИ	65324702
0260	HEAD SUPPORT PIPE	TUBO SUPPORTO TESTA	TUYATERIE	TUBO	КРЕПЕЖНАЯ ТРУБКА ОГНЕВОЙ ГОЛОВКИ	65327270
0270	FIRING HEAD	TESTA DI COMBUSTIONE	TETE DE COMBUSTION	CABEZA DE COMBUSTION	ОГНЕВАЯ ГОЛОВКА	65327269
0280	DIFFUSER	DIFFUSORE	DIFFUSEUR	DIFFUSOR	РАССЕИВАТЕЛЬ	65321646
0290	DIFFUSER GROUP	GRUPPO DIFFUSORE	GRUPE DIFFUSEUR	GRUPO DIFUSOR	ГРУППА ДИФФУЗОРОВ	65327271
0300	ADAPTER	ADATTATORE	ADAPTEUR	ADAPTADOR	АДАПТЕР	65327321
0310	NOZZLE GROUP	GRUPPO UGELLO	GRUPE MENTONNET	GRUPO TUBO ANTERIOR	ПЕРЕДНЯЯ ВСТАВКА	65327274
0320	DISC	DISCO	DISQUE	DISCO	ПЕРЕДНИЙ ДИСК	65326895
0330	INNER ASSEMBLY	GRUPPO TESTA DI COMBUSTIONE	GRUPE TETE DE COMBUSTION	GRUPO CABEZA DE COMBUSTION	ОГНЕВАЯ ГОЛОВКА В СБОРЕ	G31 G20-25 TC G20-25 TL
0340	BLAST TUBE	BOCCAGLIO	GUEULARD	TUBO LLAMA	СТАКАН	G31 TC
0350	GASKET	GUARNIZIONE	JOINT	JUNTA	УПЛОТНИТЕЛЬНАЯ ПРОКЛАДКА	65327326
0360	HEAD SETTING GROUP	GRUPPO REGOLAZIONE TESTA	GRUPE REGLAGE TETE	GRUPO DE CABEZA AJUSTE	ГРУППА УСТАНОВКИ ГОЛОВА	65327327
0370	AIR DAMPER MOTOR	MOTORIDUTTORE	SERVOMOTEUR	MOTORREDUCTOR	СЕРВОПРИВОД	65326006
						65300527
					STE 4,5.03.51/6.3MM R	

TC = Testa corta / Short Head / Tete courte / Cabeza corta / Короткая жаровая труба TL = Testa lunga / Long Head / Tete longue / Cabeza larga / Длинная жаровая труба



Blank lined area for text or notes.

# Ecoflam

## **Ecoflam Bruciatori S.p.A.**

Via Roma, 64 - 31023 Resana (TV) - Italy

Tel. +39 0423 719500

Fax +39 0423 719580

<http://www.ecoflam-burners.com>

e-mail: [export@ecoflam-burners.com](mailto:export@ecoflam-burners.com)

Società soggetta alla direzione e al coordinamento di Ariston Group S.p.A.

Via A. Merloni, 45 - 60044 Fabriano (AN) - CF 01026940427

Ecoflam Bruciatori S.p.A. reserves the right to make any adjustments, without prior notice, which is considered necessary or useful to its products, without affecting their main features.

Ecoflam Bruciatori S.p.A. si riserva il diritto di apportare ai prodotti le modifiche che riterrà necessarie o utili, senza pregiudicarne le caratteristiche principali.

La maison Ecoflam Bruciatori S.p.A. se réserve le droit d'apporter les modifications qu'elle jugera nécessaires ou utiles à ses produits sans pour autant nuire à leurs caractéristiques principales.

Ecoflam Bruciatori S.p.A. se reserva el derecho a introducir en sus productos todas las modificaciones que considere necesarias o utiles, sin perjudicar sus características.

"Ecoflam Bruciatori S.p.A." оставляет за собой право вносить в конструкцию оборудования любые необходимые изменения без особого предупреждения.

Ecoflam Bruciatori S.p.A. behält sich das Recht vor, ohne Beeinträchtigung der wesentlichen Eigenschaften für notwendig oder sinnvoll erachtete Änderungen an den Produkten vorzunehmen.